

NESPRESSO®**YOUR SAFETY FIRST!**

FR VOTRE SÉCURITÉ D'ABORD! **ES-LATAM** ¡TU SEGURIDAD ES PRIMERO!
BR SUA SEGURANÇA EM PRIMEIRO LUGAR! **EL** ΠΡΟΤΕΡΑΙΟΤΗΤΑ ΕΧΕΙ Η
ΑΣΦΑΛΕΙΑ ΣΑΣ! **CN** 安全第一! **HK** 安全第一! **TW** 安全第一 **KR** 안전
!קודם כול - הבטיחות!

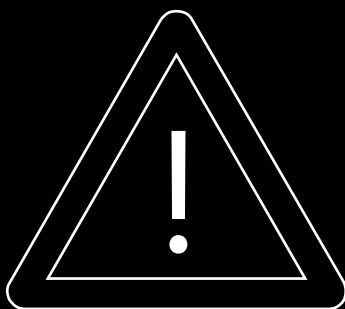

EN	SAFETY PRECAUTIONS	3
FR	CONSIGNES DE SÉCURITÉ	5
ES-LATAM	INSTRUCCIONES DE SEGURIDAD	9
BR	INSTRUÇÕES DE SEGURANÇA	12
EL	ΜΕΤΡΑ ΑΣΦΑΛΕΙΑΣ	15
CN	安全须知	19
HK	安全預防指引	22
TW	安全注意事項	24
KR	안전 수칙	26
IL	הוראות בטיחות	35

EN SAFETY PRECAUTIONS

⚠ CAUTION: the safety precautions are part of the appliance. Read them carefully before using your new appliance for the first time. Keep them in a place where you can find and refer to them later on.

⚠ CAUTION: when you see this sign, please refer to the safety precautions to avoid possible harm and damage.

i INFORMATION: when you see this sign, please take note of the advice for the correct and safe usage of your appliance.

⚠ WARNING: risks of injuries if you don't use this appliance correctly.

- The appliance is intended to prepare beverages according to these instructions.
- Do not use the appliance for other than its intended use.
- This appliance has been designed for indoor and non-extreme temperature conditions use only.
- Protect the appliance from direct sunlight effect, prolonged water splash and humidity.
- This appliance is intended to be used in households and similar applications only such as: staff kitchen areas in shops, offices and other working environments, farm houses; by clients in hotels, motels and other residential environments; bed and breakfast type environments.
- This appliance may be used by children

of at least 8 years of age, as long as they are supervised and have been given instructions about using the appliance safely and are fully aware of the dangers involved. Cleaning and user maintenance shall not be made by children unless they are older than 8 and they are supervised by an adult.

- Keep the appliance and its cord out of reach of children under 8 years of age.
- This appliance may be used by persons with reduced physical, sensory or mental capabilities, or whose experience or knowledge is not sufficient, provided they are supervised or have received instruction to use the appliance safely and understand the dangers.
- Children shall not use the device as a toy.
- Children should be supervised to ensure that they do not play with the appliance.
- The manufacturer accepts no responsibility and the guarantee will not apply for any commercial use, inappropriate handling or use of the appliance, any damage resulting from use for other purposes, faulty operation, non-professionals' repair or failure to comply with the instructions.

Avoid risk of fatal electric shock and fire.

- In case of an emergency: immediately remove the plug from the power socket.
- Only plug the appliance into suitable, easily accessible, earthed mains connections. Make sure that the voltage of the power source is the same as that specified on the rating plate. The use of an incorrect connection voids the guarantee.

The appliance must only be connected after installation.

- Do not pull the cord over sharp edges, clamp it or allow it to hang down.
- Keep the cord away from heat and damp.
- If the supply cord or plug are damaged, they must be replaced by the manufacturer, its service agent or similarly qualified persons, in order to avoid all risks.
- If the supply cord or the plug are damaged, do not operate the appliance. Only return the appliance to the **Nespresso Club** or to a **Nespresso** authorized representative.
- If an extension cord is required, use only an earthed cord with a conductor cross-section of at least 1.5 mm² or matching input power.
- To avoid hazardous damage, never place the appliance on or beside hot surfaces such as radiators, stoves, ovens, gas burners, open flame, or similar.
- Always place it on a horizontal, stable and even surface. The surface must be resistant to heat and fluids, like water, coffee, descaler or similar.
- The appliance shall not be placed in a cabinet when in use.
- Disconnect the appliance from the mains when not in use for a long period. Disconnect by pulling out the plug and not by pulling the cord itself or the cord may become damaged.
- Before cleaning and servicing, remove the plug from the mains socket and let the appliance cool down.
- Do not use any strong cleaning agent or

solvent cleaner. Use a damp cloth and mild cleaning agent to clean the surface of the appliance.

- To clean machine, use only clean cleaning tools.
- Always follow the cleaning instruction to clean your appliance.
- To disconnect the appliance, stop any preparation, then remove the plug from the power socket.
- Never touch the cord with wet hands.
- Never immerse the appliance or part of it in water or other liquid.
- Never put the appliance or part of it in a dishwasher.
- Electricity and water together is dangerous and can lead to fatal electrical shocks.
- Do not open the appliance. Hazardous voltage inside!
- Do not put anything into any openings. Doing so may cause fire or electrical shock!
- The use of accessory attachments not recommended by the manufacturer may result in an unsafe machine condition.

Avoid possible harm when operating the appliance.

- Never leave the appliance unattended during operation.
- Do not use the appliance if it is damaged or not operating perfectly. Immediately remove the plug from the power socket. Contact the **Nespresso Club** or **Nespresso** authorized representative for examination, repair or adjustment.
- A damaged appliance can cause electrical shocks, burns and fire.

- Always completely close the lever and never lift it during operation. Scalding may occur.
- Do not put fingers under coffee outlet, risk of scalding.
- Do not put fingers into capsule compartment or the capsule shaft. Danger of injury!
- Water could flow around a capsule when not perforated by the blades and damage the appliance.
- Never use an already used, damaged or deformed capsule.
- If a capsule is blocked in the capsule compartment, turn the machine off and unplug it before any operation. Call the **Nespresso Club** or **Nespresso** authorized representative.
- Fill the water tank only with fresh drinking water.
- Empty water tank if the appliance will not be used for an extended time (holidays, etc.).
- Replace water in water tank when the appliance is not operated for a weekend or a similar period of time.
- Do not use the appliance without the drip tray and drip grid to avoid spilling any liquid on surrounding surfaces or connector.
- When unpacking the machine, remove the plastic film and dispose.
- This appliance is designed for original **Nespresso** coffee capsules available exclusively through the **Nespresso Club** or your **Nespresso** authorized representative.
- All **Nespresso** appliances pass stringent

controls. Reliability tests under practical conditions are performed randomly on selected units. This can show traces of any previous use.

- **Nespresso** reserves the right to change instructions without prior notice.

Descaling

- **The descaling solution can be harmful. Avoid contact with eyes, skin and surfaces.**
- **Nespresso** descaling agent, when used correctly, helps ensure the proper functioning of your machine over its lifetime and that your coffee experience is as perfect as the first day.
- For coffee and coffee&milk machines, descale according to Quick Start Guide recommendations or specific alerts.

SAVE THESE INSTRUCTIONS Pass them on to any subsequent user.

This instruction manual is also available as a PDF at [nespresso.com](https://www.nespresso.com)

FR CONSIGNES DE SÉCURITÉ

⚠ ATTENTION: les consignes de sécurité font partie de l'appareil. Veuillez les lire attentivement avant d'utiliser votre nouvel appareil. Gardez-les dans un endroit où vous pourrez les retrouver et vous y référer ultérieurement.

⚠ ATTENTION: lorsque ce symbole apparaît, veuillez consulter les mesures de sécurité pour éviter d'éventuels dangers et dommages.

i INFORMATION: lorsque ce symbole apparaît, veuillez prendre connaissance du conseil pour une utilisation sûre et conforme de votre appareil.

⚠ AVERTISSEMENT : risques de blessures si vous n'utilisez pas cet appareil correctement.

- L'appareil est conçu pour préparer des boissons conformément à ces instructions.
- N'utilisez pas l'appareil pour d'autres usages que ceux prévus.
- Cet appareil a été conçu seulement pour un usage intérieur, dans des conditions de températures non extrêmes.
- Protégez votre appareil des effets directs des rayons du soleil, des éclaboussures d'eau et de l'humidité.
- Cet appareil est prévu seulement pour une utilisation domestique et des utilisations similaires comme: les espaces cuisine dans les magasins, les bureaux ou autres environnements de travail, les fermes; une utilisation par les clients dans les hôtels, les chambres d'hôtes et autres environnements résidentiels ou du type bed&breakfast.
- Cet appareil peut être utilisé par des enfants âgés d'au moins 8 ans, à condition qu'ils bénéficient d'une surveillance ou qu'ils aient reçu des instructions quant à l'utilisation de l'appareil en toute sécurité

et qu'ils comprennent bien les dangers encourus. Le nettoyage et l'entretien par l'utilisateur ne doivent pas être effectués par des enfants, à moins qu'ils ne soient âgés de plus de 8 ans et qu'ils soient sous la surveillance d'un adulte.

- Conservez l'appareil et son câble hors de portée des enfants âgés de moins de 8 ans.
- Cet appareil peut être utilisé par des personnes dont les capacités physiques, sensorielles ou mentales sont réduites ou dont l'expérience ou les connaissances ne sont pas suffisantes, à condition qu'ils bénéficient d'une surveillance ou qu'ils aient reçu des instructions quant à l'utilisation de l'appareil en toute sécurité et en comprennent bien les dangers potentiels.
- Les enfants ne doivent pas utiliser l'appareil comme un jouet.
- Les enfants ne doivent pas être laissés sans surveillance pour s'assurer qu'ils ne jouent pas avec l'appareil.
- Le fabricant décline toute responsabilité et la garantie ne s'appliquera pas en cas d'usage commercial, d'utilisations ou de manipulations inappropriées, de dommages résultant d'un usage incorrect, d'un fonctionnement erroné, d'une réparation par un non professionnel ou du non respect des instructions.

Évitez les risques d'incendie et de choc électrique fatal.

- En cas d'urgence: débranchez immédiatement l'appareil de la prise électrique.
- Branchez l'appareil uniquement à des

prises adaptées, facilement accessibles et reliées à la terre. Assurez-vous que la tension de la source d'énergie soit la même que celle indiquée sur la plaque signalétique. L'utilisation d'un branchement inadapté annule la garantie.

L'appareil doit être branché uniquement après l'installation.

- Ne tirez pas le cordon d'alimentation sur des bords tranchants, attachez-le ou laissez-le pendre.
- Gardez le cordon d'alimentation loin de la chaleur et de l'humidité.
- Si le cordon d'alimentation ou la prise sont endommagés, ils doivent être remplacés par le fabricant, son agent après-vente ou des personnes de même qualification, afin d'éviter tous risques.
- Si le cordon d'alimentation ou la prise sont endommagés, ne faites pas fonctionner l'appareil, afin d'éviter un danger. Retournez votre appareil au Club **Nespresso** ou à un revendeur **Nespresso** agréé.
- Si une rallonge électrique s'avère nécessaire, n'utilisez qu'un câble relié à la terre, dont le conducteur a une section d'au moins 1.5 mm².
- Afin d'éviter de dangereux dommages, ne placez jamais l'appareil sur ou à côté de surfaces chaudes telles que les radiateurs, les cuisinières, les fours, les brûleurs à gaz, les feux nus, ou des sources de chaleur similaires.
- Placez-le toujours sur une surface horizontale, stable et régulière. La surface doit être résistante à la chaleur et aux fluides comme: l'eau, le café, le détartrant ou autres.
- Ne placez pas l'appareil dans une armoire lorsque vous l'utilisez.
- Débranchez l'appareil de la prise électrique lorsqu'il n'est pas utilisé pendant une période prolongée. Débranchez en tirant par la fiche et non par le cordon d'alimentation ou il pourrait être endommagé.
- Avant le nettoyage et l'entretien de votre appareil, débranchez-le de la prise électrique et laissez-le refroidir.
- Ne nettoyez jamais votre appareil avec un produit d'entretien ou un solvant. Utilisez un chiffon humide et un détergent doux pour nettoyer la surface de l'appareil.
- Pour nettoyer la machine, utilisez uniquement du matériel propre.
- Suivez toujours les instructions pour nettoyer votre appareil.
- Pour débrancher l'appareil, arrêtez la préparation, puis retirez la fiche de la prise d'alimentation.
- Ne touchez jamais le fil électrique avec des mains mouillées.
- Ne plongez jamais l'appareil, en entier ou en partie, dans l'eau ou dans d'autres liquides.
- Ne mettez jamais l'appareil ou une partie de celui-ci dans un lave-vaisselle.
- L'électricité et l'eau ensemble sont dangereux et peuvent conduire à des chocs électriques mortels.
- N'ouvrez pas l'appareil. Voltage dangereux à l'intérieur.
- Ne mettez rien dans les ouvertures. Cela

pourrait provoquer un incendie ou un choc électrique!

- L'utilisation d'accessoires non recommandés par le fabricant peut entraîner un incendie, un choc électrique ou des blessures.

Évitez les dommages possibles lors de l'utilisation de l'appareil.

- Ne laissez jamais l'appareil sans surveillance pendant son fonctionnement.
- Ne pas utiliser l'appareil s'il est endommagé, s'il est tombé ou s'il ne fonctionne pas parfaitement. Débranchez-le immédiatement de la prise électrique. Contactez le Club **Nespresso** ou un revendeur **Nespresso** agréé, pour la réparation ou le réglage de votre appareil.
- Un appareil endommagé peut provoquer des chocs électriques, brûlures et incendies.
- Refermez toujours bien complètement le levier et ne le soulevez jamais pendant le fonctionnement, des brûlures peuvent se produire.
- Ne mettez pas vos doigts sous la sortie café, il y a un risque de brûlure.
- Ne mettez pas vos doigts dans le compartiment à capsules ou dans le bac de récupération des capsules. Il existe un risque de blessure.
- L'eau peut s'écouler autour d'une capsule, quand celle-ci n'a pas été perforée par les lames, et endommager l'appareil.
- N'utilisez jamais une capsule usagée, endommagée ou déformée.
- Si une capsule est bloquée dans le compartiment à capsules, éteignez

l'appareil et débranchez-le avant toute opération. Appelez le Club **Nespresso** ou un revendeur **Nespresso** agréé.

- Remplissez toujours le réservoir avec de l'eau fraîche, potable et froide.
- Videz le réservoir d'eau si l'appareil n'est pas utilisé pendant une durée prolongée (vacances, etc.).
- Remplacez l'eau du réservoir d'eau quand l'appareil n'est pas utilisé pendant un week-end ou une période de temps similaire.
- N'utilisez pas l'appareil sans le bac et la grille d'égouttage pour éviter de renverser du liquide sur les surfaces environnantes ou sur les câbles d'alimentation électrique.
- Lors du déballage de l'appareil, retirez le film plastique sur la grille d'égouttage.
- Cet appareil est conçu pour les capsules de café **Nespresso** disponibles sur www.nespresso.com, en boutique ou via le centre de relations clients.
- Tous les appareils **Nespresso** sont soumis à des contrôles sévères. Des tests de fiabilité, dans des conditions réelles d'utilisation, sont effectués au hasard sur des unités sélectionnées. Certains appareils peuvent donc montrer des traces d'une utilisation antérieure.
- **Nespresso** se réserve le droit de modifier sans préavis la notice d'utilisation.

Détartrage

- **La solution de détartrage peut être nocive. Éviter le contact avec les yeux, la peau et les surfaces.**
- Lorsqu'il est utilisé correctement, le

détartrant Nespresso permet d'assurer le bon fonctionnement de votre machine tout au long de sa durée de vie et de vous garantir une expérience de dégustation optimale, tasse après tasse.

- Pour toutes les gammes de machines Nespresso, effectuez le détartrage en suivant les recommandations du guide de démarrage rapide et en suivant les alertes spécifiques.

CONSERVEZ LES INSTRUCTIONS SUIVANTES

Transmettez-les aux utilisateurs ultérieurs. Ce manuel d'instruction est également disponible en version PDF sur nespresso.com

ES-LATAM INSTRUCCIONES DE SEGURIDAD

⚠ PRECAUCIÓN: las indicaciones de seguridad forman parte del aparato. Léalas cuidadosamente antes de utilizarlo por primera vez. Manténgalas en un lugar donde pueda consultarlas en futuras ocasiones.

⚠ PRECAUCIÓN: cuando vea este símbolo, por favor refiérase a las precauciones de seguridad para evitar posibles daños y lesiones.

ℹ INFORMACIÓN: cuando vea este símbolo, por favor siga los consejos para el uso seguro de su aparato.

⚠ ADVERTENCIA: Riesgo de lesiones si no se utiliza el aparato de forma correcta.

- Esta máquina está destinada a la elaboración de bebidas según indica el presente manual.
- No la utilice para cualquier otro uso que no sea el indicado.
- Esta máquina ha sido diseñada para su uso de forma exclusiva en condiciones de temperatura no extremas y en interiores.
- Proteja la máquina de la luz solar directa, del contacto prolongado con salpicaduras de agua y de la humedad.
- Esta máquina está destinada para su uso exclusivamente doméstico y en aplicaciones similares como: pequeñas cocinas para empleados en tiendas, oficinas y otros entornos de trabajo; también para clientes de hoteles, moteles, albergues y otros alojamientos.
- Este aparato puede ser utilizado por niños de al menos 8 años de edad, siempre y cuando sean supervisados y hayan recibido instrucciones sobre el uso seguro del dispositivo, y sean plenamente conscientes de los peligros que implica dicho uso. La limpieza y el mantenimiento de los usuarios no deberán ser realizados por niños, a menos que sean mayores a 8 años y sean supervisados por un adulto.
- Mantenga el aparato y el cable fuera del alcance de niños menores de 8 años de

edad.

- Este aparato puede ser utilizado por personas con capacidades físicas, sensoriales o mentales reducidas, o cuya experiencia o conocimiento no sea el suficiente, siempre y cuando sean supervisadas o hayan recibido instrucciones sobre el uso seguro del dispositivo y sean conscientes de los peligros.
- Los niños no deben utilizar el dispositivo como un juguete.
- Los niños deben estar bajo la supervisión de un adulto para que no jueguen con el aparato.
- El fabricante no asumirá ninguna responsabilidad y la garantía quedará anulada en caso de uso comercial o manipulación/utilización inadecuada de la máquina, así como por cualquier daño que resulte de su uso para otros propósitos, manejo incorrecto, reparación por parte de personal no cualificado o incumplimiento de las instrucciones.

Evite el riesgo de descargas eléctricas mortales y de incendios.

- En caso de emergencia, desenchúfela inmediatamente del toma de corriente.
- Enchufe la máquina únicamente a un toma de corriente adecuado, de fácil acceso y con toma de tierra. La máquina solo debe conectarse tras su instalación. Asegúrese de que la tensión de red corresponde con la indicada en la placa de especificaciones. El uso de una conexión incorrecta anulará la garantía.

La máquina sólo debe conectarse tras su instalación.

- No tense el cable sobre bordes afilados; fíjelo o déjelo colgar.
- Manténgala apartada del calor y la humedad.
- Si el cordón de alimentación o el enchufe está dañado, deberá ser reemplazado por el fabricante, el servicio de mantenimiento que este designe o personas con una cualificación similar a fin de evitar todos los riesgos.
- Si el cordón de alimentación o el enchufe está dañado, no utilice el aparato. Devuelva el aparato al Club **Nespresso** o a un representante autorizado **Nespresso**.
- Si necesita utilizar un cable de prolongación, emplee únicamente un cable conductor que tenga una sección de como mínimo 1.5 mm² o sea adecuado a la potencia especificada.
- Para evitar daños graves, jamás coloque la máquina encima o al lado de superficies calientes como radiadores, fogones, hornos, hornillos de gas, llamas o similares.
- Colóquela siempre sobre una superficie horizontal, uniforme y estable. La superficie debe ser resistente al calor y a líquidos como agua, café, productos descalcificadores o similares.
- El aparato no debe ser colocado en gabinetes mientras esté en uso.
- Desconecte la máquina de la red eléctrica cuando no vaya a utilizarla durante un periodo de tiempo prolongado. Desconéctela extrayendo el enchufe sin tirar del cable, ya que de lo contrario este

podría resultar dañado.

- Antes de realizar cualquier operación de mantenimiento o limpieza, desenchufe la máquina de la toma de corriente y deje que se enfríe.
- No utilice productos de limpieza agresivos ni disolventes. Use un paño húmedo y un producto de limpieza suave para limpiar la superficie de la máquina.
- Para limpiar la máquina, utilice únicamente materiales de limpieza apropiados.
- Siempre siga las instrucciones de limpieza para limpiar el aparato.
- Siempre conectar primero el enchufe al contacto, posteriormente conectar el cable de alimentación en el enchufe de pared. Para desconectar, se tiene que apagar todo control, para posteriormente remover el enchufe del conector de pared.
- Nunca toque el cable con las manos mojadas.
- Nunca sumerja la máquina total ni parcialmente, en agua u otro líquido.
- Nunca introduzca la máquina ni ninguna de sus partes en un lavavajillas.
- La combinación de agua y electricidad es peligrosa y puede provocar descargas eléctricas mortales.
- No abra la máquina, ya que en su interior hay elementos bajo tensión.
- No introduzca ningún objeto por las aberturas, ya que podría provocar un incendio o una descarga eléctrica.
- El uso de accesorios no recomendados por el fabricante puede resultar en incendio, descargas eléctricas o lesiones a las personas.

Evite posibles daños durante la utilización de la máquina.

- Nunca deje la máquina desatendida durante su funcionamiento.
- No utilizar el aparato si ha sido dañado, golpeado o no funciona correctamente. Desenchúfela inmediatamente del toma corriente. Póngase en contacto con el Club **Nespresso** o con un representante autorizado **Nespresso** para su examen, reparación o ajuste.
- Una máquina dañada puede causar descargas eléctricas, quemaduras e incendios.
- Baje siempre la palanca completamente y nunca la levante durante su funcionamiento para evitar quemaduras.
- No coloque los dedos debajo de la salida de café, ya que podría sufrir quemaduras.
- No introduzca los dedos en el compartimento o el tubo de las cápsulas, ya que podría sufrir lesiones.
- El agua puede fluir alrededor de la cápsula si esta no es perforada por las cuchillas y dañar la máquina.
- Nunca debe usarse una cápsula usada, dañada o deformada.
- Si una cápsula queda atascada en el compartimento de las cápsulas, apague la máquina y desconéctela de la alimentación antes de realizar cualquier operación. Póngase en contacto con el Club **Nespresso** o con un representante autorizado **Nespresso**.
- Llene el depósito de agua únicamente con agua fresca y potable.
- Vacíe el depósito de agua si no va a usar

la máquina durante un largo periodo de tiempo, como por ejemplo durante unas vacaciones.

- Cambie el agua del depósito si la máquina no se ha utilizado durante un fin de semana o un periodo de tiempo similar.
- No utilice el aparato sin una taza colocada bajo la salida de café y asegure que el soporte de tazas está colocado correctamente después de cada uso para evitar el derrame de líquidos en las superficies o el conector.
- Al desembalar la máquina, retire y deseche la película de plástico.
- Esta máquina utiliza cápsulas de café **Nespresso** disponibles exclusivamente a través del Club **Nespresso** o de su representante autorizado **Nespresso**.
- Todas las máquinas **Nespresso** se someten a estrictos controles. La pruebas de fiabilidad se llevan a cabo en condiciones de funcionamiento reales sobre unidades seleccionadas de forma aleatoria. Por ello, algunas máquinas pueden mostrar señales de un uso previo.
- **Nespresso** se reserva el derecho de modificar las instrucciones sin previo aviso.

Descalcificación

- La solución descalcificante es dañina. Evite el contacto con los ojos, piel y superficies.
- El uso correcto del producto descalcificador **Nespresso** ayuda a garantizar un funcionamiento correcto de su máquina durante su vida útil, lo que hará que su café tenga la misma calidad que el

primer día.

- Para máquinas de café y café&leche, descalcifique de acuerdo a las alertas específicas de la guía de inicio rápido.

CONSERVE ESTAS INSTRUCCIONES

Entréguelas a cualquier posible futuro usuario. Este manual de instrucciones también está disponible en formato PDF en [nespresso.com](https://www.nespresso.com)

BR INSTRUÇÕES DE SEGURANÇA

⚠ CUIDADO: as precauções de segurança fazem parte da máquina. Leia atentamente antes de usar a sua máquina pela primeira vez. Mantenha em um lugar onde você pode encontrar e se referir a eles mais tarde.

⚠ CUIDADO: quando vir este sinal, consulte as precauções de segurança para evitar possíveis danos e prejuízos.

i INFORMAÇÃO: quando vir este sinal, tenha em atenção os conselhos para a utilização correta e segura da sua máquina.

⚠ AVISO: há riscos de ferimentos caso este aparelho não seja utilizado corretamente.

- A máquina é destinada a preparar

- bebidas de acordo com estas instruções.
- Não use a máquina para outros fins.
 - A máquina foi criada apenas para uma utilização doméstica, com temperaturas normais.
 - Proteja a máquina dos efeitos da exposição solar, do contato prolongado com água e umidade.
 - Esta máquina destina-se a ser utilizada em residências e lugares similares, como: áreas de cozinha de funcionários em lojas, escritórios ou ambientes de trabalho.
 - Esta máquina pode ser usada por crianças com pelo menos 8 anos de idade, desde que sejam supervisionadas e recebam informações sobre o uso seguro da máquina, e estejam cientes dos perigos envolvidos. A manutenção e a limpeza da máquina não devem ser feitas por crianças, a menos que tenham mais de 8 anos e sejam supervisionadas por um adulto.
 - Mantenha a máquina e seu cabo fora do alcance de crianças menores de 8 anos.
 - Esta máquina pode ser usada por pessoas com capacidades físicas, sensoriais ou mentais reduzidas, ou cujo conhecimento ou experiência não é suficiente, desde que sejam supervisionadas ou tenham recebido instruções para usar a máquina com segurança e compreender os perigos.
 - Crianças não devem usar o dispositivo como um brinquedo.
 - Supervisione as crianças para se certificar de que elas não brinquem com o aparelho.

- O fabricante não assume nenhuma responsabilidade e a garantia não será aplicável em caso de utilização comercial, de manuseamento inapropriado da máquina, de dano resultante de uma utilização para outros fins, de operação danosa, de reparação não profissional ou de incumprimento das instruções.

Evite riscos de choque elétrico fatal e incêndio.

- Em caso de emergência: retire imediatamente o plugue da tomada elétrica.
- Ligue a máquina apenas a tomadas elétricas apropriadas, acessíveis e com ligação terra. A máquina deve ser ligada apenas após instalação. Certifique-se que a tensão da fonte de energia é igual à indicada na placa de especificações. A utilização de uma ligação incorreta anula a garantia.

O equipamento poderá ser ligado apenas após instalação.

- Não arraste o cabo de energia sobre extremidades afiadas, fixe-o ou deixe-o pendurado.
- Mantenha o cabo de energia longe de fontes de calor e umidade.
- Se o cabo de alimentação ou o plugue estiverem danificados, eles devem ser substituídos pelo fabricante, para evitar todos os riscos.
- Se o cabo de alimentação ou o plugue estiverem danificados, não opere a máquina. Só devolva a máquina ao Nespresso Club ou a um representante

autorizado da **Nespresso**.

- Se for necessário um cabo de extensão, use apenas um fio de terra com uma seção transversal de pelo menos 1,5 mm ou potência de entrada correspondente.
- Para evitar a ocorrência de danos graves nunca coloque a máquina sobre ou junto a superfícies quentes tais como aquecedores, fogões, fornos, bicos de gás, chamas ou similares.
- Coloque sempre a máquina sobre uma superfície horizontal e estável. A superfície deve ser resistente ao calor e fluidos como a água, café, descalcificante ou similares.
- A máquina não deve ser colocada em um armário quando estiver em uso.
- Desligue a máquina da tomada elétrica em longos períodos de não utilização. Desligue a máquina puxando pelo plugue e não pelo cabo elétrico, caso contrário o cabo poderá ser danificado.
- Antes da limpeza e manutenção, retire o plugue da tomada elétrica e deixe a máquina esfriar.
- Não use nenhum detergente com agente de limpeza forte ou solvente. Use um pano úmido e um agente de limpeza suave para limpar a superfície da máquina.
- Para limpar a máquina, use somente equipamentos de limpeza que estejam limpos.
- Sempre siga as instruções de limpeza para limpar seu aparelho.
- Para desconectar, coloque os controles em «desligado» e depois remova o plugue da tomada.
- Nunca toque no cabo elétrico com as mãos

molhadas.

- Nunca submergir a máquina total ou parcialmente em água ou outro líquido.
- Nunca coloque a máquina ou parte da mesma na máquina de lavar louça.
- A combinação de eletricidade e água é perigosa e pode resultar em choque elétrico fatal.
- Não abra a máquina. Risco de tensão elétrica no interior!
- Não coloque nada em nenhuma abertura. Caso contrário, risco de incêndio ou choque elétrico!
- O uso de acessório não recomendados pelo fabricante pode causar fogo, choque elétrico ou dano a pessoas.

Evite qualquer risco ao manusear a máquina.

- Nunca deixe a máquina sozinha durante a sua utilização.
- Não utilize o aparelho se estiver danificado, se tiver sido derrubado, se o cabo estiver danificado ou se não estiver funcionando perfeitamente. Remova imediatamente o plugue da tomada elétrica. Contate o **Nespresso Club** ou um representante **Nespresso** autorizado para verificação, reparação ou programação.
- Uma máquina danificada pode causar choque elétrico, queimaduras e incêndio.
- Feche sempre a alavanca por completo e nunca a levante durante a utilização. Risco de queimaduras.
- Não coloque os dedos debaixo da saída de café, risco de queimaduras.
- Não coloque os dedos no compartimento

da cápsula ou no orifício da cápsula. Perigo de lesão!

- Pode ocorrer perda de água à volta da cápsula quando esta não é devidamente perfurada pelas lâminas e danificar a máquina.
- Nunca use uma cápsula já utilizada, danificada ou deformada.
- Se uma cápsula estiver bloqueada no compartimento da cápsula, desligue a máquina e retire da alimentação elétrica antes de qualquer operação. Ligue para o Club **Nespresso** ou agente autorizado **Nespresso**.
- Preencha o tanque de água somente com água fresca e potável.
- Esvazie o reservatório de água caso a máquina não seja usada durante um longo período de tempo (férias, etc.).
- Substitua a água do reservatório de água quando a máquina não for usada durante um fim de semana ou um período de tempo similar.
- Não use o aparelho sem a grade e a bandeja de gotejamento para evitar o derramamento de líquido sobre as superfícies ao redor ou o conector.
- Ao desembalar a máquina, retire e elimine a película de plástico da grelha de escoamento.
- Esta máquina está concebida para cápsulas **Nespresso** disponíveis exclusivamente através do **Nespresso** Club ou do seu agente autorizado **Nespresso**.
- Todas as máquinas **Nespresso** passam por controles rigorosos. São realizados testes de fiabilidade em condições reais em

unidades selecionadas de forma aleatória. Algumas máquinas poderão, de fato, apresentar sinais de utilização prévia.

- A **Nespresso** reserva-se o direito de modificar estas instruções sem aviso prévio.

Descalcificação

- **A solução de descalcificação pode ser prejudicial. Evite o contato com os olhos, a pele e outras superfícies de contato.**
- O agente descalcificante **Nespresso**, quando usado corretamente, ajuda a assegurar o correto funcionamento da sua máquina durante o seu tempo de vida e a experiência de degustação do seu café tão perfeita como no primeiro dia.
- Para máquinas de café e de café e leite, faça a descalcificação de acordo com as recomendações do Guia de início rápido ou com os alertas específicos.

GUARDE ESTAS INSTRUÇÕES

Entregue-as ao utilizador seguinte. Este manual também está disponível em formato PDF no [nespresso.com](https://www.nespresso.com)

ΕΛ ΜΕΤΡΑ ΑΣΦΑΛΕΙΑΣ

⚠ Προσοχή: Τα μέτρα ασφαλείας αποτελούν μέρος της συσκευής. Διαβάστε τα προσεκτικά πριν χρησιμοποιήσετε τη νέα σας συσκευή για πρώτη φορά. Φυλάξτε τα σε μία θέση όπου μπορείτε να τα βρείτε

εύκολα και να αναφέρεστε σε αυτά στο μέλλον.

⚠ Προσοχή: Όταν εμφανίζεται αυτό το σήμα, παρακαλούμε αναφερθείτε στα μέτρα ασφάλειας για να αποφευχθεί οποιαδήποτε ζημία και βλάβη.

ℹ Πληροφορίες: Όταν βλέπετε αυτό το σήμα, παρακαλούμε λάβετε υπόψη σας τη συμβουλή που δίνεται για την ορθή και ασφαλή χρήση της συσκευής σας.

⚠ ΠΡΟΕΙΔΟΠΟΙΗΣΗ: Αν δεν χρησιμοποιήσετε σωστά αυτή τη συσκευή, υπάρχει κίνδυνος τραυματισμού.

- Η συσκευή προορίζεται για την παρασκευή ροφημάτων σύμφωνα με τις συγκεκριμένες οδηγίες.
- Μην χρησιμοποιείτε τη συσκευή για άλλον σκοπό εκτός από αυτόν για τον οποίο προορίζεται.
- Η συσκευή αυτή έχει σχεδιαστεί μόνο για χρήση σε εσωτερικό χώρο και σε μη ακραίες συνθήκες θερμοκρασίας.
- Προστατέψτε τη συσκευή από την άμεση έκθεση σε ηλιακή ακτινοβολία, το συχνό πιτσίλισμα από νερό και την υγρασία.
- Η εν λόγω συσκευή προορίζεται να χρησιμοποιηθεί μόνο σε νοικοκυριά ή για παρόμοιες εφαρμογές, όπως: στο χώρο της κουζίνας του προσωπικού σε καταστήματα, γραφεία ή άλλα εργασιακά περιβάλλοντα, από πελάτες σε ξενοδοχεία, μοτέλ και άλλα περιβάλλοντα διαμονής, σε περιβάλλον τύπου «bed and breakfast».
- Η συσκευή μπορεί να χρησιμοποιηθεί

από παιδιά τουλάχιστον 8 ετών και άνω, εφόσον επιβλέπονται και τους έχουν δοθεί οδηγίες για την ασφαλή χρήση της συσκευής και συνειδητοποιούν πλήρως τους εμπλεκόμενους κινδύνους. Ο καθαρισμός και η συντήρηση δε θα γίνονται από παιδιά εκτός εάν είναι πάνω από 8 ετών και επιβλέπονται από ενήλικα.

- Φυλάξτε τη συσκευή και το καλώδιό της μακριά από παιδιά κάτω των 8 ετών.
- Η συσκευή μπορεί να χρησιμοποιηθεί από άτομα με μειωμένη φυσική, αισθητηριακή ή νοητική ικανότητα ή από άτομα που δεν διαθέτουν επαρκή γνώση ή εμπειρία, υπό τον όρο ότι επιβλέπονται ή έχουν λάβει οδηγίες για την ασφαλή χρήση της συσκευής και κατανοούν τους κινδύνους.
- Τα παιδιά δε θα χρησιμοποιούν τη συσκευή ως παιχνίδι.
- Τα παιδιά πρέπει να επιβλέπονται για να διασφαλιστεί ότι δεν παίζουν με τη συσκευή.
- Ο κατασκευαστής δεν αποδέχεται καμία ευθύνη και η εγγύηση δε θα ισχύει σε καμία περίπτωση εμπορικής χρήσης, ακατάλληλου χειρισμού ή χρήσης της συσκευής, καθώς και για οποιαδήποτε βλάβη προκληθεί από χρήση για άλλους σκοπούς, κακή λειτουργία, ερασιτεχνική επισκευή ή αδυναμία συμμόρφωσης με τις εν λόγω οδηγίες.

Αποφύγετε κινδύνους μοιραίου ηλεκτροσόκ και πυρκαγιάς.

- Σε περίπτωση εκτάκτου ανάγκης: βγάλτε αμέσως το φιν από την πρίζα παροχής ρεύματος.

- Συνδέετε τη συσκευή μόνο σε κατάλληλη, εύκολα προσβάσιμη, γειωμένη παροχή ρεύματος. Σιγουρευτείτε ότι η τάση της παροχής ρεύματος είναι η ίδια με την αναγραφόμενη στον πίνακα χαρακτηριστικών. Η χρήση ακατάλληλης σύνδεσης επισύρει ακύρωση της εγγύησης.

Η συσκευή θα πρέπει να συνδέεται με το ρεύμα μόνο μετά την εγκατάστασή της.

- Μην τραβάτε το καλώδιο πάνω από αιχμηρά άκρα, χρησιμοποιήστε κατάλληλο τρόπο συγκράτησης ή αφήστε το να κρέμεται ελεύθερα.
- Κρατήστε το καλώδιο μακριά από θερμότητα και υγρασία.
- ν το καλώδιο ρεύματος ή η πρίζα έχει καταστραφεί, απαιτείται αντικατάσταση από τον κατασκευαστή, εξουσιοδοτημένο προσωπικό συντήρησης ή άλλο άτομο αντίστοιχης κατάρτισης, για την αποφυγή τυχόν κινδύνων.
- Μην θέσετε τη συσκευή σε λειτουργία αν το καλώδιο ή η πρίζα έχει καταστραφεί. Επιστρέψτε τη συσκευή στο **Nespresso Club** ή σε εξουσιοδοτημένο αντιπρόσωπο της **Nespresso**.
- Εάν απαιτείται καλώδιο επέκτασης, χρησιμοποιήστε μόνο γειωμένο καλώδιο με διατομή αγωγού τουλάχιστον 1.5 mm² ή που να ανταποκρίνεται στο παρεχόμενο ρεύμα.
- Για την αποφυγή επικίνδυνης βλάβης, μην τοποθετείτε ποτέ τη συσκευή πάνω ή δίπλα σε επιφάνειες με θερμότητα, όπως θερμαντικά σώματα, εστίες κουζίνας, καυστήρες γκαζιού, ακάλυπτη φλόγα, ή παρόμοιες πηγές.
- Πάντα ακουμπάτε τη συσκευή πάνω σε μία οριζόντια, σταθερή κι ομαλή επιφάνεια. Η επιφάνεια θα πρέπει να είναι ανθεκτική σε θερμότητα και υγρά, όπως νερό, καφέ, καθαριστικό καθαλατώσεων ή παρόμοια.
- Η συσκευή δεν πρέπει να τοποθετείται σε ντουλάπι κατά τη χρήση.
- Αποσυνδέετε τη συσκευή από την παροχή ρεύματος, όταν δεν την χρησιμοποιείτε για μεγάλα διαστήματα. Όταν αποσυνδέετε τη συσκευή τραβήξτε το φικ και όχι το ίδιο το καλώδιο, για να μην προκαλέσετε ζημιά στο καλώδιο.
- Πριν τον καθαρισμό ή τη συσκευασία, βγάλτε το φικ από την πρίζα κι αφήστε τη συσκευή να κρυώσει.
- Μη χρησιμοποιείτε κανένα δυνατό καθαριστικό προϊόν ή διάλυμα καθαρισμού. Χρησιμοποιήστε ένα βρεγμένο πανί και μαλακό καθαριστικό προϊόν για να καθαρίσετε τις επιφάνειες της μηχανής.
- Για να καθαρίσετε τη συσκευή, χρησιμοποιήστε μόνο καθαρά εργαλεία καθαρισμού.
- Για τον καθαρισμό της συσκευής, να ακολουθείτε πάντα τις οδηγίες καθαρισμού.
- Για να αποσυνδέσετε τη συσκευή, σταματήστε ό,τι ετοιμάζετε, κι έπειτα βγάλτε το φικ από την πρίζα παροχής ρεύματος.
- Ποτέ μη πιάνετε το καλώδιο με βρεγμένα χέρια.
- Ποτέ μη μυθίζετε τη συσκευή ή μέρος αυτής σε νερό ή άλλο υγρό.

- Ποτέ μη τοποθετείτε τη συσκευή ή μέρος αυτής σε πλυντήριο πιάτων.
- Ο συνδυασμός ηλεκτρισμού και νερού είναι επικίνδυνος και μπορεί να προκαλέσει μοιραία ηλεκτροπληξία.
- Μην ανοίγετε τη συσκευή. Η τάση του ρεύματος στο εσωτερικό είναι επικίνδυνη!
- Μην τοποθετείτε τίποτα στα ανοίγματα της συσκευής. Εάν το κάνετε, μπορεί να προκαλέσετε φωτιά ή ηλεκτροσόκ!
- Η χρήση εξαρτημάτων που δε συνίσταται από τον κατασκευαστή μπορεί να οδηγήσει σε φωτιά, ηλεκτροσόκ ή τραυματισμό.
- Μη βάζετε τα δάχτυλά σας στο τμήμα καψουλών ή στον αγωγό καψουλών. Κίνδυνος τραυματισμού!
- Το νερό μπορεί να ρέει γύρω από την κάψουλα, όταν αυτή δεν έχει διατρυθεί από τις λεπίδες, προκαλώντας βλάβη στη συσκευή.
- Μη χρησιμοποιείτε μία κάψουλα που έχει ήδη χρησιμοποιηθεί, καταστραφεί ή παραμορφωθεί.
- Εάν μία κάψουλα έχει μπλοκάρει μέσα στο τμήμα καψουλών, σβήστε τη μηχανή και βγάλτε τη από την πρίζα, πριν προβείτε σε οποιαδήποτε ενέργεια. Καλέστε το **Nespresso Club** ή εξουσιοδοτημένο εκπρόσωπο της **Nespresso**.

Αποφεύγοντας πιθανή βλάβη κατά τη λειτουργία της συσκευής.

- Ποτέ μην αφήνετε τη συσκευή χωρίς επίβλεψη όταν είναι σε λειτουργία.
- Μη χρησιμοποιείτε τη συσκευή στις περιπτώσεις που είναι κατεστραμμένη, έχει πέσει ή δε λειτουργεί τέλεια. Βγάλτε αμέσως το φιν από την πρίζα παροχής ρεύματος. Επικοινωνήστε με το **Nespresso Club** ή εξουσιοδοτημένο εκπρόσωπο της **Nespresso** για έλεγχο, επισκευή ή ρύθμιση της συσκευής.
- Μία κατεστραμμένη συσκευή μπορεί να προκαλέσει ηλεκτροσόκ, εγκαύματα και φωτιά.
- Πάντα κλείνετε το μοχλό μέχρι το τέλος της διαδρομής του, και ποτέ μην τον σηκώνετε, ενώ η συσκευή είναι σε λειτουργία. Μπορεί να προκληθεί έγκαυμα.
- Μη βάζετε τα δάχτυλά σας κάτω από το στόμιο εκκροής καφέ, κίνδυνος εγκαύματος.
- Γεμίστε το δοχείο νερού με φρέσκο πόσιμο νερό.
- Αδειάζετε το δοχείο νερού, όταν η συσκευή δεν πρόκειται να χρησιμοποιηθεί για μεγάλο διάστημα (διακοπές, κ.λπ.).
- Αντικαταστήστε το νερό στο δοχείο νερού, εάν η συσκευή δεν έχει λειτουργήσει για ένα σαββατοκύριακο ή παρόμοιο χρονικό διάστημα.
- Για να αποφύγετε τη διαφυγή υγρών στις παρακείμενες επιφάνειες και τον ακροδέκτη, μην χρησιμοποιείτε τη συσκευή χωρίς τον δίσκο και τη σχάρα αποστράγγισης.
- Όταν αποσυσκευάζετε τη μηχανή, αφαιρέστε την πλαστική μεμβράνη και πετάξτε τη.
- Η συσκευή έχει σχεδιαστεί για να χρησιμοποιεί κάψουλες καφέ **Nespresso** που διατίθενται αποκλειστικά από το **Nespresso Club** τον εξουσιοδοτημένο

εκπρόσωπο της Nespresso.

- Όλες οι συσκευές Nespresso υποβάλλονται σε αυστηρούς ελέγχους. Πραγματοποιούνται τεστ αξιοπιστίας υπό συνθήκες πρακτικής χρήσης κατά τυχαία διαστήματα σε επιλεγμένες μονάδες. Για το λόγο αυτό, η μηχανή σας μπορεί να έχει ίχνη προηγούμενης χρήσης.
- Η Nespresso διατηρεί το δικαίωμα να αλλάξει τις οδηγίες χωρίς πρότερη ειδοποίηση.

Αφαίρεση καθαλατώσεων

- Το διάλυμα αφαίρεσης καθαλατώσεων μπορεί να είναι επιβλαβές. Αποφύγετε την επαφή με τα μάτια, το δέρμα και τις επιφάνειες.
- Το διάλυμα καθαρισμού καθαλατώσεων της Nespresso, όταν χρησιμοποιείται σωστά, βοηθά στο να διασφαλιστεί η σωστή λειτουργία της μηχανής σας καθόλη τη διάρκεια ζωής της και η εμπειρία καφέ που έχετε να είναι τόσο τέλεια όσο την πρώτη ημέρα που δοκιμάσατε τον καφέ.
- Η αφαίρεση των καθαλατώσεων στις μηχανές καφέ, και τις μηχανές καφέ και ροφημάτων, θα πρέπει να γίνεται σύμφωνα με τις συστάσεις του Οδηγού γρήγορης έναρξης ή τις σχετικές κάθε φορά επισημάνσεις.

ΦΥΛΑΞΤΕ ΑΥΤΕΣ ΤΙΣ ΟΔΗΓΙΕΣ

Δώστε τις στον επόμενο χρήστη. Οι εν λόγω «οδηγίες χρήσης» διατίθενται και σε μορφή αρχείου PDF στη διεύθυνση www.nespresso.com

CN 安全须知

▲ 注意：本安全须知是设备的一部分。请在第一次使用新设备前仔细阅读。请将本说明书妥善保存，以便后续使用。

▲ 注意：此标志提示您参阅安全须知，以避免可能的伤害和破损。

📄 信息：此标志提示您采用正确和安全的方法使用咖啡机。

▲ 警告：错误使用咖啡机可能造成的伤害。

- 请根据如下指示使用该设备制备饮料。
- 请勿将咖啡机用于其它用途。
- 本产品只适用于室内使用。请勿在极端温度下使用。
- 请勿将机器放在阳光直射的地方，水花四溅的地方及潮湿的地方。
- 本咖啡机是为了家庭使用而设计。不适用于商店里的员工餐厅，办公室和其他办公场所，乡村酒店，各类酒店房间内，汽车旅馆和其它提供住宿的场所，或其他简易旅馆类的环境供客人使用。
- 此设备不得由8岁以下的儿童使用，除非有人监督，同时他们已经获得了如何安全使用本产品的相关指导，并且理解相关危险。8岁以下儿童不得在没有监护的情况下对机器进行清洗和维护。
- 请将咖啡机及其电源线放到8岁以下儿童接触不到的地方。

- 此设备不适合由肢体、感官或精神能力低下或缺乏经验和知识的人使用，除非有人监督或他们已经获得了如何安全使用本产品的指导，并且理解相关危险。
- 儿童不得玩耍该产品。
- 儿童应在成人监督下使用，以免发生意外。
- 生产商对将产品用于任何商业用途、不当的使用、或因用作其它用途导致的损坏、错误的操作、由非专业人士进行维修或不遵守使用说明书操作而导致的产品的损坏，既不负任何责任亦不提供保修。

避免致命触电和火灾的危险。

- 紧急情况下请立即拔下电源插头。
- 应将本设备连接到正确的、方便接插的且有接地保护的电源插座上。电源电压必须与铭牌上要求的电源电压相一致。因将机器连接到错误的电源上所导致的故障不在本保修范围之内。

设备必须在装配好后方可连接电源。

- 不要在锋利的物体边缘拉动电线，或将其绑起或挂起。
- 电源线应始终远离热源和潮湿环境。
- 如果电线或插头损坏，需送回厂家、服务商或者由具有类似认可资质人员进行更换，以免造成危险。
- 如果电线或插头损坏，请停止使用。请将设备送回Nespresso用

- 户俱乐部或授权方进行检查，维修或调整。
- 如果需要延长电源线，只能选用有接地保护的且导体截面至少为1.5平方毫米的导线，或与输入功率相匹配的电线。
- 为避免严重损坏，切勿把机器放置于发热物体表面上或附近，如散热器、火炉，烤箱，燃气炉，明火炉或类似器具。
- 始终放置在水平，稳定和平整的平面。该平面必须抗热防水、咖啡、除垢剂或类似物质。
- 设备不得放在柜子里使用。
- 长时间不使用请拔下电源插头。断开电源连接时，请拔插头，不要拉电线，避免损坏电线。
- 清洁和维修前，先将插头从插座上拔出，并冷却咖啡机。
- 切勿使用强烈的清洁剂或溶剂。使用湿布及温和清洁剂清洁咖啡机表面。
- 只可使用干净的清洁工具清洁咖啡机。
- 应按照清洁指引来清洁咖啡机。
- 断开奶泡机电源前，请先让机器停止工作，然后拔出插头。
- 切勿用潮湿的手触摸电源线。
- 切勿将设备全部或部分放在水中或其他液体中。
- 请勿将咖啡机或其任何部分放入洗碗机内。
- 电和水接触是非常危险的，可能会造成致命的触电。
- 请勿自行拆解咖啡机。内部有电，危险！
- 切勿往机器的缝隙内放置任何物

品。这样做可能会引起火灾或造成触电。

- 使用非原厂推荐的配件可造成火灾，触电或使人受伤。

操作机器过程中避免可能的伤害。

- 切勿让咖啡机于无人看守时运作。
- 设备损坏或不能正常工作时请停止使用。立即将电源插头从插座中拔出。联系Nespresso俱乐部或授权方进行测试，维修或调整。
- 损坏的设备可能导致触电，灼伤或火灾。
- 在操作过程中始终关闭滑盖。避免烫伤。
- 请勿将手指放在咖啡出水口下方以免烫伤。
- 切勿将手指放在粉囊仓或粉囊轴内避免受伤。
- 粉囊如果没有被刀片刺破，水会从粉囊周围溢出可能损坏机器。
- 请勿使用已用、损坏或变形的胶囊。
- 如果粉囊被堵塞在机器内部，请关掉机器电源并拔下电源插头。拨打Nespresso会员俱乐部或授权方进行咨询。
- 仅可以向水箱内注入常温的，新鲜的饮用水。
- 如果将很长时间不使用咖啡机请清空水箱。（假期等）。
- 如果一个周末或相同长度的时间未使用机器，请换掉水箱中剩余的水。
- 不要使用没有滴水盘和滴水盘网

格的咖啡机，以避免液体飞溅或流到机器周围或电源接头处。

- 打开机器包装时，移除并丢弃塑料薄膜。
- 本Nespresso咖啡机与Nespresso咖啡粉囊为配套设计，Nespresso咖啡粉囊仅可以从Nespresso会员俱乐部或授权方购买。
- 所有Nespresso咖啡机均通过了严格的品质控制。我们曾按照随机抽样的形式对一些机器在实际使用条件下进行了可靠性测试。所以有些机器会有被使用过的痕迹。
- Nespresso有权在未事先通知的情况下修改本使用手册。

除垢

- 除垢剂可能造成伤害，请避免与眼部、皮肤等表面接触。
- 正确的使用Nespresso除垢剂，有助于确保您的咖啡机功能一直如新机一般，从而让您的体验完美如初。
- 对于咖啡机和咖啡机与奶沫机的组合，按照快速入门指引或相关指引进行除垢。

请保存此手册

并把此手册提供给后续使用者。

请访问 nespresso.com 网站 获得本说明书的PDF版本。

安全預防指引

▲ 注意：此安全預防指引是咖啡機的一部份。首次使用咖啡機前請先細心閱讀，並將此指引放於您可找到的位置，以便日後參考。

ℹ 資訊：當看到此標誌，請注意咖啡機的正確及安全使用忠告。

▲ 注意：當看到此標誌，請參閱安全預防指引，以避免發生任何損傷及損壞。

▲ 警告：如使用本機器不當，將有機會受傷。

- 咖啡機的設計是按照這些指引以調製飲品的。
- 請勿使用咖啡機作其他用途。
- 咖啡機只適用於室內及非極端溫度的情況下使用。
- 請勿將咖啡機長期暴露於陽光直接照射或潮濕的環境中。
- 本咖啡機僅為家用電器，並不適用於：商店、辦公室及其他工作環境內的員工茶水間；農舍；供客房旅客使用的酒店、汽車旅館以及其他居住環境、民宿等。
- 兒童如年滿8歲而在監護人安全陪同並完全明白當中涉及危險性的情況下，方可使用此咖啡機。除非由成年人陪同並已年滿8歲，否則不應由兒童清洗或維修咖啡機。
- 請將咖啡機及電線放置於8歲以下兒童接觸不到的地方。
- 此咖啡機並不適合體能、感覺或精神力退減、或缺乏經驗和知識

之人士使用，除非他們在確保其安全之人士監督及指引下使用，並已了解當中危險。

- 請勿讓兒童把玩咖啡機。
- 請監督兒童確保他們不會當本產品為玩具。
- 對所有商務用途、非適當使用或不遵守指引之行為，包括其他使用目的、錯誤操作、非專業維修或沒用遵從使用指引而導致咖啡機損壞，生產商既不負責，亦不能提供保養維修。

避免發生致命觸電及火警意外。

- 如遇突發意外：請即把插頭拔離電插座。
- 請將咖啡機連接至適當的總接地電源。請確保電源電壓跟電壓表所指定的電壓相同。非正確使用電源連接將令保用證無效。

咖啡機組裝後方可接駁電源。

- 切勿把電線拖過銳利角位，夾緊或令電線垂下。
- 請將電線遠離熱源及水源。
- 如果電源線或插頭受損，必須由製造商、其服務代理商或相關合資格人士進行更換，以免造成危險。
- 如電線或插頭已受損，切勿使用咖啡機。請把咖啡機送回 **Nespresso** 俱樂部或 **Nespresso** 的授權代。
- 如需使用拖板，請使用導電橫切面至少有1.5立方毫米之接地電線。
- 為避免導致嚴重損害，切勿把咖啡機放置於發熱表面或其旁邊，

例如是放射性電器、煮食台、氣體爐、明火爐或相關電器。

- 請將咖啡機放置在穩固的平面上。此表面應具有防熱和防水功能（避免咖啡、除磷劑或有關液體沾濕地方）。
- 機器運作時不得置於櫥櫃內。
- 當長期停用咖啡機時，請把總電源切斷。切斷電源時請拔插頭，避免拉扯電線令其損壞。
- 清洗或維修咖啡機前，請拔離主插頭，並讓咖啡機冷卻。
- 切勿使用強烈之清潔劑或溶劑。使用濕布及溫和清潔劑清潔咖啡機表面。
- 請使用適當的清潔工具清洗咖啡機。
- 請按照指引為本機器進行清洗。
- 本機器限用於所提供之底座。
- 接觸電線時請保持雙手乾爽。
- 切勿把咖啡機或其任何部份浸於水或其他液體中。
- 切勿把咖啡機或其任何部份放於洗碗機內。
- 如電跟水接觸會產生危險，並可引發致命觸電。
- 切勿打開咖啡機。小心危險電壓！
- 切勿放置任何東西於出口處，此舉或可導致火警或觸電！
- 如使用非製造商建議的輔助配件，可能會導致火災、觸電或人身傷害。

當操作咖啡機時，應小心避免造成任何損傷。

- 咖啡機操作期間請勿離開。
- 切勿使用已受損或操作不暢順

之咖啡機，請即把插頭拔離電插座，並聯絡 **Nespresso** 俱樂部或 **Nespresso** 的授權代表以進行檢查或維修。

- 已受損的咖啡機可導致觸電、燙傷或火警意外。
- 操作期間，請保持槓桿合上及切勿提起槓桿。此舉或會導致燙傷。
- 切勿把手指放在咖啡出口，此舉或會導致燙傷。
- 切勿把手指放進粉囊格或粉囊軸中，以免發生意外！
- 水或會於沒經刀片位排孔的粉囊附近流出而損害咖啡機。
- 請勿使用已用過、損壞或變形的膠囊。
- 如粉囊堵塞於粉囊格中阻，請於其開始操作前關掉咖啡機，並把插頭拔掉。請致電 **Nespresso** 俱樂部或其授權之代表進行維修。
- 水箱只可倒入新鮮食水。
- 如長時期不會使用咖啡機（如假期期間），請清空水箱。
- 如於週末期間或於一段時間內未使用咖啡機後，請更換水箱內的水。
- 切勿使用沒有滴水盤和滴水柵格之咖啡機，以免任何液體濺濕四周或接頭部分。
- 取出咖啡機時，請移除塑膠膜並棄掉。
- 此咖啡機只適用 **Nespresso** 俱樂部或 **Nespresso** 的授權代表提供之咖啡粉囊。
- **Nespresso** 的所有產品都經過嚴格的控制管理，並隨機抽取部件在實際狀況中進行可靠性測試。

因此可能出現曾經使用的痕跡。

- **Nespresso** 保留權利在不給予預先通知的情況下更改使用指南。

除磷

- 除磷液為有害物質，應避免觸及眼睛、皮膚和其他表面。
- 在正確使用的情況下，**Nespresso** 除磷劑可幫助確保您的咖啡機在使用週期內正常運作，讓您的咖啡體驗如第一日般完美順暢。
- 為咖啡機及附有奶泡功能的咖啡機除磷時，請按照快速開始指引的建議或特別警告。

請保存此指南

請將此指南提供予其他使用者。

此指南亦可於

www.nespresso.com

下載PDF格式檔案。

TW 安全注意事項

⚠ 注意：當您看到這個符號時，請參閱安全須知以避免不當操作所造成的傷害或損傷。

i 資訊：當您看到這個符號，請留意正確及安全的操作方式。

⚠ 注意：本咖啡機隨附安全預防指引。首次使用咖啡機前，請小心細閱安全預防指引。將操作手冊保存在一個您可以隨時找到，並往後可查閱它的地方。

⚠ 警告：如果不正確使用本產品，則可能導致受傷風險。

- 本產品僅供依據使用調製飲品。
- 除指定用途外，請勿使用本產品進行其他用途。
- 本咖啡機僅供室內使用，不建議於極端氣候使用。
- 避免本產品受到陽光曝曬，持續受水濺及潮濕環境。
- 本咖啡機旨於為家用電器及僅適用於以下地點：- 商店、辦公室及其他工作間之員工茶水室；酒店、汽車旅館及其他住宿環境、民宿等提供住宿處所之住客使用之用。
- 本產品不適合於8歲以下孩童使用。8歲以上孩童操作或清潔本商品時，需有成年人從旁督導並教導安全使用方式並告知其可能產生的危險。
- 把咖啡機及電線放置於8歲以下兒童接觸不到的地方。
- 身心障礙或心智不成熟人士使用本咖啡機時，需有專業人員從旁提供協助並教導如何安全使用本咖啡機與可能產生的危險。
- 請勿讓孩童玩弄咖啡機。
- 孩童必須在成人的指導下才能使用此機器，以確保他們不會將其當作玩具使用。
- 如用於任何商業用途、非適當處理或使用，或因作其他用途使用、操作錯誤、由非專業人士進行維修或不遵守指引而導致本產品任何損壞，生產商既不負任何責任，亦不提供保固。

避免發生致命觸電及火警意外。

- 在緊急的情況下：請立即從電源插座拔下插頭。
- 請將咖啡機電源插入鄰近且合適並具有接地裝置的插座。只有在安裝咖啡機後才可連接電源。確定您的使用的電壓與額訂電壓相同因使用不當的電源所造成的損害不在保固範圍內。

咖啡機只能在安裝後才可連接電源。

- 不要在鋒利邊緣處拉扯電源線、鉗住或將電線垂下。
- 讓電源線遠離熱源與潮濕環境。
- 若電源線或插頭受損，請送回到製造商或是合法授權 維修中心 維修。
- 如果電源線已損毀，請勿操作咖啡機。請把咖啡機送回 **Nespresso Club** 或 **Nespresso** 授權單位。
- 若需使用延長線，請使用有接地裝置且電線橫截面至少 1.5 平方公厘的裝置。
- 為避免導致嚴重損害，請不要將咖啡機放置在危險的表面上或是放在熱源旁邊，例如暖爐、瓦斯爐、烤箱、暖氣、火爐等。
- 機器運行時不得置於櫥櫃內。
- 請務必將咖啡機放置在平穩的表面上。且表面必須防火防水，以避免水、液體、咖啡、除鈣劑等物品的侵害。
- 若長時間不使用咖啡機，請將插頭拔除。拔掉電源時請拔插頭，不要拉扯電線，否則電線容易受

損。

- 清潔和維修前，先從電源插座拔下插頭，並冷卻咖啡機。
- 請勿使用刺激性的清潔劑或溶劑。使用濕布及溫和清潔劑清潔咖啡機表面。
- 請使用乾淨清潔的工具清潔機器。
- 始終按照清潔說明來清潔您的咖啡機。
- 停止任何準備動作，請將電源線從插座拔除。
- 當手潮濕時，請勿觸摸電線。
- 請勿將咖啡機的全部或部分放到水中。
- 請勿將咖啡機的全部或部分放入洗碗機。
- 水與電器接觸時會傷害電器，也可能造成致命的電擊。
- 請勿自行拆解咖啡機。內部有電，危險！
- 請勿將任何物品放入任何開口，此舉否則可能造成走火或是致命的電擊。
- 如使用非原廠建議的配件可能會導致火災，人員電擊或受傷。

操作機器過程中請避免可能的危險。

- 請勿讓咖啡機於無人看守時運作。
- 切勿使用已受損或運作不順暢的咖啡機。遇此情況，請立即把插頭拔離電插座。請聯絡 **Nespresso Club** 或 **Nespresso** 認可代理進行檢查、維修或調整。
- 受損的機器可能造成電擊或燃

燒。

- 機器運轉不可將咖啡機拉桿打開，此舉或會導致燙傷。
- 請勿將手指放在咖啡出口以免燙傷。
- 請勿將手指放入膠囊槽或萃取機構以免受傷。
- 當刀片無法正常地在膠囊上穿孔時，水可能從膠囊四周流過或溢出而損壞咖啡機。
- 請勿使用已用過、損壞或變形的膠囊。
- 如膠囊槽內有膠囊阻塞，請關閉咖啡機，並在進行任何操作前，立即將電插頭拔離電插座。聯絡 **Nespresso Club** 或 **Nespresso** 授權機構。
- 請注入新鮮可飲用水於水箱中。
- 如長期停用咖啡機（如假期），請清空水箱。
- 如於週末期間或於相似時間內未使用咖啡機後，請更換水箱內的水。
- 若沒有裝上滴水盤及低水架，請勿使用本咖啡機，以避免液體流到周圍表面。
- 第一次使用前，請將滴水盤上的塑膠膜撕掉丟棄。
- 本咖啡機僅適用於 **Nespresso Club** 或 **Nespresso** 授權代理商提供之 **Nespresso** 咖啡膠囊。
- 所有 **Nespresso** 咖啡機皆通過嚴格的管控措施。我們會以實際使用情況對選定咖啡機執行隨機的可靠性測試。因此，某些咖啡機會有曾使用的痕跡。
- **Nespresso** 有權未事先通知的情

況下修改本使用手冊。

除垢

- 除垢液具有危險性，避免觸及眼睛、皮膚和其他表面。
- **Nespresso** 除垢劑，如使用正確，有助於確保您的咖啡機於使用週期內正常運作，讓您享受完美咖啡經驗毫不中斷。
- 對於咖啡和咖啡和牛奶機，根據快速入門指南建議或特定警語進行除垢。

請保存此手冊

並把此手冊提供給下一位使用者。
可於 nespresso.com 獲得本手冊的 PDF 版本。

KR 안전 수칙

⚠ 주의 - 안전 수칙은 제품의 일부분입니다. 제품을 사용하기 전에 사용 방법과 안전 수칙을 읽고 준수하십시오. 추후에 제품 사용법을 참조하기 위해, 사용 설명서를 찾기 쉬운 곳에 보관하십시오.

ℹ 정보 - 이 표시를 보시면, 적절하고 안전한 제품 사용 방법에 대한 조언을 참조하십시오.

⚠ 주의 - 이 표시를 보시면, 야기될 수 있는 상해를 방지하기 위한 안전 수칙을 참조하십시오.

⚠ 경고 - 머신을 올바르게 사용하지 않을 경우 상해의 위험이 있음.

- 이 제품은 사용 설명서에 따라 음료들을 준비할 수 있도록 만들어졌습니다.
- 이 제품을 용도 이외의 목적에 사용하지 마십시오.
- 이 제품은 일상적인 온도의 실내에서만 사용하도록 설계되었습니다.
- 제품을 직사 광선이나, 지속적으로 물이 많이 튀는 곳 및 습도가 높은 곳으로부터 먼 곳에 위치시키십시오.
- 이 제품은 가정이나 다음과 유사한 환경에서 사용되도록 만들어졌습니다. - 매장이거나 사무실의 직원 식당 - 호텔 / 모텔 등 거주 형태의 서비스를 제공하는 시설.
- 제품을 안전하게 사용하는 방법과 제품 사용시 발생할 수 있는 위험 요소에 대해 충분한 안내를 받은 후 안전에 대한 지도 및 감독이 이뤄진 경우, 8살 이상의 어린이들도 제품을 사용할 수도 있습니다. 적절한 지도 및 감독이 이뤄지지 않은 경우엔 제품의 청소나 유지 보수를 8살 미만의 아이들에게 시키지 마십시오.
- 제품과 전원 코드를 8살 미만 어린이들의 손이 닿지 않는 곳에 보관하십시오.
- 심신이 쇠약하거나 감각 기능에 문제가 있거나, 정신적 능력이 부족하거나 경험 또는 지식이 부족한 사람들이 제품을 사용시에는 안전하게 사용하는 방법과 제품 사용시 발생할 수 있는

- 위험요소에 대해 충분한 안내를 받은 후 사용하거나 정상인의 감독하에 사용될 수 있도록 해야 합니다.
- 유아의 손이 닿지 않는 곳에 설치하십시오.
- 어린이가 제품을 가지고 용도 외의 행동을 하지 않도록 유의하십시오.
- 제조사는 어떠한 종류의 상업적 목적의 사용이나, 제품의 부적절한 취급이나 사용, 다른 용도로의 사용, 잘못된 작동, 공인되지 않은 전문가에 의한 수리 또는 그에 따른 고장으로 인한 피해나 손상에 대해 어떠한 책임도 지지 않으며, 제품 보증에 해당되지 않습니다.

치명적인 전기 감전 사고 및 화재 예방 수칙

- 비상시 : 즉시 제품의 전원 플러그를 전원 소켓에서 뽑아주십시오.
- 제품 플러그에 맞는, 이용하기 쉬운, 접지된 콘센트에 연결해 사용하십시오. 제품에 표시된 전기규격 표시사항과 사용하시는 지역의 전압이 동일한지 확인하십시오. 잘못된 연결로 인한 제품 고장은 제품 보증에 해당되지 않습니다.

반드시 제품을 설치한 후 전원을 연결하십시오.

- 전원 코드를 날카로운 모서리 위로 당기지 마시고, 전원 케이블을 고정시키거나 늘어뜨리도록 하십시오.
- 전원 케이블이 뜨거운 곳과 물기가

많은 곳에서 사용되지 않도록 하십시오.

- 제공된 전원 코드 또는 플러그가 손상된 경우, 모든 위험을 방지하기 위해 제조사나 네스프레소에서 공인된 서비스 업체나 직원에 의해 교체되어야 합니다.
- 전원 코드 또는 플러그가 손상된 경우, 머신을 작동하지 마십시오. 수리를 위해 네스프레소 클럽으로 연락 하십시오.
- 코드 연장이 필요할 경우, 전도체 단면이 최소한 1.5 mm² 이상인 접지된 코드 또는 입력 전압에 맞는 접지된 코드만 사용하십시오.
- 제품의 손상을 방지하기 위해 난방기, 난로, 오븐, 가스레인지 등 열이 발생하는 기기에서 멀리 위치시키십시오.
- 항상 수평의 안정적이고 평평한 표면에 설치하십시오. 평평한 표면은 열기 및 물, 커피, 디스케일링 용액 등과 같은 액체류에 잘 견디는 곳이어야 합니다. 특히, 원목으로 만들어진 가구 위에 위치시키지 마십시오. 커피나 물이 새거나 넘치면 가구에 변형이 생길 수 있습니다.
- 제품을 사용 중에 캐비닛에 놓지 마십시오.
- 장기간 사용하지 않을 경우 전원 플러그를 빼 주십시오. 전원 플러그를 뺄 때는 전원 코드를 당겨서 빼지 마십시오. 전원 코드가 손상될 수 있습니다.
- 청소 및 정비를 하기 전에 전원 플러그를 빼서 제품이 식도록 해

주십시오.

- 어떤 종류의 강한 세제나 세척제도 사용하지 마십시오. 중성 세제와 축축한 천을 이용하여 제품 표면을 깨끗이 닦아줍니다.
- 제품을 청소하시려면 깨끗한 청소도구만을 사용하십시오.
- 머신 청소시, 다음의 청소 방법을 준수하여 주십시오.
- 전원을 차단하시려면, 모든 작동을 멈춘 후, 전원 소켓에서 전원 플러그를 제거하십시오.
- 절대 젖은 손으로 전원 코드를 만지지 마십시오.
- 절대 제품 또는 제품의 일부를 물이나 다른 액체에 담그지 마십시오.
- 절대 제품 또는 제품의 일부를 식기 세척기에 넣지 마십시오.
- 전기와 물을 동시에 사용하면 치명적인 전기 감전을 야기할 수 있습니다.
- 제품을 분해하지 마십시오. 내부에 고압의 전류가 흐르고 있습니다.
- 제품의 틈 안에 다른 물질을 넣지 마십시오. 화재나 치명적인 감전의 원인이 됩니다.
- 제조사에 의해 권장되지 않은 약세사리의 부착은 화재, 감전 또는 부상을 야기할 수 있습니다.

제품 사용시 안전 수칙

- 제품이 작동 중에는 자리를 비우지 마십시오.
- 제품에 손상이 있거나 이상 작동을 할 경우 사용을 중단하시고 즉시 전원 플러그를 소켓에서

분리 하십시오. 수리 접수를 위해 네스프레소 클럽으로 연락하십시오.

- 손상된 제품은 감전, 화상, 화재를 야기 할 수 있습니다.
- 항상 손잡이를 완전히 닫고, 절대로 머신이 작동 중일 때 손잡이를 열지 마십시오. 화상을 입을 수도 있습니다.
- 화상의 위험이 있는 커피 추출구에 손가락을 대지 마십시오.
- 캡슐 투입구 또는 캡슐 투입 경로에 손가락을 넣지 마십시오. 부상의 위험이 있습니다.
- 추출 시스템 내부의 블레이드들에 의해 캡슐이 제대로 찢리지 않는 경우, 캡슐 주위로 물이 흘러내려 제품의 고장을 야기할 수도 있습니다.
- 이미 사용되었거나, 손상, 변형된 캡슐은 절대 사용하지 마세요.
- 만약 캡슐이 캡슐 투입구에 걸려 제거가 되지 않는 경우, 더 이상 작동시키지 마시고, 제품 전원을 끄고, 전원 플러그를 뽑아 후 네스프레소 클럽으로 연락 주십시오.
- 항상 물통은 신선한, 음용 가능한, 차가운 물로 채워주십시오. (절대 물통에 우유를 넣지 마십시오. 제품 고장의 원인입니다.)
- 장기간 사용하지 않을 경우(휴가 등) 물통을 비워 주십시오.
- 제품을 주말 또는 비슷한 시간 동안 (약 48시간 이상) 사용하지 않았을 경우, 물통의 물을 교체해 주십시오.
- 액체가 머신 주변 바닥에 쏟아지는

것을 방지하기 위하여 드립 트레이 및 드립 그리드 없이 머신을 사용하지 마십시오.

- 제품을 꺼내신 후 플라스틱 필름을 제거한 후 사용하십시오.
- 이 제품은 오직 네스프레소 클럽을 통해 제공되는 네스프레소 커피 캡슐을 위해 설계되었습니다.
- 모든 네스프레소 제품은 엄격한 품질 관리하에 생산되고 있습니다. 생산 과정 중 임의로 선택된 머신에 대해 신뢰성 테스트를 진행하고 있으며 이로 인해 간혹 몇몇 제품들에서 커피 가루나 얼룩등 이전에 사용된 머신으로 보이는 흔적이 발견될 수 있습니다.
- 네스프레소는 사전 통보 없이 사용 설명서 내용을 변경할 수 있습니다.

디스케일링

- **디스케일링 용액이 눈과 피부에 닿지 않도록 주의합니다.**
- 네스프레소 디스케일링 키트로 적절한 디스케일링을 실시하면, 커피 머신을 안전하고 고장없이 사용함은 물론 최상의 커피 경험을 즐기실 수 있습니다.
- 커피 머신과 에어로치노가 결합된 머신의 디스케일링은 빠른 사용법 안내서 또는 특정 알람에 맞춰 진행 하십시오.

본 사용 설명서를 잘 보관하십시오. 제품을 사용할 다른 사용자에게 사용 설명서도 같이 전달해 주십시오. 본 사용 설명서는 www.nespresso.com 에서 PDF 파일로 받으실 수 있습니다.

CHINA ROHS

The People's Republic of China released a regulation called „Management Methods for the Restriction of the Use of Hazardous Substances in Electrical and Electronic Products“ or commonly referred to as China RoHS. All products which are produced and sold for China market have to meet this regulation.

中华人民共和国发布了一项条例称为”电器电子产品有害物质限制使用管理办法“或通常所说的中国 RoHS。所有在中国市场生产和销售的产品都必须符合此项规例。

NAME AND CONTENT OF HAZARDOUS SUBSTANCES IN PRODUCTS / 名称和产品中有害物质的含量

Component Name 组件名称	Hazardous substance 有害物质					
	Lead (Pb) 铅	Mercury (Hg) 汞	Cadmium (Cd) 镉	Hexavalent chromium (Cr (VI)) 六价铬	Polybrominated biphenyls (PBB) 多溴联苯	Polybrominated diphenyl ethers (PBDE) 多溴二苯醚
Plastic enclosure and chassis 塑料外壳和底盘	O	O	O	O	O	O
Printed Circuit Board Assembly 印刷电路板组装	X	O	O	O	O	O
Motors, valves 电机、阀门	X	O	O	O	O	O
Cable and wiring 电缆和电线	X	O	O	O	O	O
Metall parts 金属零件	X	O	O	O	O	O

This table is prepared in accordance with the provisions of SJ/T 11364.

本表格依据SJ/T 11364的规定编制。

O: The content of such hazardous substance in all homogeneous materials of such component is below the limit required by GB/T 26572.

O: 表示该有害物质在该部件所有均质材料中的含量均在GB/T26572规定的限量要求以下。

X: The content of such hazardous substance in a certain homogeneous material of such component is beyond the limit required by GB/T 26572.

X: 表示该有害物质至少在该部件的某一均质材料中的含量超出GB/T26572规定的限量要求。

GB/T 26572 is designed to promote the sustainable development of the electronic and electric industry, as well as the resource saving and environmental protection aspect of electronic and electric products. Due to the functional requirements of the product and the limitation of the production technology, some parts contain hazardous materials, which shall be correctly disposed in accordance with EFUP in order to avoid environmental pollution or waste of resources.

GB/T 26572 旨在促进电子电气行业的可持续发展以及电子电气产品的资源节约,环境保护。由于产品的功能需要和生产技术的局限,部分部件仍含有限用物质,在产品废弃后需妥善处置以避免环境污染或者资源浪费。



The Environment Friendly Using Period for this product is:

此产品的环保使用期限是:

TAIWAN ROHS

Taiwan RoHS applies to household appliances. The product has been inspected and marked according to CNS 15663 under the Commodity Inspection Act announced by Bureau of Standards, Metrology and Inspection (BMSI). According to Commodity Labelling Act, the marking of presence of restricted chemical substances are declared as follows:

台灣RoHS適用於家用電器。該產品已經根據CNS 15663進行了檢驗和標記，根據“標準，經濟部標準檢驗局”(BMSI)公佈的“商品檢驗法”。根據商品標籤法，限制化學物質的存在標註如下：

ESSENZA MINI

NAME AND CONTENT OF RESTRICTED SUBSTANCES / 的名稱和內容限用物質及其化學符號

Equipment name: 設備名稱:		Coffee machine 蒸氣壓力咖啡機			Type designation (Type): C30, D30 型號(型式): C30, D30		
		Restricted substances and its chemical symbols / 限用物質及其化學符號					
Unit 單元	Lead (Pb) 鉛	Mercury (Hg) 汞	Cadmium (Cd) 鎘	Hexavalent chromium (Cr ⁺⁶) 六價鉻	Polybrominated biphenyls (PBB) 多溴聯苯	Polybrominated diphenyl ethers (PBDE) 多溴二苯醚	
Plastic enclosure and chassis 塑料外殼和底盤	○	○	○	○	○	○	
Printed Circuit Board Assembly 印刷電路板組裝	Exceeding 0.1 wt % 超出	○	○	○	○	○	
Motors, valves 電機, 閥門	○	○	○	○	○	○	
Cable, wiring, connector 電纜, 接線, 連接器	○	○	○	○	○	○	
Metal parts 金屬零件	○	○	○	○	○	○	

INISSIA

NAME AND CONTENT OF RESTRICTED SUBSTANCES / 的名稱和內容限用物質及其化學符號

Equipment name: 設備名稱:		Coffee machine 蒸氣壓力咖啡機			Type designation (Type): C40, D40 型號(型式): C40, D40		
		Restricted substances and its chemical symbols / 限用物質及其化學符號					
Unit 單元	Lead (Pb) 鉛	Mercury (Hg) 汞	Cadmium (Cd) 鎘	Hexavalent chromium (Cr ⁺⁶) 六價鉻	Polybrominated biphenyls (PBB) 多溴聯苯	Polybrominated diphenyl ethers (PBDE) 多溴二苯醚	
Plastic enclosure and chassis 塑料外殼和底盤	○	○	○	○	○	○	
Printed Circuit Board Assembly 印刷電路板組裝	○	○	○	○	○	○	
Motors, valves 電機, 閥門	○	○	○	○	○	○	
Cable, wiring, connector 電纜, 接線, 連接器	○	○	○	○	○	○	
Metal parts 金屬零件	○	○	○	○	○	○	

PIXIE

NAME AND CONTENT OF RESTRICTED SUBSTANCES / 的名稱和內容限用物質及其化學符號

Type designation (Type): C61, D61

設備名稱: 蒸汽壓力咖啡機, 型號(型式): C61, D61

Unit 單元	Restricted substances and its chemical symbols / 限用物質及其化學符號					
	Lead (Pb) 鉛	Mercury (Hg) 汞	Cadmium (Cd) 鎘	Hexavalent chromium (Cr ⁶⁺) 六價鉻	Polybrominated biphenyls (PBB) 多溴聯苯	Polybrominated diphenyl ethers (PBDE) 多溴二苯醚
PCB assembly 電路板組合	-	O	O	O	O	O
Heater 鍋爐	-	O	O	O	O	O
Pump 泵浦	-	O	O	O	O	O
Power cord 電源線	-	O	O	O	O	O
Housing and water tank 外殼及水箱	O	O	O	O	O	O

Note 1: "Exceeding 0.1 wt %" and "exceeding 0.01 wt %" indicate that the percentage content of the restricted substance exceeds the reference percentage value of presence condition.

備考1. "超出0.1 wt %"及"超出0.01 wt %"係指限用物質之百分比含量超出百分比含量基準值。

Note 2: "O" indicates that the percentage content of the restricted substance does not exceed the percentage of reference value of presence.

備考2. "O"係指該項限用物質之百分比含量未超出百分比含量基準值。

Note 3: The "-" indicates that the restricted substance corresponds to the exemption.

備考3. "-"係指該項限用物質為排除項目。

שמור על הוראות הפעלה אלו
העבר אותן לכל מי שמשתמש
במכשיר.
הוראות אלו זמינות כקובץ PDF
באתר נספרסו
www.nespresso.com

משיכה בכבל החשמל.

- אין להשתמש בחומר ניקוי חזק או בחומרים ממיסים. השתמש במטלית לחה וחומר ניקוי עדין כדי לנקות את משטח המכונה.
- כדי לנקות את המכונה השתמש רק באביזרי ניקוי נקיים.
- תמיד יש לעקוב אחר הנחיות הניקוי כדי לנקות מכשיר זה.
- על מנת לנתק את המכשיר יש לעצור באופן מוחלט את תהליך ההכנה ורק אז להסיר את התקע משקע החשמל. לעולם אין לגעת בכבל החשמל בידיים רטובות.
- לעולם אין לטבול את המכשיר או חלק ממנו במים או בכל נוזל אחר.
- לעולם אין להכניס את המכשיר לתוך מדיח כלים.
- הצירוף של חשמל ומים הינו מסוכן ועלול לגרום להתחשמלות קטלנית.
- אין לפתוח את גוף המכשיר, מתח חשמלי מסוכן!
- אין להכניס חפצים לתוך פתחי המכשיר. פעולה זו עלולה לגרום לדליקה או התחשמלות!
- השימוש באביזרים חיצוניים אינו מומלץ עי היצרן מאחר שהדבר עלול לגרום לשריפה, שוק חשמלי או לפגיעה בבני אדם.

יש להמנע מפגיעה ונזק אפשריים כאשר מתפעלים את המכשיר.

- אין להשאיר את המכשיר ללא השגחה במהלך פעולתו.
- אין להשתמש במכשיר במידה וניזוק או אינו פועל כראוי. הוצא את תקע החשמל מיידית. צור קשר עם מועדון נספרסו או עם נציגיו המורשים כדי לבחון את התקלה או לתקנה.
- מכשיר פגום עלול לגרום לדליקה, כוויות או התחשמלות.
- יש לסגור את ידית ההרמה תמיד ואין להרימה בזמן פעולת המכונה. הדבר עלול לגרום לכוויות.
- אין להניח את האצבעות מתחת לפתח יציאת הקפה או המים החמים, סכנת כוויה.
- אין להכניס אצבעות לתוך פתח הכנסת הקפסולה או לפתח פליטת הקפסולה.

סכנת פגיעה!

- מים עלולים לזרום סביב הקפסולה כאשר אינה מתנקבת ע"י הלהבים ולגרום נזק למכשיר.
- אין להשתמש בקפסולה משומשת, פגומה או מעוותת.
- במידה וקפסולה נתקעה בבית הקפסולות, יש לכבות את המכונה ולהוציא את תקע החשמל בטרם יבוצע כל שימוש נוסף במכונה. צור קשר עם מועדון נספרסו או עם נציגיו המורשים. מלא את מיכל המים במים טריים וראויים לשתיה בלבד.
- רוקן את מיכל המים במידה ולא יעשה שימוש במכשיר לפרק זמן ממושך.
- יש להחליף את המים במיכל המים כאשר לא בוצע שימוש במכונה לפרק זמן ממושך, למשל בסופי שבוע.
- אין להשתמש במכשיר זה ללא אגן ניקוז ורשת הניקוז כדי למנוע שפיכת נוזלים סביב המשטח או המחברים.
- בעת הוצאת המכונה מארזתה, הסר את הניילון והשלך לפח.
- מכשיר זה תוכנן לשימוש עם קפסולות קפה של נספרסו הזמינות דרך מועדון נספרסו.
- כל מכונות נספרסו עוברות בדיקות מחמירות וחלקן אף נלקח לבדיקות פיזיות. על כן יתכן ובחלק מהמכונות ייראו סימנים של שימוש, הנובעים מאותן בדיקות.
- נספרסו שומרת לעצמה את הזכות לשנות הוראות ללא התראה מוקדמת.

ניקוי אבנית

הנוזל לניקוי האבנית עלול לגרום לפגיעה. יש להימנע ממגע עם העיניים, העור או משטחים.

- שימוש בערכת ניקוי אבנית של נספרסו, יסייע בתחזוקה נכונה של המכונה ובכך להאריך את חיי המכונה וליהנות מקפה מושלם כמו ביום הראשון.
- במכונות קפה ובמכונות קפה וחלב, יש לבצע ניקוי אבנית על פי המלצות המדריך להתחלה מהירה או האזהרות הספציפיות.

הוראות בטיחות

נזק בעקבות שימוש לא ראוי במכשיר.

מלאו אחר הוראות הבטיחות במלואן כדי למנוע סכנת התחשמלות ושריפה.

- במקרה חרום יש לנתק באופן מיידי את הכבל מהחשמל.
- יש לחבר את המכשיר לשקע חשמל מתאים עם הארקה בלבד. וודא כי מתח החשמל המצוין בטבלת הדירוג תואם למתח החשמל שברשותך. שימוש בחיבורים לא מתאימים מבטל את האחריות.

את המכשיר יש לחבר אך ורק לאחר התקנה.

- אין למשוך את כבל החשמל מעל קצוות חדים, ליצור לחץ או לאפשר לו להשתלשל מטה.
- הרחק את הכבל מחום או לחות.
- אם יש פגם בכבל החשמלי או בתקע, יש להחליף אותם באמצעות היצרן, סוכן השירות שלו או אדם מוסמך אחר, כדי להימנע מסכנה.
- אם יש פגם בכבל החשמלי או בתקע, אל תפעיל את המכשיר. החזר את המכשיר לנציג המורשה של Nespresso או Nespresso.
- במידה ונדרש כבל מאריך, השתמש בכבל עם הארקה בלבד בעל חוטי הולכה בעובי 1.5 מ"מ לפחות, או בתקע תואם.
- כדי למנוע נזק וסכנה, אין למקם את המכשיר על גבי משטחים חמים כגון רדיאטורים, כיריים, מבערי גז, להבה פתוחה וכדומה, או בקרבתם.
- יש להניח את המכשיר על משטח יציב ומאוזן. המשטח חייב להיות חסין אש ונוזלים, כגון: מים, קפה, מסיר אבנית וכדומה.
- אין להפעיל את המכשיר כאשר הוא נמצא בתוך ארון.
- נתק את המכשיר מהחשמל כאשר אינו בשימוש לפרק זמן ממושך. נתק באמצעות הוצאת תקע החשמל ולא על ידי משיכת כבל החשמל עצמו, פעולה זו עלולה לגרום נזק לכבל החשמל.
- טרם ניקוי המכונה יש לנתקה מהחשמל ולהניח לה להתקרר. אין לנתק ע"י

⚠ זהירות: הוראות הבטיחות הן חלק מהמכשיר. קרא אותן במלואן בטרם שימוש במכשיר בפעם הראשונה. שמור אותן במקום נגיש שתוכל למצוא במועד מאוחר יותר.

⚠ זהירות: כשהינך רואה סימן זה, אנא התייחסו להוראות הבטיחות בכדי למנוע פגיעה ונזק אפשריים.

ⓘ מידע: כאשר מופיע סימן זה יש לקרוא את העצות לשימוש בטוח ונכון במכשיר.

⚠ אזהרה: ישנו סיכון לפציעות אם לא תשתמשו במכשיר זה בצורה נכונה.

- המכשיר נועד להכנת משקאות לפי הוראות אלו.
- יש להשתמש במכשיר ליעודו בלבד.
- מכשיר זה נועד לשימוש ביתי ובטמפרטורות שאינן קיצוניות בלבד.
- הגן על המכשיר מאור שמש ישיר, חשיפה ממושכת לנתזי מים ולחות.
- המכשיר נועד לשימוש ביתי ובמרחבים פרטיים כגון: אזורי נוחות אישיים, משרדים קטנים בלבד וסביבות עבודה דומות.
- המכשיר אינו מיועד לשימוש על ידי ילדים מתחת לגיל 8 או על ידי אנשים בעלי מוגבלויות או על ידי אנשים שאינם בעלי ניסיון וידע ללא השגחה או הדרכה מתאימה. אין לתת לילדים לנקות או לתחזק את המכשיר ללא השגחה.
- שמור על המכשיר וכבל המכשיר מחוץ להישג ידם של ילדים מתחת לגיל 8.
- המכשיר אינו מיועד לשימוש על ידי אנשים בעלי מוגבלויות או על ידי אנשים שאינם בעלי ניסיון וידע ללא השגחה או הדרכה מתאימה ולאחר וידוא הבנתם לגבי נזקים אפשריים.
- אין לאפשר לילדים לשחק עם המכשיר. יש להשגיח על ילדים ולהבטיח שלא ישחקו במכשיר.
- נספרסו אינה אחראית במידה ונגרם



www.nespresso.com



NESPRESSO®



CITIZ



ESSENZA
MINI



INISSIA



PIXIE



SAFETY

FR CONSIGNES DE SECURITÉ ES-LATAM INDICACIONES DE SEGURIDAD BR SEGURANÇA
EL ΑΣΦΑΛΕΙΑ CN 安全须知 HK 安全資訊 TW 安全注意事項 KR 안전 수칙 IL בטיחות

7

1 MACHINE OVERVIEW

FR PRÉSENTATION DE LA MACHINE ES-LATAM VISIÓN GENERAL DE LA MÁQUINA BR VISÃO GERAL DA MÁQUINA EL ΕΠΙΣΚΟΠΗΣΗ ΜΗΧΑΝΗΣ CN 机器概览 HK 咖啡機概覽 TW 機器概述
KR 머신 개요 IL המכונה

4

2 FIRST STEPS

FR PREMIERS PAS ES-LATAM PRIMEROS PASOS BR PRIMEIRAS ETAPAS EL ΠΡΩΤΑ ΒΗΜΑΤΑ
CN 首次使用 HK 首次使用 TW 第一步 KR 처음 사용하기 IL צעדים ראשוניים

10

3 COFFEE PREPARATION

FR PRÉPARATION DU CAFÉ ES-LATAM PREPARACIÓN DE CAFÉ BR PREPARO DO CAFÉ
EL ΠΑΡΑΣΚΕΥΗ ΚΑΦΕ CN 咖啡制备 HK 調製咖啡 TW 調製咖啡 KR 커피 추출하기
IL הכנת קפה

12

4 CLEANING

FR NETTOYAGE ES-LATAM LIMPIEZA BR LIMPEZA EL ΚΑΘΑΡΙΣΜΟΣ CN 清洁 HK 清洗
TW 清洗 KR 청소하기 IL ניקוי

14

5 DESCALING

FR DÉTARTRAGE ES-LATAM DESCALCIFICACIÓN BR DESCALCIFICAÇÃO EL ΑΦΑΙΡΕΣΗ
ΚΑΘΑΛΑΤΩΣΕΩΝ CN 除垢 HK 除磷 TW 除垢 KR 디스케일링 IL אבנית

15

6 TROUBLESHOOTING

FR PANNES ES-LATAM SOLUCIÓN DE PROBLEMAS BR SOLUÇÃO DE PROBLEMAS
EL ΑΝΤΙΜΕΤΩΠΙΣΗ ΠΡΟΒΛΗΜΑΤΩΝ CN 故障排除 HK 問題解答 TW 故障排解 KR 문제 해결
IL איתור תקלות

20

7 SPECIFICATIONS

FR SPÉCIFICATIONS ES-LATAM ESPECIFICACIONES BR ESPECIFICAÇÕES EL ΤΕΧΝΙΚΑ
ΧΑΡΑΚΤΗΡΙΣΤΙΚΑ CN 规格 HK 規格 TW 規格 KR 머신 사양 IL מפרט טכני

23

8 ENERGY SAVING MODE

FR MODE ÉCONOMIE D'ÉNERGIE **ES-LATAM** MODO AHORRO DE ENERGÍA **BR** MODO DE ECONOMIA DE ENERGIA **EL** ΕΞΟΙΚΟΝΟΜΗΣΗ ΕΝΕΡΓΕΙΑΣ **CN** 节能模式 **HK** 節能模式 **TW** 節能模式 **KR** 에너지 절전 모드 **IL** מצב חיסכון באנרגיה של גודל הקפה שלך

24

9 PERSONALIZE YOUR COFFEE SIZE

FR PERSONNALISER VOTRE TAILLE DE CAFÉ **ES-LATAM** PERSONALICE EL TAMAÑO DE TAZA **BR** PERSONALIZE O TAMANHO DO CAFÉ **EL** ΕΞΑΤΟΜΙΚΕΥΣΗ ΠΟΣΟΤΗΤΑΣ ΚΑΦΕ **CN** 个性化咖啡杯量设置 **HK** 自訂咖啡杯量大小 **TW** 預設個人水量 **KR** 추출량 설정하기 **IL** התאמה אישית של גודל הקפה שלך

26

10 RESET TO FACTORY SETTINGS

FR RÉTABLIR LES PARAMÈTRES DE RÉGLAGE EN USINE **ES-LATAM** RESTABLECER LOS AJUSTES DE FÁBRICA **BR** REDEFINIÇÃO PARA CONFIGURAÇÕES DE FÁBRICA **EL** ΑΔΕΙΑΣΜΑ ΣΥΣΤΗΜΑΤΟΣ **CN** 恢复出厂设置 **HK** 回復原廠設定 **TW** 回復原廠設定 **KR** 공장 출하 설정으로 초기화 **IL** שחזור הגדרות יצרן

28

11 EMPTYING THE SYSTEM

FR VIDANGE DU SYSTÈME **ES-LATAM** VACIADO DEL SISTEMA **BR** ESVAZIANDO O SISTEMA **EL** ΑΔΕΙΑΣΜΑ ΣΥΣΤΗΜΑΤΟΣ **CN** 清空管路中的水 **HK** 清空系統 **TW** 清空系統 **KR** 머신 내부의 물 비우기 **IL** ריקון המערכת

30

12 DISPOSAL AND ENVIRONMENTAL PROTECTION

FR RECYCLAGE ET PROTECTION DE L'ENVIRONNEMENT **ES-LATAM** DESECHO Y PROTECCIÓN DEL AMBIENTE **BR** DESCARTE E PROTEÇÃO AMBIENTAL **EL** ΔΙΑΘΕΣΗ ΑΠΟΡΡΙΜΜΑΤΩΝ ΚΑΙ ΠΡΟΣΤΑΣΙΑ ΤΟΥ ΠΕΡΙΒΑΛΛΟΝΤΟΣ **CN** 处置和环境保护 **HK** 棄置與環保 **TW** 廢棄處理與環境保護 **KR** 머신 폐기 및 환경 보호 **IL** מיחזור והגנת הסביבה

33

CITIZ D

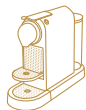

CITIZ C

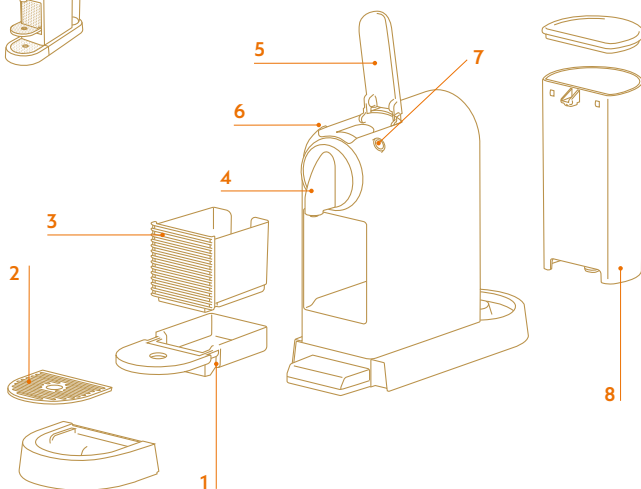

ESSENZA MINI C



ESSENZA
MINI D

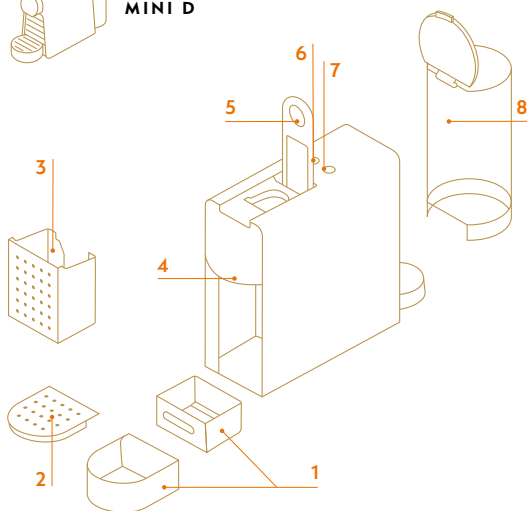

INISSIA D



INISSIA C

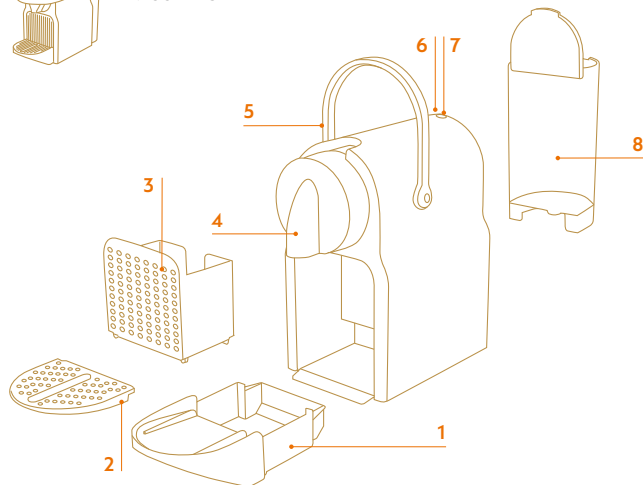

PIXIE C

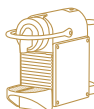

PIXIE D

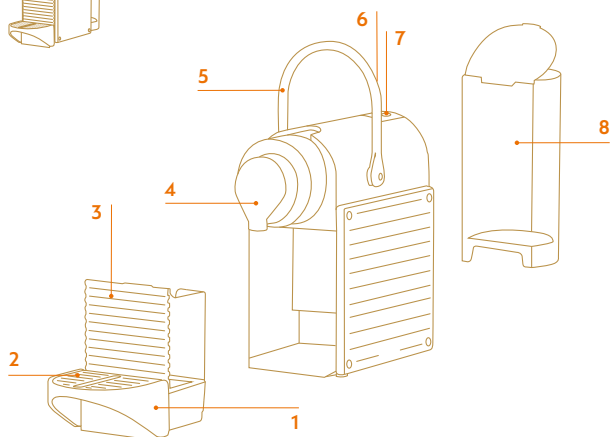

SAFETY

FR CONSIGNES DE SÉCURITÉ **ES-LATAM** INDICACIONES DE SEGURIDAD

BR SEGURANÇA **EL** ΑΣΦΑΛΕΙΑ **CN** 安全須知 **HK** 安全資訊 **TW** 安全注意事項

KR 안전 수칙 **ת** תורת בטיחות **IL**

EN **CAUTION:** Before operating your coffee machine, please refer to the safety instructions leaflet to avoid possible harm and damage.

FR **ATTENTION :** Avant d'utiliser votre machine **Nespresso**, veuillez vous reporter à la notice de sécurité afin d'éviter blessure ou dommage.

ES-LATAM **PRECAUCIÓN:** antes de operar su aparato, favor de referirse a las indicaciones de seguridad para evitar posibles daños o lesiones.

BR **CUIDADO:** Antes de utilizar sua máquina de café, consulte o folheto de instruções de segurança para evitar possíveis danos e prejuízos.

EL **ΠΡΟΣΟΧΗ:** Πριν χρησιμοποιήσετε τη μηχανή καφέ, διαβάστε το φυλλάδιο με τις οδηγίες ασφαλείας για να αποφύγετε τον κίνδυνο τραυματισμού ή βλάβης.

CN **注意:** 首次使用咖啡机前请仔细阅读安全须知以避免任何伤害和损坏。

HK **注意:** 使用咖啡機前請仔細閱讀本安全指引單張，以避免發生任何損傷及損壞。

TW **注意:** 操作咖啡機之前，請參閱安全須知以避免不當操作所造成的傷害或損傷。

KR **주의:** 머신을 사용하기 전에, 야기 될 수 있는 상해나 위험을 방지하기 위하여 안전 수칙을 참조 하십시오.

IL **זהירות:** לפני הפעלת מכונת הקפה, יש לעיין בעלון הוראות הבטיחות כדי להימנע מנזק ופגיעה אפשריים.

HELP

FR AIDE ES-LATAM SOPORTE BR AJUDA EL ΒΟΗΘΕΙΑ CN 帮助 HK 協助 TW 幫助 KR 안내
עזרה IL

www.nespresso.com/help



THANK YOU FOR CHOOSING NESPRESSO.

YOUR NESPRESSO MACHINE DELIVERS THE ULTIMATE ESPRESSO TIME AFTER TIME. FOLLOW THESE INSTRUCTIONS OR GO ONLINE FOR THE FULL USER MANUAL AT WWW.NESPRESSO.COM/HELP

FR MERCI D'AVOIR CHOISI NESPRESSO. Votre machine Nespresso délivre le plus parfait des espresso, tasse après tasse. Suivez ces instructions ou consultez le manuel d'utilisation complet en ligne à l'adresse www.nespresso.com/help

ES-LATAM GRACIAS POR ELEGIR NESPRESSO. Su máquina Nespresso elabora un café de alta calidad cada vez. Siga estas instrucciones o visite nuestro sitio web para consultar el manual completo en www.nespresso.com/help

BR OBRIGADO POR ESCOLHER A NESPRESSO. Sua máquina Nespresso prepara o Espresso perfeito, sempre. Siga estas instruções ou acesse o manual do usuário completo online, em www.nespresso.com/help

EL ΕΥΧΑΡΙΣΤΟΥΜΕ ΠΟΥ ΕΠΙΛΕΞΑΤΕ ΤΗ NESPRESSO. Με τη μηχανή Nespresso θα απολαμβάνετε τον απόλυτο Espresso κάθε φορά. Ακολουθήστε αυτές τις οδηγίες ή ανατρέξτε στο πλήρες εγχειρίδιο χρήστη που διατίθεται στη διεύθυνση www.nespresso.com/help

CN 感谢您选择NESPRESSO。您的Nespresso咖啡机会一如既往的萃取出浓郁的浓缩咖啡。根据如下指引或登陆www.nespresso.com/help下载完整的说明书。

HK 感謝選購 NESPRESSO 產品。請參閱以下指引或載於 www.nespresso.com/help 的完整版使用指南，以了解 Nespresso 咖啡機如何為您送上極致的濃縮咖啡享受。

TW 感謝您選擇NESPRESSO。您的Nespresso機器能夠持續不斷創造出完美的義式濃縮咖啡，一杯接著一杯毫不中斷。請依照操作說明或者請至 www.nespresso.com/help 獲取完整操作說明。

KR 네스프레소를 선택해 주셔서 감사합니다. 네스프레소 커피 머신은 언제나 최상의 커피를 만들어줍니다. 제공된 설명서 또는 공식 홈페이지 www.nespresso.com/help를 통해 머신 사용 설명서를 참조하십시오.

IL תודה שבחרת נספרסו. מכונת האספרסו שלך מספקת את חוויות האספרסו האולטימטיבית פעם אחר פעם. עקבו אחר הוראות אלו או בדקו באתר למודריך המשתמש המלא בכתובת www.nespresso.com/help

2 FIRST STEPS

FR PREMIERS PAS **ES-LATAM** PRIMEROS PASOS **BR** PRIMEIRAS ETAPAS
EL ΠΡΩΤΑ ΒΗΜΑΤΑ **CN** 首次使用 **HK** 首次使用 **TW** 第一步 **KR** 처음
사용하기 **IL** צעדים ראשונים

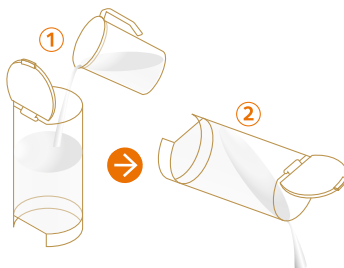

1. Rinse the water tank

FR Rincer le réservoir d'eau puis le remplir d'eau potable **ES-LATAM** Enjuague el tanque de agua **BR** Enxágue o reservatório de água **EL** Ξεπλύνετε το δοχείο νερού **CN** 彻底冲洗水箱 **HK** 沖洗水箱 **TW** 清洗水箱 **KR** 물통 헹구기 **IL** שטפו את מכל המים



2. Place a container

FR Placer un récipient sous la sortie café **ES-LATAM** Coloque el contenedor **BR** Coloque um recipiente
EL Τοποθετήστε ένα δοχείο **CN** 在咖啡出口下方放置一个容器 **HK** 放置容器 **TW** 放置容器 **KR** 빈 용기 놓기
מקמו את מכל הקפסולות הריקות **IL**

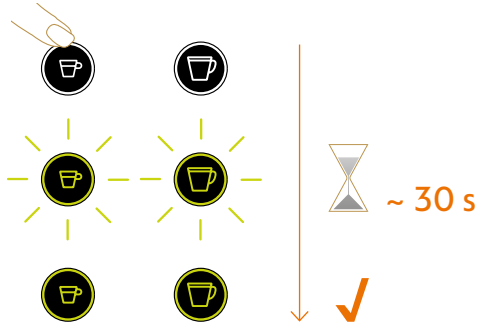

3. Turn on your machine

FR Allumer votre machine **ES-LATAM** Encienda la máquina **BR** Ligue a máquina **EL** Θέστε σε λειτουργία τη συσκευή
CN 按一下任意咖啡键启动咖啡机 **HK** 啟動咖啡機 **TW** 啟動咖啡機 **KR** 머신 전원 켜기 **IL** הדליקו את המכונה

3 x



4. Press 3 times

FR Appuyer 3 fois sur la touche **ES-LATAM** Presione 3 veces **BR** Pressione três vezes **EL** Πατήστε 3 φορές **CN** 按一下大杯键开始冲洗机器·重复冲洗3次 **HK** 按下按鈕3次 **TW** 按壓3次 **KR** 3번 반복하기 **IL** לחצו שלוש פעמים

3 COFFEE PREPARATION

FR PRÉPARATION DU CAFÉ ES-LATAM PREPARACIÓN DE CAFÉ

BR PREPARO DO CAFÉ EL ΠΑΡΑΣΚΕΥΗ ΚΑΦΕ CN 咖啡制备 HK 調製咖啡 TW 調製咖啡 KR 커피 추출하기 הפה הכנת היל

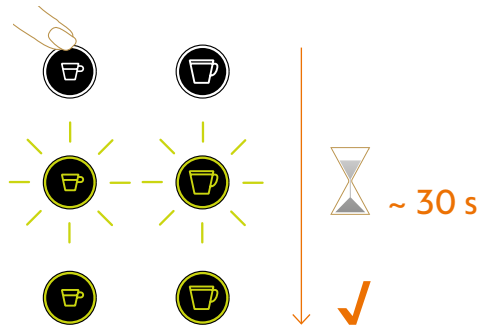

1. Turn on your machine

FR Allumer votre machine ES-LATAM Encienda la máquina BR Ligue a máquina EL Θέστε σε λειτουργία τη συσκευή CN 按一下任意咖啡键后动咖啡机,加热大约需要30秒 HK 啟動咖啡機 TW 啟動咖啡機 KR 머신 전원 켜기 הדליקו את המכונה היל

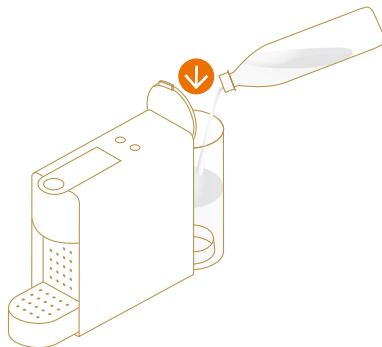

2. Fill the water tank with fresh potable water

FR Remplir le réservoir d'eau potable ES-LATAM Llene el tanque de agua con agua potable BR Encha o reservatório de água com água potável EL Γεμίστε το δοχείο νερού με φρέσκο πόσιμο νερό CN 在水箱中注入常溫飲用水 HK 在水箱注入食水 TW 注入飲用水於水箱中 KR 신선한 음용수로 물통 채우기 מלאו את המכל במי שתייה טריים היל

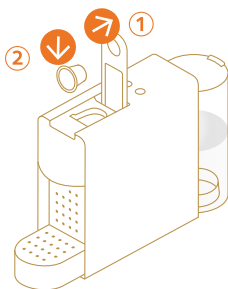

3. Insert a capsule

FR Insérer la capsule **ES-LATAM** Inserte la cápsula **BR** Insira uma cápsula **EL** Τοποθετήστε μια κάψουλα **CN** 抬起手柄，放入一颗咖啡粉囊 **HK** 放入咖啡粉囊 **TW** 置入膠囊 **KR** 캡슐 넣기 **IL** הכניסו קפסולה

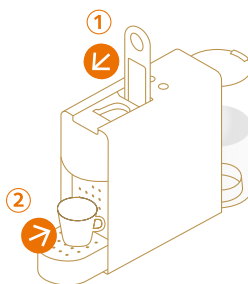

4. Place a cup

FR Placer la tasse sous la sortie café **ES-LATAM** Coloque una taza **BR** Coloque uma xícara **EL** Τοποθετήστε ένα ποτήρι **CN** 按下手柄，在咖啡出口下方放置一个咖啡杯 **HK** 放置咖啡杯 **TW** 放置咖啡杯 **KR** 컵 놓기 **IL** הניחו כוס



5. Start brewing

FR Commencer l'extraction **ES-LATAM** Empezar la preparación **BR** Inicie a extração **EL** Ξεκινήστε την παρασκευή του καφέ **CN** 按一下咖啡按键开始萃取 **HK** 開始沖調 **TW** 開始調製咖啡 **KR** 추출 시작 **IL** התחילו בחליטת הקפה

4 CLEANING

FR NETTOYAGE **ES-LATAM** LIMPIEZA **BR** LIMPEZA
EL ΚΑΘΑΡΙΣΜΟΣ **CN** 清洁 **HK** 清洗 **TW** 清洗 **KR** 청소하기
IL ניקוי

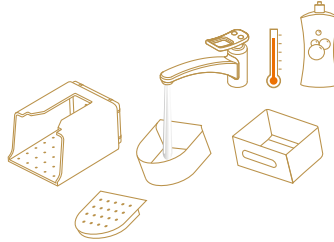

1. Wash with hot water + mild odourless detergent

FR Laver à l'eau chaude et au détergent doux sans odeur **ES-LATAM** Lave con agua caliente + detergente suave sin aroma **BR** Lave com água quente e detergente neutro sem odor **EL** Πλύνετε με ζεστό νερό και ήπιο, άοσμο απορρυπαντικό **CN** 用温水+温和无味的洗涤剂清洗 **HK** 用溫水及溫和無味的清潔劑清潔 **TW** 使用無臭的洗滌劑及熱水來清潔 **KR** 따뜻한 물과 중성 세척제로 세척하기 **IL** שטפו במים חמים + נוזל ניקוי עדין ללא ריח

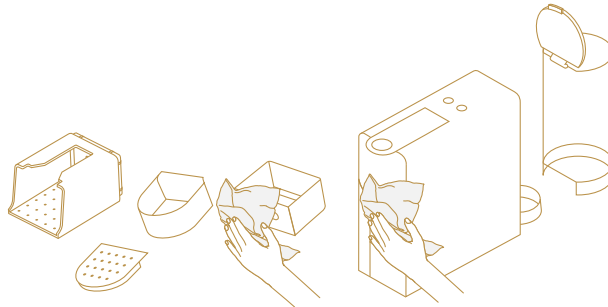

2. Dry with a clean and fresh towel

FR Sécher avec un linge propre et doux **ES-LATAM** Seque con un paño limpio y seco **BR** Seque com uma toalha limpa **EL** Σκουπίστε με μια καθαρή πετσέτα **CN** 用干净的毛巾擦干 **HK** 用乾淨的毛巾抹乾 **TW** 使用乾淨的包巾或布擦乾 **KR** 깨끗한 천으로 닦고 말리기 **IL** יבשו עם מגבת נקיה וטרייה

5

DESCALING

www.nespresso.com/descaling

FR DÉTARTRAGE **ES-LATAM** DESCALCIFICACIÓN **BR** DESCALCIFICAÇÃO
EL ΑΦΑΙΡΕΣΗ ΚΑΘΑΛΑΤΩΣΕΩΝ **CN** 除垢 **HK** 除磷 **TW** 除垢
KR 디스케일링 **IL** ניקוי אבנית

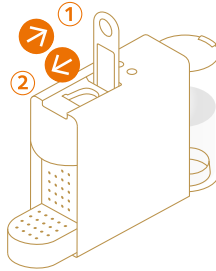

1. Eject capsule

FR Retirer la capsule **ES-LATAM** Retire la cápsula **BR** Ejete a cápsula **EL** Βγάλτε την κάψουλα **CN** 抬起手柄，推出用过的粉囊 **HK** 排出咖啡粉囊 **TW** 退出膠囊 **KR** 캡슐 배출하기 **IL** הוציאו את הקפסולה

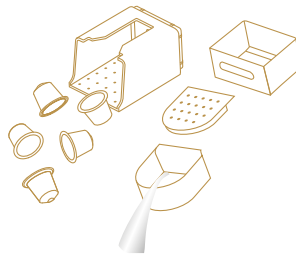

2. Empty capsules and water

FR Vider le bac d'égouttage, le réservoir de capsules usagées et le réservoir d'eau **ES-LATAM** Vacie el contenedor de cápsula y el tanque de agua **BR** Esvazie os reservatórios de cápsulas e água **EL** Αδειάστε τις χρησιμοποιημένες κάψουλες και το νερό **CN** 清空粉囊盒和滴水盤 **HK** 清空粉囊棄置格及滴水盤 **TW** 清空滴水盤的水和已使用膠囊回收盒 **KR** 캡슐과 물 비우기 **IL** רוקנו את הקפסולות והמים

5

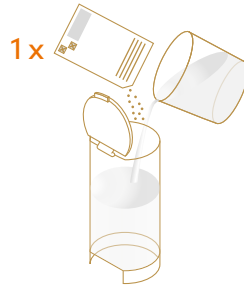

3. Add water + Nespresso descaling agent

FR Remplir le réservoir d'eau et ajouter la solution détartrante **Nespresso** **ES-LATAM** Añada agua + agente de descalcificación **Nespresso** **BR** Acrescente água e o agente de descalcificação **Nespresso** **EL** Προσθέστε νερό και το διάλυμα αφαίρεσης καθυαλωσεων **Nespresso** **CN** 注入清水和一份 **Nespresso** 除垢剂 **HK** 注入食水及 **Nespresso** 除磷剂 **TW** 倒入飲用水和一份 **Nespresso** 除垢液於水箱中 **KR** 물과 네스프레소 디스케일링 용액 채우기 **IL** הוסיפו מים + חומר ניקוי אבנית של נספרסו

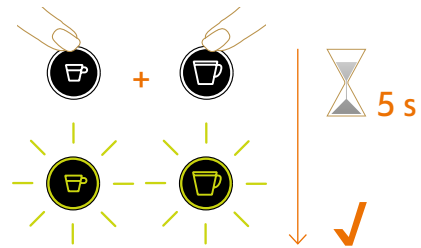
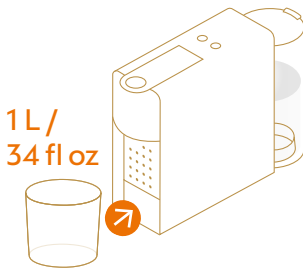

4. Place a container

FR Placer un récipient sous la sortie café
ES-LATAM Coloque un contenedor
BR Coloque um recipiente **EL** Τοποθετήστε ένα δοχείο **CN** 在咖啡出口下方放置一个容积至少为1升的容器 **HK** 放置容器 **TW** 將盛水容器(至少一公升容量)放置於咖啡出口下方
KR 빈 용기 놓기
IL מקמו את מכל הקפסולות הריקות

5. Enter descaling mode

FR Passer en mode détartrage **ES-LATAM** Entre al modo de descalcificación **BR** Entre no modo de descalcificação
EL Ενεργοποιήστε τη λειτουργία αφαίρεσης καθυαλωσεων **CN** 同时按住两个咖啡按键5秒钟,进入除垢模式 **HK** 進入除磷模式 **TW** 進入除鈣模式 **KR** 디스케일링 모드 진입하기 **IL** הכניסו את המכונה למצב ניקוי אבנית

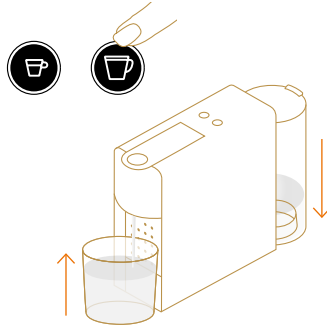

6. Start descaling

FR Commencer le détartrage **ES-LATAM** Empezar la descalcificación **BR** Iniciar a descalcificação **EL** Εκκινήστε την αφαίρεση καθαλατώσεων **CN** 按一下大杯键·开始除垢 **HK** 開始除磷 **TW** 開始除垢 **KR** 디스케일링 시작하기 **IL** התחילו בניקוי האבנית

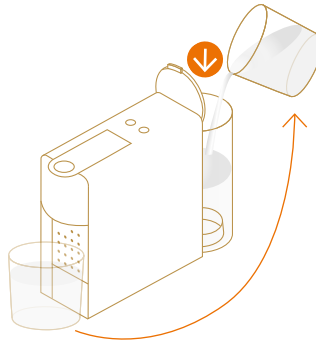

7. Refill and descale again

FR Remplir à nouveau le réservoir avec la solution détartrante recueillie dans le récipient et répéter **ES-LATAM** Rellene y descalcifique de nuevo **BR** Encha novamente e repita a descalcificação **EL** Γεμίστε ξανά και επαναλάβετε τη διαδικασία αφαίρεσης καθαλατώσεων **CN** 将容器中收集的溶液倒入水箱中·按一下大杯键重复一个除垢循环 **HK** 重複注入溶液與除磷步驟 **TW** 再將盛水容器內所盛接的液體到回水箱並且再次除垢 **KR** 배출된 디스케일링 용액을 다시 넣어 디스케일링 진행하기 **IL** מלאו מחדש ובצעו שנית את ניקוי האבנית

5

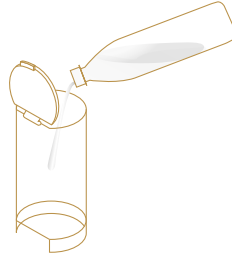

8. Rinse water tank, fill with fresh potable water and press Lungo

FR Rincer le réservoir d'eau, le remplir d'eau potable et appuyer sur la touche Lungo **ES-LATAM** Enjuague el tanque de agua y llene el tanque con agua potable y presione el botón Lungo **BR** Enxágue o reservatório de água, encha-o com água potável fresca e pressione o botão Lungo **EL** Ξεπλύνετε το δοχείο νερού, γεμίστε το με φρέσκο πόσιμο νερό και πατήστε το κουμπί Lungo **CN** 冲洗水箱, 注入常溫飲用水, 按下大杯咖啡按鍵开始冲洗 **HK** 冲洗水箱, 注入食水, 再按下長杯按鈕 **TW** 清洗水箱, 再將水箱注滿飲用水並按下大杯咖啡鍵 **KR** 물통을 헹구고, 신선한 음용수를 채운 뒤 롱고 버튼 누르기 **IL** שטפו את מכל המים, מלאו במי שתייה נקיים ולחצו על כפתור הלונגו

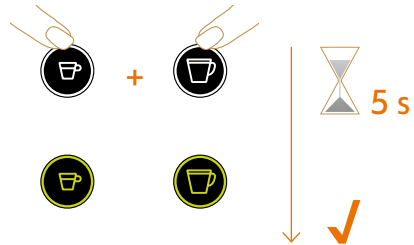

9. Repeat step 8

FR Répéter l'étape 8 **ES-LATAM** Repita el paso 8 **BR** Repita a etapa 8 **EL** Επανάλαβε το βήμα 8 **CN** 重复步骤8 **HK** 重複步驟8 **TW** 重複步驟8 **KR** 8번의 행금 과정 반복하기 **IL** חזרו על שלב שמונה

10. Exit descaling mode

FR Sortir du mode détartrage **ES-LATAM** Salga del modo de descalcificación **BR** Saia do modo de descalcificação **EL** Τερματίστε τη λειτουργία αφαίρεσης καθαλατώσεων **CN** 同时按住两个咖啡键5秒钟, 退出除垢模式 **HK** 退出除垢模式 **TW** 離開除鈣模式 **KR** 디스케일링 모드 나가기 **IL** צאו ממצב ניקוי אבנית

INISSIA / PIXIE

Water hardness	CaCO ₃ (Calcium Carbonate)	Descaling after ☞ (40 ml / 1.35 fl oz)
HIGH	360 mg/l	1000
MEDIUM	180 mg/l	2000
LOW	0 mg/l	4000

CITIZ / ESSENZA MINI

Water hardness	CaCO ₃ (Calcium Carbonate)	Descaling after ☞ (40 ml / 1.35 fl oz)
HIGH	360 mg/l	300
MEDIUM	180 mg/l	600
LOW	0 mg/l	1200

Water hardness

FR Dureté de l'eau **ES-LATAM** Dureza del agua **BR** Dureza da água **EL** Σκληρότητα νερού **CN** 水硬度 **HK** 水硬度
TW 水質硬度 **KR** 물 경도 **IL** הגדרת קשיות המים

HIGH - MEDIUM - LOW

FR ÉLEVÉE - MOYENNE - FAIBLE **ES-LATAM** ALTA - MEDIA - BAJA **BR** ALTA - MÉDIA - BAIXA **EL** ΥΨΗΛΗ - ΜΕΣΑΙΑ - ΧΑΜΗΛΗ **CN** 高-中-低 **HK** 高 - 中 - 低 **TW** 高 - 中 - 低 **KR** 연수 - 중수 - 경수 **IL** גבוה - בינוני - נמוך

Calcium Carbonate

FR Carbonate de calcium **ES-LATAM** Carbonato de calcio **BR** Carbonato de cálcio **EL** Ανθρακικό ασβέστιο **CN** 碳酸鈣
HK 碳酸鈣 **TW** 碳酸鈣 **KR** 탄산 칼슘 **IL** פחמתי ניקוי

Descaling after

FR Détartre après **ES-LATAM** Descalcificar después de **BR** Descalcificação após **EL** Αφαίρεση καθαλιώσεων μετά από
CN 应在制备如下杯数咖啡后进行除垢 **HK** 在達到下列沖調次數後，開始除垢 **TW** 在達到下列調製次數後，開始除垢
KR 디스케일링이 필요한 추출 잔수 **IL** ניקוי אבנית לאחר

6 TROUBLESHOOTING

FR PANNES ES-LATAM SOLUCIÓN DE PROBLEMAS BR SOLUÇÃO DE PROBLEMAS EL ANTIMETΩΠΙΣΗ ΠΡΟΒΛΗΜΑΤΩΝ CN 故障排除 HK 問題解答 TW 故障排解 KR 문제 해결 איתור תקלות IL

EN	No light indicator	<ul style="list-style-type: none"> Check the power outlet, plug, voltage, and fuse. In case of problems, call Nespresso.
	No coffee, no water	<ul style="list-style-type: none"> First use: fill water tank with warm water (max. 55 ° C / 130 F) and run through machine according to instructions on page 10. Water tank is empty. Fill water tank. Descale if necessary; see Descaling section.
	Coffee comes out very slowly	<ul style="list-style-type: none"> Flow speed depends on the coffee variety. Descale if necessary; see Descaling section.
	Coffee is not hot enough	<ul style="list-style-type: none"> Descale if necessary; see Descaling section.

FR	Pas de voyant lumineux	<ul style="list-style-type: none"> Vérifiez la prise de courant, la fiche, la tension et le fusible. En cas de problème, appelez Nespresso.
	Pas de café, pas d'eau	<ul style="list-style-type: none"> Première utilisation: rincer la machine à l'eau chaude (max. 55 ° C) et faire fonctionner la machine conformément aux instructions de la page 10. Le réservoir d'eau est vide. Remplir le réservoir d'eau. Détartre si nécessaire; voir section détartrage.
	Le café s'écoule très lentement	<ul style="list-style-type: none"> La vitesse d'écoulement dépend du type de café. Détartre si nécessaire; voir section détartrage.
	Le café n'est pas assez chaud	<ul style="list-style-type: none"> Détartre si nécessaire; voir section détartrage.

ES-LATAM	No hay luz de indicador	<ul style="list-style-type: none"> Revise el cordón, la conexión, el voltaje y el fusible. En caso de problemas, contacte a Nespresso.
	No hay flujo de café ni agua	<ul style="list-style-type: none"> Primer uso: llene el tanque de agua con agua tibia (máximo a 55 ° C / 130 F) y deje que fluya en la máquina de acuerdo a las instrucciones de la página 10. El tanque de agua está vacío: llene el tanque de agua. Descalcifique de ser necesario; ver "Descalcificación".
	El café fluye de manera lenta	<ul style="list-style-type: none"> La velocidad de flujo depende de la variedad de café. Descalcifique de ser necesario; ver "Descalcificación".
	El café no está lo suficientemente caliente	<ul style="list-style-type: none"> Descalcifique de ser necesario; ver "Descalcificación".

BR

Nenhum indicador de luz	<ul style="list-style-type: none"> • Verifique a tomada, o conector, a tensão e o fusível. Caso tenha problemas, ligue para a Nespresso.
Sem café, sem água	<ul style="list-style-type: none"> • Primeiro uso: encha o reservatório de água com água quente (no máx. 55 °C) e deixe passar a água pela máquina de acordo com as instruções da página 10. • O reservatório de água está vazio. Encha o reservatório de água. • Faça a descalcificação, se necessário; consulte a seção Descalcificação.
O café sai lentamente	<ul style="list-style-type: none"> • A velocidade do fluxo depende da variedade do café. • Descalcifique, se necessário; consulte a seção Descalcificação.
O café não está suficientemente quente	<ul style="list-style-type: none"> • Descalcifique, se necessário; consulte a seção Descalcificação.

EL

Δεν ανάβει καμία φωτεινή ένδειξη	<ul style="list-style-type: none"> • Ελέγξτε την πρίζα, το φις, την τάση και την ασφάλεια. Σε περίπτωση προβλήματος, καλέστε τη Nespresso.
Δεν βγαίνει ούτε καφές ούτε νερό	<ul style="list-style-type: none"> • Πρώτη χρήση: Γεμίστε το δοχείο νερού με ζεστό νερό (έως 55 ° C / 130 F) και ξεπλύνετε τη μηχανή ακολουθώντας τις οδηγίες που παρέχονται στη σελίδα 10. • Το δοχείο νερού είναι άδειο. Γεμίστε το δοχείο νερού. • Αν χρειαστεί, καθαρίστε τα άλατα. Βλ. ενότητα Αφαίρεση καθαλατώσεων.
Ο καφές βγαίνει πολύ αργά	<ul style="list-style-type: none"> • Η ταχύτητα της ροής εξαρτάται από την ποικιλία του καφέ. • Αν χρειαστεί, καθαρίστε τα άλατα. Βλ. ενότητα Αφαίρεση καθαλατώσεων.
Ο καφές δεν είναι αρκετά ζεστός	<ul style="list-style-type: none"> • Αν χρειαστεί, καθαρίστε τα άλατα. Βλ. ενότητα Αφαίρεση καθαλατώσεων.

CN

灯不亮	<ul style="list-style-type: none"> • 检查电源插座、电源插头、电压和保险。如仍有问题，请致电Nespresso。
无咖啡和水流出	<ul style="list-style-type: none"> • 首次使用：在水箱中注入温水（最高不能超过55摄氏度），根据第10页指引操作机器。 • 水箱内水位不够，在水箱内注入更多的水。 • 如需给咖啡机除垢；请参考除垢指引章节。
咖啡流出速度很慢	<ul style="list-style-type: none"> • 咖啡流速与粉囊种类有关。 • 如需给咖啡机除垢；请参考除垢指引章节。
咖啡不够热	<ul style="list-style-type: none"> • 如需给咖啡机除垢；请参考除垢指引章节。

HK

沒有燈號	<ul style="list-style-type: none"> • 檢查電源、電插座、電壓及保險絲。如有問題，請聯絡 Nespresso。
沒有咖啡或水流出	<ul style="list-style-type: none"> • 首次使用：在水箱中注入暖水（最高55°C/130°F），然後按照第10頁的指引啟動咖啡機。 • 如水箱沒水，請加入食水。 • 如有需要，請為咖啡機除磷；請參閱除磷部分。

咖啡流出非常緩慢	<ul style="list-style-type: none"> 流出速度視乎咖啡而異。 如有需要,請為咖啡機除磷;請參閱除磷部分。
咖啡不夠熱	<ul style="list-style-type: none"> 如有需要,請為咖啡機除磷;請參閱除磷部分。

TW

顯示燈號不亮	<ul style="list-style-type: none"> 檢查總電源、插座、電壓及保險絲。如有問題,請致電 Nespresso 俱樂部。
沒有咖啡,沒有水	<ul style="list-style-type: none"> 第一次使用,注入最高不超過55°C的溫水 再依第10頁說明操作。 當水箱無水時,請注滿水箱。 如需除垢,請參除垢章節。
咖啡流出速度過慢	<ul style="list-style-type: none"> 咖啡流出速度視咖啡種類而定。 如需除垢,請參除垢章節。
咖啡溫度不足	<ul style="list-style-type: none"> 如需除垢,請參除垢章節。

KR

불이 들어오지 않습니다	<ul style="list-style-type: none"> 전력, 플러그, 전압, 퓨즈를 확인합니다. 문제가 계속되면 네스프레소 클럽으로 연락 주십시오.
커피나 물이 나오지 않습니다	<ul style="list-style-type: none"> 첫 사용시 : 물통에 따뜻한 물을 채우고 (최대 55° C / 130 F) 페이지 10의 안내에 따라 머신을 작동시킵니다. 물통이 비었습니다. 물통을 채웁니다. 만약 디스케일링이 필요하면 디스케일링 부분을 참조하십시오.
커피가 매우 천천히 나옵니다	<ul style="list-style-type: none"> 캡슐의 종류에 따라 추출 시간이 다를 수 있습니다. 만약 디스케일링이 필요하면 디스케일링 부분을 참조하십시오.
커피가 충분히 뜨겁지 않습니다	<ul style="list-style-type: none"> 만약 디스케일링이 필요하면 디스케일링 부분을 참조하십시오.

בדקו את אספקת המתח, התקע, סיווג המתח והנתיך. במקרה של בעיה, יש לפנות למועדון נספרסו.	נורית הצג אינה דולקת
בשימוש ראשון: מלאו את מכל המים במים חמים (מקסימום 55° C) ולאחר מכן עקבו אחר הוראות ההפעלה בעמוד 10.	אין זרימת קפה, אין זרימת מים
מכל המים ריק. מלאו את המכל במי שתייה.	
נקו אבנית אם יש צורך. קראו את ההנחיות לניקוי אבנית.	
מהירות הזרימה תלויה בסוג הקפה.	הקפה זורם באיטיות רבה
נקו אבנית אם יש צורך. קראו את ההנחיות לניקוי אבנית.	
נקו אבנית אם יש צורך. קראו את ההנחיות לניקוי אבנית.	הקפה אינו חם דיו

IL

7 SPECIFICATIONS

FR SPÉCIFICATIONS ES-LATAM ESPECIFICACIONES BR ESPECIFICAÇÕES
 EL ΤΕΧΝΙΚΑ ΧΑΡΑΚΤΗΡΙΣΤΙΚΑ CN 规格 HK 规格 TW 规格 KR 머신 사양
 מפרט טכני IL

CITIZ

220-240 V, 50-60 Hz, 1260 W
 BR, KR: 220 V~, 60 Hz, 1150 W • BR: 127 V~, 60 Hz, 1420 W • CA, US: 120 V~, 60 Hz, 1260 W •
 CN: 220 V~, 50 Hz, 1150 W

Nespresso	Bork	Breville	DeLonghi	KRUPS	Magimix
C113, D113	C532	BEC630	EN167	XN741	M196

ESSENZA MINI

220-240 V, 50-60 Hz, 1200-1310 W
 BR, KR: 220 V, 60 Hz, 1200 W • BR, MX: 127 V, 60 Hz, 1330 W • CA, CO, DO, US: 120 V, 60 Hz, 1255 W •
 CN: 220 V, 50 Hz, 1200 W • TW: 110 V, 60 Hz, 1170 W

Nespresso	Bork	Breville	DeLonghi	KRUPS	Magimix
C30, D30	-	BEC220, BEC250	EN85	XN110, XN111	M115

INISSIA

220-240 V, 50-60 Hz, 1150-1260 W
 BR, KR: 220 V, 60 Hz, 1150 W • BR, MX: 127 V, 60 Hz, 1280 W • CA, CO, DO, US: 120 V, 60 Hz, 1200 W •
 CN: 220 V, 50 Hz, 1200 W • TW: 110 V, 60 Hz, 1120 W

Nespresso	Bork	Breville	DeLonghi	KRUPS	Magimix
C40, D40	-	BEC200	EN80	XN100, XN101	M105

PIXIE

220-240 V, 50-60 Hz, 1260 W
 BR, KR: 220 V, 60 Hz, 1150 W • BR, MX: 127 V, 60 Hz, 1350 W • CA, CO, DO, PA, US: 120 V, 60 Hz,
 1160 W • CL, CN: 220 V, 50 Hz, 1150 W • DO, TW: 110 V, 60 Hz, 1000 W • PH: 220 V, 60 Hz, 1200 W

Nespresso	Bork	Breville	DeLonghi	KRUPS	Magimix
C61, D61	-	BEC430, BEC460	EN124	XN304, XN305	M112

8 ENERGY SAVING MODE

FR MODE ÉCONOMIE D'ÉNERGIE **ES-LATAM** MODO AHORRO DE ENERGÍA
BR MODO DE ECONOMIA DE ENERGIA **EL** ΕΞΟΙΚΟΝΟΜΗΣΗ
ΕΝΕΡΓΕΙΑΣ **CN** 节能模式 **HK** 節能模式 **TW** 節能模式 **KR** 에너지 절전 모드
מצב חיסכון באנרגיה **IL**



ECO MODE: 3 min (Essenza Mini)

FR MODE ÉCONOMIE D'ÉNERGIE: 3 MN **ES-LATAM** ECO MODE: 3 MIN **BR** MODO
ECOLÓGICO: 3 MINUTOS **EL** ΛΕΙΤΟΥΡΓΙΑ ECO: 3 ΛΕΠΤΑ **CN** 节能模式:3分钟未使用后进入节
能模式 **HK** 節能模式:3分鐘 **TW** 節能模式: 3分鐘 **KR** 절전 모드 : 3분 מצב חיסכון: 3 דקות **IL**



AUTO OFF: 9 min

FR ARRÊT AUTOMATIQUE: 9 MN **ES-LATAM** APAGADO AUTOMÁTICO: 9 MIN
BR DESLIGAMENTO AUTOMÁTICO: 9 MINUTOS **EL** ΑΥΤΟΜΑΤΗ ΑΠΕΝΕΡΓΟΠΟΙΗΣΗ:
9 ΛΕΠΤΑ **CN** 自动关机:9分钟 **HK** 自動關機:9分鐘 **TW** 自動關機: 9分鐘 **KR** 자동 꺼짐 : 9분
קיבוץ אוטומטי: 9 דקות **IL**

TO CHANGE THIS SETTING

FR POUR MODIFIER CE RÉGLAGE **ES-LATAM** PARA CAMBIAR ESTOS AJUSTES **BR** PARA ALTERAR
ESSA CONFIGURAÇÃO **EL** ΓΙΑ ΝΑ ΑΛΛΑΞΕΤΕ ΑΥΤΗ ΤΗ ΡΥΘΜΙΣΗ **CN** 改变此设置 **HK** 更改設
定 **TW** 變更設定 **KR** 절전 모드 변경하기 או לשינוי הגדרות אלו **IL**



1. Machine OFF - press and hold the Espresso button

FR Lorsque la machine est en mode arrêt, appuyer et maintenir la touche Espresso **ES-LATAM** Apague la
máquina - presione y mantenga el botón Espresso **BR** Máquina desligada - mantenha pressionado o botão
Espresso **EL** Πατήστε παρατεταμένα το κουμπί Espresso με απενεργοποιημένη τη μηχανή **CN** 首先使机器处于

关机状态-然后按住浓缩咖啡按键5秒钟 **HK** 關機狀態 (OFF) - 長按濃縮咖啡按鈕 **TW** 機器關機時,持續按下濃縮咖啡鍵 **KR** 머신 전원 끄기 - 에스프레소 버튼을 누른 상태 유지 하기
 IL כיבוי מכונה - לחצו והחזיקו את כפתור האספרסו



2. Press Espresso button

FR Appuyer sur la touche Espresso **ES-LATAM** Presione el botón Espresso **BR** Pressione o botão Espresso **EL** Πατήστε το κουμπί Espresso **CN** 按1次浓缩咖啡按键;设置30分钟后自动关机;按2次浓缩咖啡按键:设置9分钟后自动关机 **HK** 按下濃縮咖啡按鈕 **TW** 按下濃縮咖啡鍵 **KR** 에스프레소 버튼 누르기 **IL** לחצו על כפתור האספרסו



3. To exit - press and hold the Lungo button

FR Pour sortir - appuyer et maintenir la touche Lungo **ES-LATAM** Para salir - presione y mantenga el botón Lungo **BR** Para sair - mantenha pressionado o botão Lungo **EL** Για έξοδο, πατήστε παρατεταμένα το κουμπί Lungo **CN** 如需退出:按住大杯咖啡按键5秒钟 **HK** 退出 - 長按長杯咖啡按鈕 **TW** 持續按下大杯咖啡鍵以離開節能設定模式 **KR** 나가기 - 롱고 버튼 누르기 **IL** ליציאה - לחצו והחזיקו את כפתור הלונגו

9 PERSONALIZE YOUR COFFEE SIZE

FR PERSONNALISER VOTRE TAILLE DE CAFÉ **ES-LATAM** PERSONALICE EL TAMAÑO DE TAZA **BR** PERSONALIZE O TAMANHO DO CAFÉ
EL ΕΞΑΤΟΜΙΚΕΥΣΗ ΠΟΣΟΤΗΤΑΣ ΚΑΦΕ **CN** 个性化咖啡杯量设置 **HK** 自訂咖啡杯量大小 **TW** 預設個人水量 **KR** 추출량 설정하기
IL התאמה אישית של גודל הקפה שלך

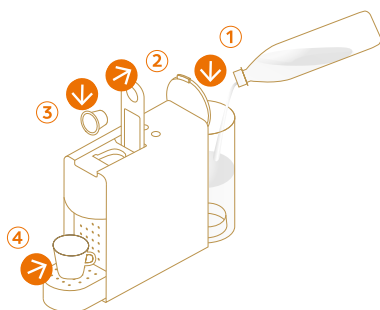

1. Fill with fresh potable water, insert a capsule and place a cup

FR Remplir le réservoir d'eau potable, insérer une capsule et placer une tasse sous la sortie café
ES-LATAM Llene el tanque de agua con agua potable, inserte una cápsula y coloque una taza **BR** Encha o reservatório com água potável, insira uma cápsula e coloque uma xícara **EL** Γεμίστε το δοχείο με φρέσκο πόσιμο νερό και τοποθετήστε μια κάψουλα και ένα ποτήρι **CN** 注入常溫飲用水，插入一顆粉囊并放置咖啡杯 **HK** 注入食水，放入粉囊，並放置咖啡杯 **TW** 注入飲用水於水箱，並置入膠囊和放置咖啡杯 **KR** 신선한 음용수를 채우고, 캡슐을 넣은 후 컵 준비하기 **IL** מלאו את מכל המים במי שתייה טריים, הכניסו קפסולה והניחו ספל



2. Press and hold the chosen Coffee

FR Appuyer et maintenir la touche café de votre choix **ES-LATAM** Presione y mantenga el café seleccionado
BR Mantenha pressionado o botão do café escolhido **EL** Πατήστε παρατεταμένα το κουμπί που αντιστοιχεί στον καφέ που θέλετε **CN** 按住需要调整杯量的咖啡按键 **HK** 選擇想改動的咖啡，並長按沖調按鈕 **TW** 持續按下濃縮咖啡或大杯咖啡鍵
KR 설정하려는 커피 버튼을 누르고 유지하기 **IL** לחצו והחזיקו על סוג הקפה הרצוי



3. Release the button when desired quantity is reached

FR Relâcher la touche lorsque la quantité souhaitée est atteinte **ES-LATAM** Suelte el botón cuando el volumen deseado sea alcanzado **BR** Solte o botão ao atingir o volume desejado **EL** Όταν παραχθεί η επιθυμητή ποσότητα καφέ, αφήστε το κουμπί **CN** 到达满意杯量后放开按键 **HK** 當達至想要的杯量時，放開按鈕 **TW** 當達預設水量，請放開按键 **KR** 원하는 만큼 추출되면 누르고 있던 버튼에서 손을 뗍니다 **IL** שחררו את הכפתור כאשר נמגזה הכמות הרצויה



4. New water volume now programmed

FR Le nouveau volume d'eau est maintenant programmé **ES-LATAM** Nuevo volumen programado **BR** O novo volume de água estará programado **EL** Η νέα ρύθμιση όγκου νερού έχει προγραμματιστεί **CN** 新的杯量已经在程序中设定
HK 全新水量設定已儲存 **TW** 水量預設值已儲存 **KR** 새로운 추출량 설정 완료 **IL** כמות המים החדשה תוכנתה כעת

10 RESET TO FACTORY SETTINGS

FR RÉTABLIR LES PARAMÈTRES DE RÉGLAGE EN USINE

ES-LATAM RESTABLECER LOS AJUSTES DE FÁBRICA **BR** REDEFINIÇÃO PARA CONFIGURAÇÕES DE FÁBRICA **EL** ΕΠΑΝΑΦΟΡΑ

ΕΡΓΟΣΤΑΣΙΑΚΩΝ ΡΥΘΜΙΣΕΩΝ **CN** 恢复出厂设置 **HK** 回復原廠設定

TW 回復原廠設定 **KR** 공장 출하 설정으로 초기화 **IL** שחזור הגדרות יצרן



1. Machine OFF - press and hold the Lungo button

FR Lorsque la machine est éteinte, appuyer sur la touche Lungo **ES-LATAM** Apague la máquina - presione

y mantenga el botón Lungo **BR** Máquina desligada - mantenha pressionado o botão Lungo **EL** Πατήστε

πατεταμένα το κουμπί Lungo με απενεργοποιημένη τη μηχανή **CN** 首先使机器处于关机状态-然后按住大

杯按键5秒钟 **HK** 關機狀態 (OFF) - 長按長杯咖啡按鈕 **TW** 機器關機狀態時,持續按下大杯咖啡鍵 **KR** 머신 전원

끄기-롱고 버튼을 누르고 누른 상태를 유지 합니다 הלונגו את כפתור הלונוגה - לחצו והחזיקו את כפתור הלונוגה - כיבוי מנונה **IL**



FACTORY SETTINGS

FR PARAMÈTRES DE RÉGLAGE EN USINE ES-LATAM AJUSTES DE FÁBRICA BR CONFIGURAÇÕES DE FÁBRICA EL ΕΡΓΟΣΤΑΣΙΑΚΕΣ ΡΥΘΜΙΣΕΙΣ CN 出厂设置 HK 原廠設定 TW 原廠設定 KR 공장 출하 설정값 IL הגדרות יצרן



Espresso

40 ml / 1.35 fl oz



Lungo

110 ml / 3.75 fl oz



3 x

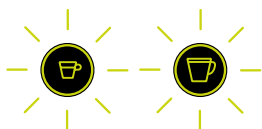

2. Factory settings restored

FR Réglages d'usine restaurés ES-LATAM Ajustes de fábrica restaurados BR As configurações de fábrica estarão restauradas EL Έχει γίνει επαναφορά των εργοστασιακών ρυθμίσεων CN 已经恢复出厂设置 HK 已回復原廠設定 TW 已回復原廠設定 KR 공장 출하 설정으로 변경 완료 IL הגדרות יצרן שוחזרו

11 EMPTYING THE SYSTEM BEFORE A PERIOD OF NON-USE AND FOR FROST PROTECTION, OR BEFORE A REPAIR

FR VIDANGE DU SYSTÈME AVANT UNE PÉRIODE D'INUTILISATION, POUR LE PROTÉGER DU GEL OU AVANT UNE RÉPARATION **ES-LATAM** VACIADO DEL SISTEMA ANTES DE UN PERIODO SIN UTILIZACIÓN, PARA PROTECCIÓN CONTRA EL CONGELAMIENTO O ANTES DE UNA REPARACIÓN **BR** ESVAZIANDO O SISTEMA ANTES DE UM PERÍODO SEM USO, PARA A PROTEÇÃO CONTRA CONGELAMENTO OU ANTES DE UM REPARO **EL** ΑΔΕΙΑΣΜΑ ΣΥΣΤΗΜΑΤΟΣ ΑΝ ΠΡΟΚΕΙΤΑΙ ΝΑ ΠΑΡΑΜΕΙΝΕΙ Η ΣΥΣΚΕΥΗ ΕΚΤΟΣ ΧΡΗΣΗΣ ΚΑΙ ΓΙΑ ΠΡΟΣΤΑΣΙΑ ΑΠΟ ΤΟΝ ΠΑΓΕΤΟ, Η ΠΡΙΝ ΑΠΟ ΕΠΙΣΚΕΥΗ **CN** 清空管路中的水 将长时间不使用机器和预防结霜，或在维修之前 **HK** 清空系統 以預備長期停用、作防霜保護或進行維修 **TW** 清空系統 經長期停用，防霜保護或修理前 **KR** 머신 내부의 물 비우기 장기간 사용 계획이 없는 경우 또는 동파 방지나 수리 보내기 전 **IL** ריקון המערכת לפני תקופה ארוכה של חוסר שימוש ולהגנה מפני כפור, או לפני תיקון

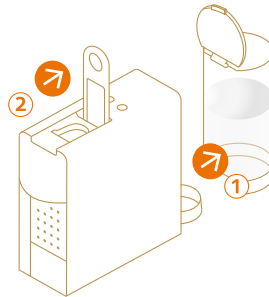

1. Machine OFF - remove water tank and open the lever

FR Lorsque la machine est éteinte, retirer le réservoir d'eau et soulever le levier **ES-LATAM** Apague la máquina - retire el tanque de agua y abra la palanca **BR** Máquina desligada - remova o reservatório de água e levante a alavanca **EL** Αφαιρέστε το δοχείο νερού και ανοίξτε τον μοχλό, με απενεργοποιημένη τη μηχανή **CN** 机器处于关机状态-移除水箱·抬起手柄 **HK** 關機狀態 (OFF) - 取出水箱並打開槓桿 **TW** 機器關機 - 移開水箱及打開拉桿 **KR** 머신 전원 끄기 - 물통 분리하고 손잡이 열기 **IL** כיבוי מכונה - הסירו את מכל המים ופתחו את ידית ההרמה

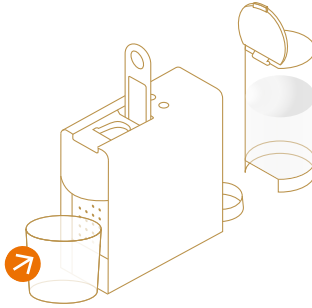

2. Place a container under the coffee outlet

FR Placer un récipient sous la sortie café **ES-LATAM** Coloque un contenedor debajo de la salida de café **BR** Coloque um recipiente sob a saída de café **EL** Τοποθετήστε ένα δοχείο κάτω από το στόμιο εκροής καφέ **CN** 在咖啡出口下方放置一个容器 **HK** 將容器放在咖啡出口 **TW** 將容器放在咖啡出口下方 **KR** 커피 추출구 아래 빈 용기 놓기 **IL** הניחו מכל מים גדול מתחת לפתח יציאת הקפה



3. Press and hold both buttons

FR Appuyer et maintenir les touches Espresso et Lungo en même temps **ES-LATAM** Presione y mantenga ambos botones **BR** Mantenha pressionados os dois botões **EL** Κρατήστε ταυτόχρονα πατημένα και τα δύο κουμπιά **CN** 同时按住两个咖啡按钮5秒钟 **HK** 長按兩個按鈕 **TW** 同時按壓濃縮咖啡和大杯咖啡鍵 **KR** 두 개 버튼 동시에 누르고 기다리기 **IL** לחצו והחזיקו את שני הכפתורים



Machine switches off when the procedure is finished

FR La machine s'éteint automatiquement à la fin de la procédure **ES-LATAM** La máquina se apaga y el proceso ha concluido. **BR** A máquina será desligada quando o procedimento estiver terminado **EL** Η μηχανή θα απενεργοποιηθεί όταν ολοκληρωθεί η διαδικασία **CN** 清水结束后机器会自动关机 **HK** 完成後，咖啡機會自動關機 **TW** 當程序完成後，機器將自動關機 **KR** 물 비우기가 끝나면 머신 전원이 꺼집니다 **IL** המכונה תכבה כאשר התהליך יסתיים

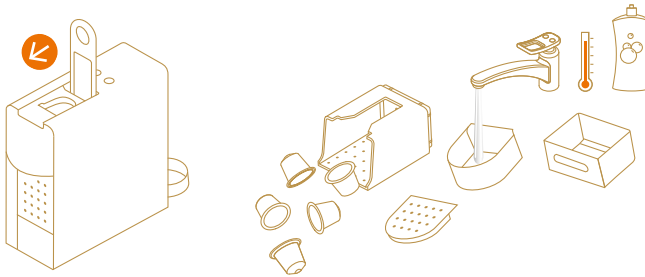

4. Empty and clean

FR Vider et nettoyer **ES-LATAM** Vacie y limpie el aparato **BR** Esvazie e limpe **EL** Αδειάστε και καθαρίστε τη μηχανή **CN** 清空和清洁 **HK** 清空並清洗咖啡機 **TW** 清空和清潔 **KR** 비우고 청소하기 **IL** רוקנו ונקו

12 DISPOSAL AND ENVIRONMENTAL PROTECTION

FR RECYCLAGE ET PROTECTION DE L'ENVIRONNEMENT

ES-LATAM DESECHO Y PROTECCIÓN DEL AMBIENTE **BR** DESCARTE

E PROTEÇÃO AMBIENTAL **EL** ΔΙΑΘΕΣΗ ΑΠΟΡΡΙΜΜΑΤΩΝ ΚΑΙ

ΠΡΟΣΤΑΣΙΑ ΤΟΥ ΠΕΡΙΒΑΛΛΟΝΤΟΣ **CN** 处置和环境保护 **HK** 棄置與環

保 **TW** 廢棄處理與環境保護 **KR** 머신 폐기 및 환경 보호

מִיחזור והגנת הסביבה **IL**

EN This appliance complies with the EU Directive 2012/19/EC. Packaging materials and appliance contain recyclable materials. Your appliance contains valuable materials that can be recovered or can be recycled. Separation of the remaining waste materials into different types facilitates the recycling of valuable raw materials. Leave the appliance at a collection point. You can obtain information on disposal from your local authorities. To know more about Nespresso sustainability strategy, go to www.nespresso.com/positive

FR Cet appareil est conforme à la Directive de l'UE 2012/19/CE. Les matériaux d'emballage et l'appareil contiennent des matières recyclables. Votre appareil contient des matériaux valorisables qui peuvent être récupérés ou recyclés. Le tri des matériaux en différentes catégories facilite le recyclage des matières premières valorisables. Déposer l'appareil à un point de collecte. Pour obtenir des renseignements sur le recyclage, contacter les autorités locales. Pour en savoir plus sur les engagements de Nespresso en matière de recyclage et de protection de l'environnement, rendez-vous sur www.nespresso.com/positive

ES-LATAM Este aparato está en cumplimiento con lo estipulado por la EU 2012/19/EC. Los materiales de empaque y el aparato contienen piezas que pueden ser recicladas. Su aparato cuenta con piezas valiosas que pueden ser recuperadas o recicladas. La separación de los materiales en diferentes tipos facilita su reciclaje. Deje el aparato en un punto de recolección. Puede obtener información sobre el desecho con las autoridades locales. Para saber más sobre la estrategia de sustentabilidad Nespresso, consulte www.nespresso.com/positive

BR Este aparelho está em conformidade com a Diretiva da UE 2012/19/EC. As embalagens e o aparelho contêm materiais recicláveis. Seu aparelho contêm materiais valiosos que podem ser recuperados ou reciclados. A separação de materiais residuais em diferentes tipos facilita a reciclagem de matérias-primas valiosas. Deixe o aparelho em um ponto de coleta. Você pode obter mais informações sobre descarte com as autoridades locais responsáveis. Para saber mais sobre a estratégia de sustentabilidade da Nespresso, acesse <https://www.nespresso.com/br/pt/como-reciclar>

EL Αυτή η συσκευή συμμορφώνεται με την ευρωπαϊκή Οδηγία 2012/19/ΕΚ. Η συσκευή και η συσκευασία της περιέχουν ανακυκλώσιμα υλικά. Η συσκευή περιέχει πολύτιμα υλικά που μπορούν να ανακτηθούν ή να ανακυκλωθούν. Ο διαχωρισμός των υπόλοιπων άχρηστων υλικών σε διαφορετικούς τύπους διευκολύνει την ανακύκλωση των πολύτιμων πρώτων υλών. Παραδώστε τη συσκευή σε ένα σημείο συλλογής. Μπορείτε να βρείτε πληροφορίες για τη διάθεση των απορριμμάτων από τους τοπικούς φορείς. Για να μάθετε περισσότερα σχετικά με τη στρατηγική της Nespresso για θέματα βιωσιμότητας, ανατρέξτε στη διεύθυνση www.nespresso.com/positive

CN 本机器依从欧盟的法规EU Directive 2012/19/EC。包装材料 and 机器本身均包含一些可回收材料。您的咖啡机包含一些有价值的材料，这些材料可以被回收再利用。分类剩余的材料以便于后续回收。把机器送到收集点。您可以通过本地的相关机构获得电器处理的信息。请登陆 www.nespresso.com/positive 了解更多 Nespresso 的可持续发展战略相关信息。

HK 本咖啡機符合 EU Directive 2012/19/EC 要求。所有包裝物料和產品本身均有採用循環再造物料。您的咖啡機包含有有價值而可回收或循環再造的物料。只要將廢棄物分開處理，即可將用價值的原材料循環再造。請將本產品棄置於環保收集站。您可透過本地的環保機構查詢有關詳情。如欲了解更多有關 **Nespresso** 可持續發展策略的詳情，請瀏覽 www.nespresso.com/positive

TW 本產品符合歐盟指令 2012/19/EU。包裝物料及咖啡機採用可回收或再利用的材質製成。您的咖啡機含有可恢復或循環再用的重要物料，將剩餘廢料分類，可有助回收此等可貴的物料。將咖啡機器至於收集點，建議您可向當地有關部門洽詢或索取棄置處理相關資料。想要了解更多關於 **Nespresso** 永續發展策略，請至 www.nespresso.com/positive

KR 이 머신은 EU 지시 2012/19/EC 를 준수합니다. 포장재 및 머신은 재활용 가능한 재료들을 포함하고 있습니다. 폐기시 원재료별로 분리 배출하면 재활용이 쉬워집니다. 소형 폐 가전 머신 무상 수거 등을 이용하여 머신을 폐기할 수 있습니다. 머신 폐기에 관한 정보는 거주지 관할 관청에서 얻으실 수 있습니다. 네스프레소의 지속 가능 전략에 대해 더 자세히 알려면 www.nespresso.com/positive 를 방문하십시오.

IL מכשיר זה תואם גם את התקן EC/19/2012 של האיחוד האירופי. חומרי האריזה והמכונה מכילים חומרים הניתנים למי-חזור. המכשיר שלכם מכיל חומרים בעלי ערך הניתנים לשחזור או למיחזור. הפרדת חומרי הפסולת הנותרים לסוגים שונים מאפשרת מיחזור של חומרי גלם בעלי ערך. השאירו את המכשיר בנקודת איסוף. באפשרותכם לקבל מידע בנושא מיחזור מן הרשויות המקומיות באזורכם. למידע נוסף על אודות אסטרטגיית הקיימות של נספרסו, היננסו ל-www.nespresso.com



NESPRESSO®

WARRANTY

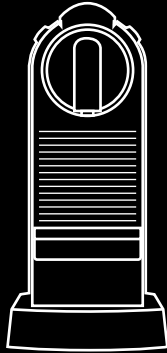

CITIZ

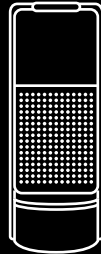

ESSENZA
MINI

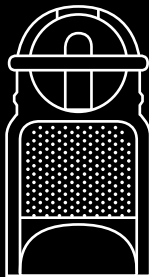

INISSIA



PIXIE

EN WARRANTY **FR** GARANTIE **ES-LATAM** GARANTÍA **DE** GARANTIE **IT** GARANZIA
ES GARANTÍA **PT** GARANTIA **CS** OMEZENÁ ZÁRUKA **SK** OBMEDZENÁ ZÁRUKA **PL** GWARANCJA
HU GARANCIA **RU** ГАРАНТИЯ **EL** ΕΓΓΥΗΣΗ **NL** GARANTIE **BR** GARANTIA **DA** GARANTI
NO GARANTI **SV** GARANTI **FI** TAKUU **RO** GARANȚIE **TR** GARANTİ **CN** 保修 **HK** 保養條款
TW 有限保固 **KR** 보증 **MS** JAMINAN TERHAD **ID** JAMINAN **TH** การรับประกัน
 الضمان **AR**



EN WARRANTY

Nespresso warrants this product against defects in materials and workmanship for a period of 2 years. The warranty period begins on the date of purchase and **Nespresso** requires presentation of the original proof of purchase to ascertain the date. During the warranty period, **Nespresso** will either repair or replace any defective product at no charge to the owner. Replacement products or repaired parts will be warranted only for the unexpired portion of the original warranty or six months, whichever is greater. This limited warranty does not apply to any defect resulting from negligence, accident, misuse, or any other reason beyond **Nespresso's** reasonable control, including but not limited to: normal wear and tear, failure to follow the product instructions and service manual, improper or inadequate maintenance, calcium deposits or descaling, connection to improper power supply, unauthorized product modification, fire, lightning, flood or other external causes. The use for commercial purposes could void this warranty. This warranty is valid only in the country of purchase or in such other countries where **Nespresso** sells or services the same model with identical technical specifications. Warranty service outside the country of purchase is limited to the terms and conditions of the corresponding warranty in the country of service. Should the cost of repairs or replacement not be covered by this warranty, **Nespresso** will advise the owner and the cost shall be charged to the owner. Except to the extent allowed by applicable law, the terms of this limited warranty do not exclude, restrict or modify the mandatory statutory rights applicable to the sale of this product and are in addition to those rights. If you believe your product is defective, contact **Nespresso** for instructions on how to proceed with a repair. Please visit our website at www.nespresso.com for contact details.

FR GARANTIE

Nespresso garantit ce produit contre les défauts au niveau des matériaux et de la fabrication pour une période de 2 ans. La période de garantie commence à la date d'achat et **Nespresso** exige la présentation de la preuve originale d'achat pour en constater la date. Durant la période de garantie, **Nespresso** réparera, à sa discrétion, tout produit défectueux sans frais pour le propriétaire. Les produits échangés et les pièces réparées seront garantis uniquement pendant la durée restante de la garantie originale ou durant six mois, l'échéance la plus lointaine faisant foi. Cette garantie limitée ne s'applique pas à tout défaut résultant d'une négligence, d'un accident, d'une utilisation inadaptée ou de toute autre raison hors du contrôle raisonnable de **Nespresso**, y compris mais sans s'y limiter: l'usure normale, la négligence ou le non-respect du mode d'emploi du produit, l'entretien inadapté ou inadéquat, les dépôts calcaires ou le détartrage, le branchement à une sortie électrique inadaptée, la modification ou la réparation non autorisée du produit, l'utilisation à des fins commerciales, les dommages causés par le feu, la foudre, les inondations ou toute autre cause extérieure. Cette garantie n'est valable que dans le pays d'achat ou dans les pays où **Nespresso** commercialise ou répare le même modèle d'appareil ayant des spécifications techniques identiques. Le service de garantie hors du pays d'achat se limite aux conditions de la garantie correspondante dans le pays où l'entretien est effectué. Si le coût des réparations ou de remplacement n'est pas couvert par cette garantie, **Nespresso** informera le propriétaire qui devra honorer ces frais. Cette garantie limitée constituera l'intégralité de la responsabilité de **Nespresso**, quelque soit la cause. Les conditions de la présente garantie limitée s'ajoutent aux droits statutaires obligatoires applicables à la vente du produit et ne les excluent, ni ne les restreignent ou modifient en rien, sauf dans les limites autorisées par la loi. Si vous pensez que votre produit est défectueux, veuillez contacter **Nespresso** pour obtenir des renseignements concernant la marche à suivre pour le faire réparer. Veuillez consulter notre site Internet au www.nespresso.com/fr/fr pour obtenir les coordonnées de contact.

ES GARANTÍA

La garantía de **Nespresso** cubre este producto frente a cualquier defecto de sus materiales y de fabricación durante dos años. El periodo de garantía se inicia en la fecha de compra y **Nespresso** requiere la presentación del justificante original de compra para determinar dicha fecha. Durante el periodo de garantía, **Nespresso** reparará o sustituirá cualquier artículo defectuoso sin coste para el propietario. Los artículos de sustitución o las piezas reparadas estarán cubiertos por la garantía únicamente durante el periodo no consumido de la garantía original o durante seis meses, el plazo que resulte mayor. Esta garantía limitada no se aplica a los defectos causados por negligencia, accidente, uso indebido o cualquier otro motivo que se encuentre fuera del control razonable de **Nespresso**, incluidos, entre otros: el desgaste normal, la inobservancia de las instrucciones del producto o del manual de funcionamiento, el mantenimiento incorrecto o inadecuado, los depósitos de calcio o la descalcificación, la conexión a una fuente de alimentación inadecuada, la modificación no autorizada del producto, fuego, rayos, inundaciones u otras causas externas. El uso del producto con fines comerciales puede anular esta garantía. Esta garantía solo es válida en el país de compra o en aquellos países en los que **Nespresso** comercialice o suministre el mismo modelo con idénticas especificaciones técnicas. El servicio de garantía fuera del país de compra queda limitado a los términos y condiciones de la garantía correspondiente en el país del servicio. En caso de que el coste de las reparaciones o de la sustitución no esté cubierto por esta garantía, **Nespresso** advertirá de ello al propietario y le cargará dicho coste. A excepción de lo que permita la legislación aplicable, los términos de esta garantía limitada no excluyen, restringen ni modifican los derechos legales obligatorios aplicables a la venta de este producto y se suman a estos derechos. Si crees que tu producto es defectuoso, ponte en contacto con **Nespresso** para recibir instrucciones sobre cómo proceder con la reparación. Por favor, visita nuestra página web (www.nespresso.com) para consultar los datos de contacto.



AU WARRANTY

Nespresso warrants this product against defects in materials and workmanship for a period of 2 years. The warranty period begins on the date of purchase and **Nespresso** requires presentation of the original proof of purchase to ascertain the date. During the warranty period, **Nespresso** will either repair or replace any defective product at no charge to the owner. Replacement products or repaired parts will be warranted only for the unexpired portion of the original warranty or six months, whichever is greater. This limited warranty does not apply to any defect resulting from negligence, accident, misuse, or any other reason beyond **Nespresso's** reasonable control, including but not limited to: normal wear and tear, failure to follow the product instructions and service manual, improper or inadequate maintenance, calcium deposits or descaling, connection to improper power supply, unauthorized product modification, fire, lightning, flood or other external causes. The use for commercial purposes could void this warranty. This warranty is valid only in the country of purchase or in such other countries where **Nespresso** sells or services the same model with identical technical specifications. Warranty service outside the country of purchase is limited to the terms and conditions of the corresponding warranty in the country of service. Should the cost of repairs or replacement not be covered by this warranty, **Nespresso** will advise the owner and the cost shall be charged to the owner. Except to the extent allowed by applicable law, the terms of this limited warranty do not exclude, restrict or modify the mandatory statutory rights applicable to the sale of this product and are in addition to those rights. If you believe your product is defective, contact **Nespresso** for instructions on how to proceed with a repair. In Australia, our goods come with guarantees that cannot be excluded under the Australian Consumer Law. You are entitled to a replacement or refund for a major failure and for compensation for any other reasonably foreseeable loss or damage. You are also entitled to have the goods repaired or replaced if the goods fail to be of acceptable quality and the failure does not amount to a major failure. Please visit our website at www.nespresso.com for contact details. Nespresso Australia, 201 Miller Street, North Sydney, NSW 2060, Australia

US / CA WARRANTY

Nespresso warrants this product against defects in materials and workmanship for a period of 1 year. The warranty period begins on the date of purchase and **Nespresso** requires presentation of the original proof of purchase to ascertain the date. During the warranty period, **Nespresso** will either repair or replace any defective product at no charge to the owner. Replacement products or repaired parts will be warranted only for the unexpired portion of the original warranty or six months, whichever is greater. This limited warranty does not apply to any defect resulting from negligence, accident, misuse, or any other reason beyond **Nespresso's** reasonable control, including but not limited to: normal wear and tear, failure to follow the product instructions and service manual, improper or inadequate maintenance, calcium deposits or descaling, connection to improper power supply, unauthorized product modification, fire, lightning, flood or other external causes. The use for commercial purposes could void this warranty. This warranty is valid only in the country of purchase or in such other countries where **Nespresso** sells or services the same model with identical technical specifications. Warranty service outside the country of purchase is limited to the terms and conditions of the corresponding warranty in the country of service. Should the cost of repairs or replacement not be covered by this warranty, **Nespresso** will advise the owner and the cost shall be charged to the owner. Except to the extent allowed by applicable law, the terms of this limited warranty do not exclude, restrict or modify the mandatory statutory rights applicable to the sale of this product and are in addition to those rights. If you believe your product is defective, contact **Nespresso** for instructions on how to proceed with a repair. Please visit our website at www.nespresso.com for contact details.

CA GARANTIE

Nespresso garantit ce produit contre les défauts de matériaux et de fabrication pour une période de 1 an. La période de garantie débute à la date d'achat et **Nespresso** exige la présentation de la preuve d'achat originale pour établir la date. Pendant la période de garantie, **Nespresso** réparera ou remplacera tout produit défectueux sans frais pour le propriétaire. Les produits de remplacement ou les pièces réparées ne seront garantis que pour la partie non expirée de la garantie d'origine ou pour une période de six mois, selon la période la plus longue. Cette garantie limitée ne s'applique pas aux défauts résultant d'une négligence, d'un accident, d'une mauvaise utilisation ou de toute autre raison échappant au contrôle raisonnable de **Nespresso**, notamment: l'usure normale, le non-respect des instructions du produit et du manuel d'entretien, entretien, dépôts de calcaire ou de détartage, connexion à une alimentation électrique incorrecte, modification non autorisée du produit, incendie, éclair, inondation ou toute autre cause externe. L'utilisation à des fins commerciales pourrait annuler cette garantie. Cette garantie n'est valable que dans le pays d'achat ou dans les autres pays où **Nespresso** vend ou entretient le même modèle avec des spécifications techniques identiques. Le service de garantie en dehors du pays d'achat est limité aux conditions générales de la garantie correspondante dans le pays de service. Si les coûts de réparation ou de remplacement ne sont pas couverts par cette garantie, **Nespresso** en informera le propriétaire et ce coût sera à la charge de ce dernier. Sauf dans la mesure autorisée par la loi en vigueur, les termes de cette garantie limitée n'excluent, ne restreignent ou ne modifient pas les droits légaux impératifs applicables à la vente de ce produit et s'ajoutent à ces droits. Si vous pensez que votre produit est défectueux, contactez **Nespresso** pour obtenir des instructions sur la procédure de réparation. Veuillez visiter notre site Web à l'adresse www.nespresso.com pour obtenir les coordonnées. **Nespresso** Canada, 300, rue Léo-Pariseau Suite 2300 Montréal QC H2X 4B3



ES-LATAM GARANTÍA

Nespresso garantiza este aparato contra defectos en materiales y mano de obra por un periodo de un año. El periodo de garantía inicia a partir de la fecha de compra y **Nespresso** requiere la presentación de un comprobante de compra. Durante el periodo de garantía, **Nespresso** reparará o reemplazará cualquier producto defectuoso sin costo par el dueño. Los productos reemplazados o reparados contarán con garantía por el tiempo restante de la garantía o seis meses, lo que sea mayor. Esta garantía limitada no aplica cuando el equipo resulte dañado por uso negligente, accidente, mal uso o cualquier otra razón ajena al control de **Nespresso**, incluyendo pero no limitando a: desgaste por uso, falla en el seguimiento de las instrucciones del producto y manuales, mantenimiento inadecuado, depósitos de calcio o descalcificación, conexión no adecuada, modificación no autorizada, incendio, descargas eléctricas, inundaciones u otras causas externas. El uso con fines comerciales invalida la garantía. Esta garantía solo es válida en e país de compra o en otros países donde **Nespresso** venda o de servicio al modelo y con especificaciones técnicas idénticas. La garantía de servicio fuera del país de compra estará limitada a los términos y condiciones del país. Si los costos de reparación o reemplazo no están cubiertos por esta garantía, **Nespresso** se lo comunicará al dueño y el costo podrá ser cobrado. Exceptuando lo estipulado por la ley aplicable, los términos de esta garantía no excluyen, restringen o modifican los estipulado por los derechos mandatorios aplicables a la venta de este producto y son complementarios a estos. Si cree que el producto está dañado, contacte a **Nespresso** para instrucciones sobre cómo proceder con la reparación. Visite nuestro sitio www.nespresso.com para detalles de contacto.

DE GARANTIE

Nespresso gewährt ab Kauf eine Garantie von 2 Jahren gegen Materialdefekte und Fehler in der handwerklichen Ausführung. Während dieser Zeitspanne wird **Nespresso** jedes defekte Produkt nach eigenem Ermessen reparieren oder austauschen, ohne Kosten für den Besitzer. Die Austauschprodukte oder reparierten Einzelteile unterstehen der noch verbleibenden Original-Garantiedauer oder einer Garantiedauer von 6 Monaten, je nachdem, was länger ist. Diese beschränkte Garantie kommt nicht zur Anwendung bei Beschädigungen, die durch einen Unfall, Missbrauch, unsachgemäße Pflege oder normalen Verschleiß verursacht wurden. Ausgenommen im durch das anwendbare Recht zulässigen Umfang nehmen die Bestimmungen dieser eingeschränkten Garantie keine Ausschließungen, Einschränkungen, Änderungen oder Ergänzungen bezüglich des auf Ihren Maschinenkauf zwingend anwendbaren Rechts vor. Wenn Sie der Meinung sind, dass Ihr Produkt fehlerhaft ist, kontaktieren Sie **Nespresso**, um Anweisungen zu erhalten, wohin Sie es senden oder zur Reparatur bringen können. Detaillierte Kontaktdaten finden Sie auf www.nespresso.com

IT GARANZIA

Nespresso garantisce questo prodotto in caso di difetti dei materiali e di fabbricazione per un periodo di 2 anni. Il periodo di garanzia decorre dal giorno di acquisto e **Nespresso** richiede la presentazione della prova di acquisto originale per verificare la data. Durante il periodo di garanzia, **Nespresso** eseguirà riparazioni o sostituzioni, di qualsiasi prodotto difettoso e senza alcuna spesa a carico del proprietario. I prodotti sostitutivi o le parti riparate saranno coperti da garanzia solo per il periodo rimanente della garanzia originale o per sei mesi, a seconda di quale periodo è superiore. Questa garanzia limitata non è valida in caso di difetti correlati a negligenze, incidenti, uso improprio o qualsiasi altro motivo al di fuori del ragionevole controllo da parte di **Nespresso**, inclusi ma non limitatamente a: normale usura, negligenza o impossibilità di attenersi alle istruzioni del prodotto, manutenzione impropria o inadeguata, depositi di calcio o decalcificazione, collegamento a un'alimentazione non adeguata, modifica o riparazione del prodotto non autorizzata, utilizzo per finalità commerciali, incendi, fulmini, allagamenti o altre cause esterne. Questa garanzia è valida soltanto nel paese di acquisto o in altri paesi in cui **Nespresso** vende o offre assistenza per il medesimo modello con identiche specifiche tecniche. Il servizio di garanzia corrispondente nel paese di acquisto è limitato ai termini e alle condizioni della garanzia corrispondente nel paese in cui si richiede assistenza. Nel caso in cui il costo delle riparazioni o della sostituzione non sia coperto dalla presente garanzia, **Nespresso** avvertirà il proprietario, che dovrà sostenerne il costo. A eccezione della misura consentita dalla legge applicabile, i termini di questa garanzia limitata non escludono, limitano o modificano i diritti legali inalienabili applicabili alla vendita di questo prodotto e si aggiungono pertanto a tali diritti. Se si ritiene che il prodotto sia difettoso, contattare **Nespresso** per richiedere istruzioni su come procedere con la riparazione.

PT GARANTIA

A **Nespresso** assegura a garantia deste produto contra defeitos de materiais e de fabrico por um período de 2 anos. O período de garantia começa na data de compra e a **Nespresso** requer a apresentação da prova de compra original para validação da data. Durante o período de garantia, a **Nespresso** repara ou troca, ao seu critério, qualquer produto defeituoso, sem custos para o proprietário. Produtos trocados ou peças reparadas apenas estarão cobertos pela garantia até ao final da garantia original ou 6 meses, prevalecendo o maior período. Esta garantia limitada não se aplica a nenhum defeito resultante de negligência, acidente, uso incorreto ou outra razão para além do controlo razoável da **Nespresso**, tal como, mas não limitado a: uso normal ou desgaste, negligência ou incumprimento das instruções deste produto,



manutenção imprópria ou inadequada, depósitos de calcário ou descalcificante, ligação a corrente elétrica imprópria, modificações ou reparações não autorizadas do produto, incêndio, trovoadas, cheias ou outras causas externas. A utilização para fins comerciais pode anular esta garantia. Esta garantia apenas é válida no país de compra ou noutros países onde a **Nespresso** venda ou faça manutenção do mesmo modelo com especificações técnicas idênticas. A garantia fora do país de compra está limitada aos termos e condições de serviço da garantia no país correspondente. Se o custo de reparação ou substituição não estiver abrangido por esta garantia, a **Nespresso** informará o proprietário e o custo será suportado pelo mesmo. Exceto na medida permitida pela lei em vigor, os termos desta garantia limitada não excluem, restringem ou modificam, e são complementares aos direitos legais obrigatórios aplicáveis à venda deste produto. Se entende que este produto está defeituosa, contacte a **Nespresso** para instruções de como proceder à reparação. Por favor visite o nosso website em www.nespresso.com para obter os contactos.

CS OMEZENÁ ZÁRUKA

Společnost **Nespresso** poskytuje na tento produkt dvouletou záruku pokrývající vady materiálu a zpracování. Záruční období začíná datem nákupu a společnost **Nespresso** vyžaduje předložení originálního dokladu o koupi za účelem zjištění tohoto data. V průběhu záručního období společnost **Nespresso** podle svého uvážení majiteli zdarma opraví nebo vymění jakýkoli vadný produkt. Náhradní produkty nebo opravené díly budou pokryty zárukou pouze po zbývající dobu původní záruky nebo po dobu šesti měsíců, podle toho, které období je delší. Tato omezená záruka se nevztahuje na žádnou vadu vyplývající z nedbalosti, nehody či nesprávného použití nebo jakéhokoli jiného důvodu, který je mimo přiměřenou kontrolu společnosti **Nespresso**, mimo jiné včetně těchto případů: běžné opotřebení, zanedbání nebo nedodržování pokynů k produktu, nevhodná nebo nepřiměřená údržba, usazeniny vápníku nebo odstranění vodního kamene, připojení k nevhodnému napájení, neoprávněná úprava nebo oprava produktu, použití ke komerčním účelům, požár, blesk, záplava nebo jiné vnější příčiny. Tato záruka platí pouze v zemi nákupu nebo v zemích, ve kterých společnost **Nespresso** prodává stejný model s totožnými technickými specifikacemi nebo provádí jeho servis. Záruční servis mimo zemi nákupu je omezen na smluvní podmínky odpovídající záruky v zemi s poskytovanou službou. V případě, že tato záruka nebude pokrývat náklady na opravy nebo výměnu přístroje, informuje společnost **Nespresso** majitele a tyto náklady budou účtovány majiteli. Tato omezená záruka představuje úplný rozsah odpovědnosti společnosti **Nespresso**, at již vznikne jakýmkoli způsobem. Vyjma rozsahu povoleného příslušným zákonem podmínky této omezené záruky nevylučují, neomezují ani neupravují povinná zákonná práva týkající se prodeje tohoto produktu a tato práva doplňují. Pokud se domníváte, že váš produkt je vadný, obraťte se na společnost **Nespresso**, která vám sdělí pokyny, jak postupovat při opravě. Kontaktní údaje najdete na naší webové stránce www.nespresso.com

SK OBMEDZENÁ ZÁRUKA

Spoločnosť **Nespresso** poskytuje na tento produkt dvojročnú záruku pokrývajúcu vady materiálu a spracovania. Záručná obdobia začína dátumom nákupu a spoločnosť **Nespresso** vyžaduje predloženie originálneho dokladu o kúpe za účelom zistenia tohto dátumu. V priebehu záručného obdobia spoločnosť **Nespresso** podľa svojho uváženia majiteľovi bezplatne opraví alebo vymení akýkoľvek chybný produkt. Náhradné produkty alebo opravené diely budú pokryté zárukou len počas zostávajúcej doby pôvodnej záruky alebo po dobu šiestich mesiacov, podľa toho, čo predstavuje dlhšiu dobu. Táto obmedzená záruka sa nevztahuje na žiadnu vadu vyplývajúcu z nedbanlivosti, nehody či nesprávneho použitia alebo akéhokoľvek iného dôvodu, ktorý je mimo primeranej kontroly spoločnosti **Nespresso**, okrem iného vrátane týchto prípadov: bežné opotrebenie, zanedbanie alebo nedodržovanie pokynov k produktu, nevhodná alebo neprimeraná údržba, usadeniny vápnika alebo odstránenie vodného kameňa, pripojenie k nevhodnému napájaniu, neoprávnená úprava alebo oprava produktu, použitie na komerčné účely, požiar, blesk, záplava alebo iné vonkajšie príčiny. Táto záruka platí len v krajine nákupu alebo v krajinách, v ktorých spoločnosť **Nespresso** predáva rovnaký model s totožnými technickými špecifikáciami alebo vykonáva jeho servis. Záručný servis mimo krajiny nákupu je obmedzený na zmluvné podmienky zodpovedajúce záruky v krajine s poskytovanou službou. V prípade, že táto záruka nebude pokrývať náklady na opravy alebo výmenu prístroja, informuje spoločnosť **Nespresso** majiteľa a tieto náklady budú účtované majiteľovi. S výnimkou rozsahu, ktorý povoľuje platný zákon, podmienky tejto obmedzenej záruky nevylučujú, neobmedzujú ani nemenia povinné zákonné práva vzťahujúce sa na predaj tohto produktu a sú doplnkom k týmto právam. Ak sa domnievate, že váš produkt je chybný, obraťte sa na spoločnosť **Nespresso**, ktorá vám oznámi pokyny, ako postupovať pri opravě. Kontaktné údaje nájdete na našej webovej stránke www.nespresso.com

PL GWARANCJA

Nespresso gwarantuje, że ten produkt będzie wolny od wad materiałowych i produkcyjnych przez okres 2 lat. Okres gwarancji rozpoczyna się w dniu zakupu, a w celu ustalenia daty zakupu **Nespresso** wymaga przedstawienia oryginalnego dowodu zakupu. W okresie obowiązywania gwarancji **Nespresso** wedle własnego uznania dokona naprawy lub wymiany ewentualnego niesprawnego urządzenia bez kosztów dla właściciela. Wymiana produktu lub naprawionych części jest objęta gwarancją przez pozostały okres trwania oryginalnej gwarancji lub sześć miesięcy, w zależności od tego, który z tych okresów jest dłuższy. Niniejsza ograniczona gwarancja nie ma zastosowania w przypadku wad powstałych w wyniku zaniedbań, wypadków, niewłaściwego użytkowania i dowolnego innego powodu, na który **Nespresso** nie ma wpływu, a dotyczy to między innymi następujących sytuacji: normalne zużycie, zaniedbanie lub nieprzestrzeganie



instrukcji obsługi produktu, niewłaściwa lub niedostateczna konserwacja, osady wapnia lub nieprawidłowe odkamienianie, podłączenie do źródła zasilania o niewłaściwych parametrach, nieuprawniona modyfikacja lub naprawa produktu, pożar, wyładowania atmosferyczne, powódź lub inne czynniki zewnętrzne. Wykorzystanie w celach komercyjnych może spowodować utratę gwarancji. Niniejsza gwarancja jest ważna tylko w kraju zakupu lub w innych krajach, w których **Nespresso** sprzedaje i serwisuje ten sam model urządzenia o takich samych parametrach technicznych. Serwis gwarancyjny poza krajem zakupu jest ograniczony do warunków i postanowień gwarancji obowiązujących w kraju serwisowania. Jeśli koszty naprawy lub wymiany nie są objęte niniejszą gwarancją, **Nespresso** poinformuje o tym właściciela i właściciel zostanie tymi kosztami obciążony. Niniejsza ograniczona gwarancja określa pełny zakres odpowiedzialności **Nespresso**, bez względu na sposób jej powstania. Z wyjątkiem zakresu dozwolonego przez obowiązujące prawo, warunki niniejszej ograniczonej gwarancji nie wyłączają, nie ograniczają ani nie modyfikują obowiązujących przepisów prawa mających zastosowanie do sprzedaży tego produktu i stanowią jedynie dodatek do tych przepisów. W przypadku podejrzenia wad urządzenia należy skontaktować się z **Nespresso** w celu uzyskania wskazówek dotyczących dalszego postępowania, mającego na celu naprawę. Dane kontaktowe można znaleźć na stronie www.nespresso.com

HU GARANCIA

A **Nespresso** készülékgaranciája anyaghibára és gyártási hibára terjed ki a vásárlásától számított két évig. A garanciális időszak a vásárlás napjával kezdődik, és szükséges eredeti bizonyíték bemutatása a vásárlásról a **Nespresso** felé, a vásárlási dátum igazolása céljából. A garancia ideje alatt a **Nespresso** saját döntése szerint díjmentesen megjavítja vagy kicseréli a hibás termékeket. A kijavított termék garanciája az eredeti garanciából hátralévő időre, vagy 6 hónapra érvényes (amelyik több). A korlátozott garancia nem érvényes akkor, ha a meghibásodás hanyagságból, balesetből, nem rendeltetésszerű használatból, vagy bármilyen, a **Nespresso** ésszerűen elvárható hatókörén kívül eső okból kifolyólag következik be, ideértve - de nem kizárólagosan - normál elhasználódás és kopás, a használati utasítások be nem tartása, nem megfelelő vagy elégtelen karbantartás, vízkőlerakódás vagy vízkömentesítés, nem megfelelő áramforráshoz történő csatlakoztatás, a termék engedély nélküli módosítása, tűz, villámcsapás, árvíz, vagy más külső okok. Az üzleti célú felhasználás érvényteleníti ezt a garanciát. Ez a garancia csak abban az országban érvényes, ahol a készüléket vásárolták, illetve azon országokban, ahol a **Nespresso** értékesíti vagy szervizeli ugyanezt a megegyező technikai jellemzőkkel bíró, azonos típusú. A vásárlási országán kívül, a szervizelés országában érvényes garanciális feltételek és szabályok az irányadók. Nemnyíiban ez a garancia nem alkalmazható és nem fedezi a javítás vagy csere költségét, a **Nespresso** jelzi ezt a tulajdonos felé, és a költségeket a tulajdonosnak kell állnia. A korlátozott garancia feltételei nem zárják ki, korlátozzák vagy módosítják az Önre – a termék megvásárlásával megszerzett – kötelező érvényű, törvényerejű jogokat, hanem azok kiegészítéseként szolgálnak. Ha úgy véli, hogy termékét hibás, forduljon a **Nespresso** ügyfélszolgálatához, ahol tájékoztatják arról, hova küldje vagy vigye a javítandó készüléket. A **Nespresso**-val kapcsolatos további információért kérjük látogassa meg weboldalunkat a www.nespresso.com címen.

RU ГАРАНТИЯ

Nespresso предоставляет гарантию на кофемашину сроком на 2 года. Срок службы кофемашины составляет 2 года. Гарантийный срок начинается с даты продажи. Для подтверждения даты продажи компании **Nespresso** необходимо предоставить оригинал документа, подтверждающего факт продажи. В течение гарантийного срока **Nespresso** должна отремонтировать или заменить по своему усмотрению любой бракованный товар. На замененные или отремонтированные детали гарантия распространяется только на остаток срока первоначальной гарантии или на шесть месяцев, то есть на более длительный срок из двух. Настоящая ограниченная гарантия не распространяется на брак, возникший вследствие халатности, аварии, неправильного использования или по любой другой причине, выходящей за рамки разумного контроля **Nespresso**, включая, но не ограничиваясь: нормальный износ и амортизация, невнимательное соблюдение или несоблюдение инструкции товара, неправильное или недостаточное содержание и техническое обслуживание, отложения кальция или накипи; подсоединение к неправильному источнику питания; ремонт или модификация неуполномоченным лицом; использование в коммерческих целях; пожар, молния, потоп или прочие внешние факторы. Настоящая гарантия распространяется только на территории страны, где кофемашинa была приобретена, а также в других странах, где **Nespresso** реализует данный продукт с идентичными техническими характеристиками. Гарантийное обслуживание за пределами страны приобретения товара ограничивается условиями и положениями соответствующей гарантии в стране обслуживания. Если настоящая гарантия не покрывает стоимость ремонта или замены, то представитель **Nespresso** должен известить владельца и взять плату с владельца. **Nespresso** несет полную ответственность по настоящей ограниченной гарантии в соответствии с применимым законодательством, если условия настоящей ограниченной гарантии не исключают, ограничивают или изменяют обязательные законные права, которые распространяются на продажу данного товара или дополняют данные права. Для получения контактных данных посетите наш веб-сайт www.nespresso.com
Импортер в РФ: ООО «Нестле Россия», Россия, г. Москва, Павелецкая пл., д. 2, стр. 1 Клуб **Nespresso** 8-800-200-00-04



EL ΕΓΓΥΗΣΗ

Η **Nespresso** παρέχει εγγύηση για το συγκεκριμένο προϊόν κατά σφαλμάτων υλικών και εργασιών, για δύο έτη από την ημερομηνία αγοράς. Η περίοδος ισχύος της εγγύησης ξεκινάει κατά την ημερομηνία αγοράς και η **Nespresso** απαιτεί την προσκόμιση του πρωτότυπου παραστατικού αγοράς για την επιβεβαίωση αυτής της ημερομηνίας. Κατά τη διάρκεια αυτής της περιόδου, η **Nespresso** θα επισκευάσει ή θα αντικαταστήσει, κατά την κρίση της, οποιοδήποτε ελαττωματικό προϊόν, ανεξόδως για τον αγοραστή. Τα αντικατασταθέντα προϊόντα ή τα επισκευασμένα μέρη καλύπτονται με εγγύηση, η οποία θα έχει διάρκεια τον χρόνο που απομένει από την αρχική εγγύηση ή έξι μήνες, όποιο διάστημα είναι μεγαλύτερο. Η παρούσα περιορισμένη εγγύηση δεν ισχύει για οποιοδήποτε ελάττωμα οφείλεται σε αμέλεια, στήχια, κακή χρήση ή οποιαδήποτε άλλη αιτία που υπερβαίνει τον εύλογο έλεγχο της **Nespresso**, συμπεριλαμβανομένων ενδεικτικά των ακόλουθων: φυσική φθορά, μη τήρηση των οδηγιών και του εγχειριδίου συντήρησης της συσκευής, ακατάλληλη συντήρηση, ιζήματα αβεστίου ή αφαίρεση καθαλατώσεων, σύνδεση σε ακατάλληλη πηγή ρεύματος, μη εξουσιοδοτημένη τροποποίηση της συσκευής, πυρκαγιά, κεραυνός, πλημμύρα ή άλλο εξωτερικό αίτιο. Η χρήση για εμπορικούς σκοπούς μπορεί να καταστήσει άκυρη την παρούσα εγγύηση. Η εγγύηση αυτή ισχύει μόνο στη χώρα αγοράς ή στις χώρες όπου η **Nespresso** πωλεί ή παρέχει υπηρεσίες υποστήριξης για το ίδιο μοντέλο με τα ίδια ακριβώς τεχνικά χαρακτηριστικά. Η επισκευή στο πλαίσιο της εγγύησης εκτός της χώρας αγοράς περιορίζεται στους όρους και τις προϋποθέσεις της αντίστοιχης εγγύησης στη χώρα επισκευής. Σε περίπτωση που το κόστος επισκευής ή αντικατάστασης δεν καλύπτεται από την εγγύηση, η **Nespresso** θα ενημερώσει τον κάτοχο της συσκευής, ο οποίος θα επιβαρυνθεί με το σχετικό κόστος. Εξαιρουμένων των περιπτώσεων όπου κάτι τέτοιο επιτρέπεται από την κείμενη νομοθεσία, οι όροι της παρούσας περιορισμένης εγγύησης δεν εξαιρούν, περιορίζουν ή τροποποιούν με οποιοδήποτε τρόπο τα επιβεβλημένα από το νόμο δικαιώματα που σχετίζονται με την πώληση αυτού του προϊόντος, αλλά λειτουργούν επιπρόσθετα αυτών των δικαιωμάτων. Αν πιστεύετε ότι το προϊόν σας είναι ελαττωματικό, επικοινωνήστε με τη **Nespresso** για οδηγίες σχετικά με την επισκευή του. Για πληροφορίες επικοινωνίας, επισκεφτείτε τον ιστότοπό μας στη διεύθυνση www.nespresso.com
Nespresso Ελλάς Α.Ε, Αγίου Θωμά 27, 15124, Μαρούσι, Αθήνα, Ελλάδα

NL GARANTIE

Nespresso geeft garantie op dit product tegen defecten in materialen en vakkundigheid gedurende een periode van twee jaar vanaf de datum van aankoop. De garantieperiode start op de dag van aankoop en **Nespresso** verlangt overlegging van het originele aankoopbewijs om de aankoopdatum te bevestigen. Tijdens deze periode zal **Nespresso** naar eigen inzicht elk defect product kosteloos repareren of vervangen. Vervangende producten of gerepareerde onderdelen vallen alleen onder de garantie voor het nog niet verstreken deel van de oorspronkelijke garantie of zes maanden, afhankelijk van wat het langste is. Deze beperkte garantie is niet van toepassing op enig defect als gevolg van nalatigheid, een ongeluk, verkeerd gebruik, onjuist onderhoud, normale slijtage of elke andere onstandigheid die buiten **Nespresso's** redelijke controle ligt inclusief, maar niet beperkt tot: normale slijtage, niet-naleving van de productinstructies en onderhoudshandleiding, onjuist of onvoldoende onderhoud, kalkaanslag of ontkalking, aansluiting op onjuiste of ondeugdelijke energievoorzieningen, wijzigingen aan product, brand, blikseminslag, overstroming of andere externe oorzaken. Het gebruik voor commerciële doeleinden kan deze garantie ongeldig maken. Deze garantie is alleen van toepassing in het land van aankoop of in andere landen waar **Nespresso** hetzelfde model met dezelfde technische specificaties verkoopt of onderhoudt. Garantieservice buiten het land van aankoop is beperkt tot de bepalingen en voorwaarden van de overeenkomstige garantie in het land van service. Indien de kosten van reparatie of vervanging niet door deze garantie worden gedekt, zal **Nespresso** de eigenaar op de hoogte brengen en zullen de kosten aan de eigenaar in rekening worden gebracht. De voorwaarden van deze beperkte garantie gelden als aanvulling op de geldende wettelijke rechten voor de verkoop van het product. De voorwaarden sluiten deze wettelijke rechten niet uit en beperken of wijzigen deze rechten ook niet. Een en ander geldt voor zover de wet niet anders bepaalt. Als je denkt dat je product defect is, neem dan contact op met **Nespresso** voor verder instructies over door **Nespresso** erkende reparatiecentra. Bezoek onze website op www.nespresso.com voor contactgegevens.

BR GARANTIA

A **Nespresso** garante este produto contra defeitos de materiais e fabricação por um período de um ano. O período de garantia começa na data da compra, e a **Nespresso** exige a apresentação da prova original de compra para determinar a data. Durante esse período, a **Nespresso** fará o reparo ou a substituição de qualquer produto com defeito sem nenhum custo para o proprietário. Os produtos de reposição ou as peças reparadas terão garantia apenas durante o período restante da garantia original ou por seis meses, o que for maior. Esta garantia limitada não se aplica a nenhum defeito resultante de negligência, acidente, uso incorreto ou outro motivo fora do controle razoável da **Nespresso**, incluindo, sem limitações: desgaste causado pelo uso normal, não observação das instruções do produto e do manual de serviço, manutenção indevida ou inadequada, depósitos de cálcio ou descalcificação, conexão a fontes de alimentação inadequadas, modificação não autorizada do produto, incêndio, raios, inundações ou outros motivos externos. O uso para fins comerciais pode invalidar esta garantia. Esta garantia é válida apenas no país de aquisição ou em outros países nos quais a **Nespresso** comercializa ou faça a manutenção do mesmo modelo, com especificações técnicas idênticas. O serviço de garantia fora do país de aquisição está limitado aos termos e condições da garantia correspondente no país de serviço. Caso o custo dos reparos ou da substituição não seja coberto por



esta garantia, a **Nespresso** fornecerá aconselhamento ao proprietário, sendo o custo de responsabilidade do proprietário. Com exceção do que for permitido pelas leis aplicáveis, os termos desta garantia limitada não excluem, restringem nem alteram os direitos estatutários obrigatórios aplicáveis à venda deste produto e são um adendo a eles. Caso acredite que seu produto esteja com defeito, entre em contato com a **Nespresso** para obter instruções sobre como proceder quanto ao reparo. Visite nosso site, em www.nespresso.com.br, para ver os detalhes de contato.

DA GARANTI

Nespresso garantien dækker materiale- og produktionsfejl på dette produkt i 2 år efter købsdatoen. Garantiperioden begynder på købsdatoen, og **Nespresso** kræver fremvisning af den originale kvittering for at sikre sig datoen. I garantiperioden vil **Nespresso** efter eget skøn enten reparere eller udskifte defekte produkter. Garantien dækker kun udskiftningsprodukter eller reparerede dele i den resterende del af den oprindelige garantiperiode eller seks måneder, afhængigt af, hvad der er længst. Denne begrænsede garanti dækker ikke fejl i forbindelse med forsmælse, uheld, misbrug eller andre årsager, der ligger uden for **Nespresso**'s rimelige kontrol, herunder men ikke begrænset til: normalt slid, forsmælse eller manglende efterlevelse af produktvejledningen, forkert eller utilstrækkelig vedligeholdelse, kalkaflejring eller afkalkning, tilslutning til forkert strømforsyning, uautoriserede ændringer eller reparationer af produktet, brand, lynnedslag, oversvømmelse eller andre udefrakommende årsager. Brug til kommercielle formål kan ugyldiggøre denne garanti. Denne garanti er kun gyldig i det land, hvor købet er foretaget eller i lande, hvor **Nespresso** sælger eller servicerer den samme model med identiske tekniske specifikationer. Garantiservice uden for købslandet er begrænset til de betingelser og vilkår, der gælder i det land, hvor servicen udføres. I tilfælde af, at omkostningerne til reparation eller udskiftning af dele ikke er dækket af denne garanti, oplyser **Nespresso**-ejeren herom, og omkostningerne betales af ejeren. Bortset fra, hvad der gælder i lovgivningen, udelukker, begrænser eller ændrer betingelserne i denne begrænsede garanti ikke rettighederne i gældende lovgivning i forbindelse med salg af dette produkt, men udgør et tillæg til disse rettigheder. Hvis du mener, at dit produkt er defekt, bedes du kontakte **Nespresso** for oplysninger om, hvordan du skal forholde dig i forbindelse med en reparation. Se kontaktoplysninger på vores hjemmeside www.nespresso.com

NO GARANTI

Nespresso garanterer dette produktet mot mangler i materialer og utførelse i en periode på 2 år. Garantiperioden innledes fra kjøpsdato og **Nespresso** krever å få se det originale kjøpsbeviset for å fastslå denne datoen. I garantiperioden vil **Nespresso** enten reparere eller erstatte et defekt produkt uten kostnader for eieren. Erstatningsprodukter eller reparerte deler vil kun være garantert for den uventede delen av den opprinnelige garantien eller seks måneder, avhengig av hvilket som er større. Denne begrænsede garantien gjelder ikke for feil som skyldes forsmættelighet, uheld, misbruk eller annen grunn som ligger med rimelighet utenfor **Nespresso**'s kontroll - inklusive, men ikke begrenset til: normal slitasje, manglende overholdelse av produktinstruksene i brukermanual, upassende eller feilaktig vedlikehold, kalkavleiringer eller avkalking, tilkobling til feil strømforsyning, uautorisert produktmodifisering, brann, lynnedslag, oversvømmelse eller andre eksterne årsaker. Bruk til kommerisielle formål kan ugyldiggjøre denne garantien. Denne garantien gjelder bare i kjøpslandet eller i andre land hvor **Nespresso** selger eller utfører service på samme modell med identiske tekniske spesifikasjoner. Garantiservice utenfor kjøpslandet er begrenset til vilkårene og betingelsene for den tilsvarende garantien i det landet du er i. Der kostnader for reparasjoner eller utskiftninger ikke dekkes av denne garantien, vil **Nespresso** informere eieren og kostnaden vil tilskrives eieren. Vilråene for denne begrænsede garantien utelukker, begrænser eller endrer ikke de pålagte, juridiske rettighetene vedrørende salg av dette produktet, unntatt i den grad dette er mulig i henhold til gjeldende lovverk. Dersom du tror at produktet er defekt, kan du kontakte **Nespresso** for å få instruksjoner om hvordan man fortsetter med en reparasjon. Se vår hjemmeside, www.nespresso.com for mer informasjon og se dine **Nespresso & You** medlemsfordeler.

SV GARANTI

Nespresso garanterar denna produkt mot brister i material och utförande under en period av 3 år. Garantiperioden börjar vid inköpsdatumet och **Nespresso** kräver presentationen av det ursprungliga inköpsbeviset för att fastställa datumet. Under garantiperioden reparerar eller ersätter **Nespresso** alla defekta delar utan kostnad för ägaren. Ersättningsprodukter eller reparerade delar är endast berättigade för den återstående delen av originalgarantin eller sex månader, beroende på vilket som är störst. Denna begränsade garanti gäller inte för eventuella fel som uppstår på grund av försumlighet, olycka, missbruk eller någon annan anledning utöver **Nespresso**'s rimliga kontroll, inklusive men inte begränsat till: normalt slitage, underlåtenhet att följa produktinstruktionerna och servicehandboken, felaktig eller otillräckligt underhåll, kalciumfyndigheter eller avkalkning, anslutning till felaktig strömförsörjning, otillåten produktändring, brand, blittnedslag, översvämning eller andra yttre orsaker. Användningen för kommersiella ändamål kan upphäva garantin. Garantin gäller endast i inköpslandet eller i andra länder där **Nespresso** säljer eller tjänar samma modell med identiska tekniska specifikationer. Garantiservice utanför inköpslandet är begränsat till villkoren för motsvarande garanti i servicelandet. Skulle kostnaden för reparationer eller utbyte inte omfattas av denna garanti, kommer **Nespresso** att underrätta ägaren och kostnaden ska debiteras ägaren. Med undantag för



den omfattning som tillåts enligt gällande lag utesluter, begränsar eller ändrar inte villkoren i denna begränsade garanti de obligatoriska lagstadgade rättigheterna för försäljning av denna produkt och är utöver dessa rättigheter. Om du tror att din produkt är defekt, kontakta **Nespresso** för instruktioner om hur du ska fortsätta med en reparation. Besök vår hemsida på www.nespresso.com för kontaktuppgifter.

FI TAKUU

Nespresso antaa tälle tuotteelle kahden vuoden takuun materiaali- ja valmistusvirheiden osalta. Takuujakso alkaa ostopäivästä ja **Nespresso** vaatii alkuperäisen ostotositteen päivämäärän varmistamiseksi. Takuujakson aikana **Nespresso** korjaa virheellisen tuotteen tai korvaa sen uudella oman harkintansa mukaan. Korvaava tuote tai korjatut osat voidaan taata vain alkuperäisen takuun jäljellä olevaita osalta tai kuuden kuukauden ajan, sen mukaan kumpi jakso on pidempi. Tämä rajoitettu takuu ei koske vikoja, jotka johtuvat laiminlyönnistä, onnettomuudesta, väärinkäytöstä tai muusta syystä, joka ei ole kohtuullisesti **Nespresson** hallinnassa, mukaan lukien mutta ei rajoittuen seuraaviin: normaali kuluminen, laiminlyönti tai tuotteen käyttöohjeiden noudattamatta jättäminen, virheellinen tai riittämätön huolto, kalkkikertymät tai kalkin poisto, liittäminen virheelliseen virran lähteeseen, tuotteen luvaton muokkaus tai korjaus, käyttö kaupallisiin tarkoituksiin, tulipalo, salamanisku, tulva tai muu ulkoinen syy. Takuu on voimassa vain ostomaassa tai sellaisissa muissa maissa, joissa **Nespresso** myy tai huoltaa samaa mallia, jolla on samat tekniset yksityiskohdat. Takuupalvelua ostomaan ulkopuolella rajoittavat huoltomaassa voimassa olevan vastaavan takuun ehdot. Kun tämä takuu ei kata korjauksen tai korvaamisen kuluja, **Nespresso** ilmoittaa asiasta omistajalle, jolta veloitetaan kulut. Tämä rajoitettu takuu muodostaa **Nespresson** kantaman vastuun kokonaisuudessaan aiheuttavasta syystä riippumatta. Paitsi soveltuvan lain sallimissa rajoissa, tämän rajoitetun takuun ehdot eivät sulje pois, rajoita tai muuta pakollisia lakisääteisiä oikeuksia, jotka koskevat tuotteen myyntiä asiakkaille. Jos uskot tuotteesi olevan viallinen, ota yhteyttä **Nespresson** asiakaspalveluun, niin saat ohjeet tuotteen korjauttamisesta. Yhteyshetimit löytyvät osoitteesta www.nespresso.com

RO GARANȚIE

Nespresso garantează că acest produs este lipsit de defecte în ceea ce privește materialele și execuția pentru o perioadă de 2 ani. Perioada de garanție începe la data achiziției, iar **Nespresso** solicită prezentarea dovezii originale de achiziție pentru a verifica data. Pe durata perioadei de garanție, **Nespresso** va repara sau va înlocui, la discreția sa, orice produs defect, fără ca proprietarul să suporte vreun cost. Produsele înlocuite sau componentele reparate vor primi garanție doar pentru perioada rămasă din garanția originală sau pentru o perioadă de șase luni, oricare ar fi mai mare. Această garanție limitată nu se aplică pentru niciun defect care rezultă din neglijență, accident, utilizare necorespunzătoare sau din niciun alt motiv care se află dincolo de controlul rezonabil al companiei **Nespresso**, inclusiv, dar fără a se limita la: uzura normală, neglijență sau nerespectarea instrucțiunilor produsului, întreținere necorespunzătoare sau inadecvată, depozite de calciu sau probleme legate de o decalcifiere necorespunzătoare, conectare la o sursă de alimentare necorespunzătoare, modificare sau reparație neautorizată a produsului, utilizarea în scopuri comerciale, incendii, fulgere, inundații sau alte cauze externe. Această garanție este validă doar în țara achiziției sau în țările în care **Nespresso** comercializează sau oferă servicii pentru același model, cu specificații tehnice identice. În afara țării de achiziție, serviciul de garanție este limitat la termenii și condițiile garanției corespunzătoare din țara de service. În cazul în care costul reparației sau al înlocuirii nu este acoperit de această garanție, **Nespresso** va înștiința proprietarul în această privință, iar costul va fi suportat de proprietar. Această garanție limitată va fi în totalitate responsabilitatea companiei **Nespresso**, indiferent de cauze. În afara situației permise de legislația în vigoare, termenii acestei garanții limitate nu exclud, nu restricționează sau nu modifică drepturile mandatate, prevăzute de lege, aplicabile pentru comercializarea acestui produs și sunt suplimentari față de acele drepturi. În cazul în care considerați că produsul dumneavoastră este defect, contactați **Nespresso** pentru instrucțiuni privind reparația. Această garanție nu înlocuiește garanția legală și, prin urmare, nu are nicio influență asupra drepturilor consumatorului în temeiul dispozițiilor legale de garantare a conformității aplicabile vândării acestui produs și menționate în certificatul de garanție emis la momentul vânzării. Vizitați site-ul nostru www.nespresso.com pentru date de contact. Nestle Romania S.R.L, Divizia **Nespresso**, str. George Constantinescu nr. 3, sc. A, et. 7, sect. 2, București, Romania

TR GARANTI

Nespresso bu ürün malzeme ve işçilik kusurlarına karşı 2 yıl süre ile garanti kapsamına alır. Garanti süresi, satın alma tarihinden itibaren başlar. **Nespresso**'ya, ürünün satın alma tarihini gösteren orijinal bir belge sunulması gerekmektedir. Garanti süresi boyunca **Nespresso**, ürünün tamir edilebilir veya ücretsiz olarak değiştirilmesini sağlayabilir. Değiştirilmemiş ürünler veya onarılmış parçalar, orijinal garanti süresinin geri kalanında garanti kapsamında olacaktır. Bu sınırlı garanti; ihmal, kaza, yanlış kullanım veya **Nespresso**'nun kontrolü dışındaki herhangi bir durum; normal kullanım sonucu aşınma ve yıpranma, kullanma talimatlarına ve servis talimatlarına uymama, uygunsuz ve yetersiz bakım, kalsiyum birikintileri ve kireç çözme işleminin yapılmaması, uygunsuz güç kaynağına bağlama, onaysız ürün modifikasyonu, yangın, yıldırım, sel ve diğer dış nedenlerden kaynaklanan kusurlar için geçerli değildir. Ürünün ticari amaçlar doğrultusunda kullanılması, ürünü garanti kapsamından çıkartabilir. Bu garanti, yalnızca ürünün satın alındığı ülkede veya **Nespresso**'nun aynı teknik şartnameler ile aynı ürün modelini sattığı ve servis verdiği ülkelerde geçerlidir. Garanti servisi, satın alınan



ülke dışındayken, bu ülkenin belirlediği şartlar ve koşullar kapsamında sınırlıdır. Garanti dışı kalan hallerde onarım veya değişim ücreti, ürün sahibine bildirilir, onayı alınarak ücret ürün sahibinden tahsil edilir. Yasaların mecbur tuttuğu haller dışında bu sınırlı garanti, ürünün satışı için geçerli olan ve bu haklara ek olarak zorunlu yasal hakları kapsar, sınırlamaz ve değiştirmez. Ürününüzün kusurlu olduğunu düşünüyorsanız, **Nespresso Club** ile iletişime geçin. İletişim detayları için lütfen www.nespresso.com sitemizi ziyaret edin.

CN 保修

自购买之日起两年内, **Nespresso**对本产品因材料不良及生产过失导致的故障提供免费保修服务。本保修期自购买之日开始生效, **Nespresso**需要您在要求保修时提供原始购买证明来确认本起始日期。在此期间, **Nespresso** 将视故障情况和类型对产品进行免费修理或更换。更换的产品或部件将只享有原本保修期未完的部分或六个月,以时间较长者为准。此维修服务不适用于任何由于疏忽,意外,错误使用或其他超出**Nespresso**合理控制范围所造成的故障,包括但不限于:正常的磨损,未根据产品说明书操作机器,不当或不足的维护,结垢和除垢,连接到错误的电源,非授权的产品修改,火灾,雷电,洪水或其他外部原因所导致的故障。将机器用于商业用途将使保修失效。本保修只在产品的购买国及销售相同型号且相同规格产品的**Nespresso**市场有效。在购买国以外的保修将根据**Nespresso**在该提供服务的市场的具体保修条例执行。如果维修或更换的成本不在本保修范围之内, **Nespresso**将提示您支付相应的费用。如果国家适用法律另有明确规定,本保修条例不排除/限制或修改法律规定的相关条例,并且是其补充。如果您的产品出现故障,请联系**Nespresso**来了解如何维修,请登陆www.nespresso.com获取更多详细信息。

HK 保養條款

Nespresso 對本產品之物料及做工損壞保用 2 年。保用期由購買日開始, **Nespresso** 要求出示證明購買之單據正本,以確定日期。在保用期間, **Nespresso** 將免費維修或替換任何有缺陷的產品。受保的更換產品或維修部分,只適用於尚未過期的保用期或6個月,以較長者為準。此有限保用期,不適用於因疏忽、意外、誤用或其他 **Nespresso** 無法合理控制的原因而導致的任何損毀,包括但不限於: 正常磨損、未能按照產品指示及服務指南、護理不當或不足、鈣浸漬或除垢; 連接至不適當的電源; 未獲授權下改裝產品; 火災、閃電、水浸或其他外在原因。將產品用於商業用途會導致此保用失效。此保用期只適用於所購買的國家內,或於有相同技術規格並由當地 **Nespresso** 出售和提供服務之其他國家內。於購買國家以外的保用服務,僅限於提供該服務之國家內就相應保用所訂之條款和條件。對於本保用不包括之維修或需更換的費用, **Nespresso** 將會通知機主,而有關費用將由機主負擔。除非於可應用法律允許下的範圍內,此有限保用期之條款並不排除、限制或修改適用於本產品於銷售的強制性法定權利,並於這些權利以上。如閣下認為您的產品出現缺陷,請聯絡 **Nespresso** 以了解如何進行維修。有關聯絡詳情,請瀏覽 www.nespresso.com

TW 有限保固

Nespresso 提供2年商品有限保固,保固期限內擔保本產品在材料及製作上的瑕疵。保固期由購買日開始計算,客戶須出示證明購買之單據正本,以確認日期。在保固期限內損壞的產品, **Nespresso** 將依其狀況決定修理或更換。更換後之產品或維修後的零件,享有原購買日期保固期,或維修零件六個月保固,兩者中較長期限。本產品之有限保固並不適用下列原因所造成的損壞:包括意外人為疏失、插錯電壓插頭、使用不當或其他**Nespresso**無法合理控制的原因而導致之任何缺陷、未遵照產品說明書使用、鈣質沉積、不適當或不正確的保養、正常的耗損、非授權產品調整或維護,使用於商業用途、火災、閃電、水災或其他天然災害。本保固只適用於所購買的國家內,或於其他**Nespresso**有完全相同電壓技術規格而出售和提供服務之國家內。於購買國家以外的保固服務,須遵守當地服務國家內所訂之相關保固條款。不在保固範圍內之維修, **Nespresso** 將依服務國家所訂條款向客戶收取維修費。除適用法律允許的範圍外,本有限保固的條款不排除、限制或修改適用於銷售本產品的強制性法定權利。本保固適用於**Nespresso**機器。如您確信購買的產品有問題,請聯絡**Nespresso**以了解詳情及如何進行維修。請瀏覽我們的網站www.nespresso.com,查詢詳細聯絡資訊。

KR 보증

네스프레소는 1년* 동안 머신의 결함에 대하여 보증합니다. 보증 기간은 머신 구입 당일부터 유효하며, 구입 일자 를 확인하기 위해 구입 증빙 자료 원본을 요구할 수 있습니다. 보증 기간 동안, 네스프레소는 구매자의 비용 부담 없이 자체 판단에 따라 머신을 수리 또는 교환해 드립니다. 수리된 머신과 부품은 원 보증 기간의 잔여일 또는 6개월 중 더 많이 남은 기간 동안 보증됩니다. 이 제한적 보증에는 부주의, 사고, 오용 또는 정상적인 마모 및 균열, 머신 사용 지침을 따르지 않거나 무시해서 발생한 문제, 부적절하거나 적절하지 않은 유지 관리, 칼슘 침전 물이나 디스케일링, 머신에 맞지 않은 전압 사용, 공인되지 않은 머신의 개조 또는 수리, 상업적인 목적의 사용, 화재, 번개, 홍수 또는 다른 외적인 요인에 따른 결과로 발생한 결함은 포함되지 않습니다. 이 보증은 머신을 구입한 국가 또는 네스프레소가 동일한 기술 사양으로 동일한 모델(머신모델명, 전압, 전원 플러그 모양 등이 다른 모델 보증이 적용되지 않습니다)을 판매하고, 그에 대한 서비스를 제공하고 있는 국가에서만 유효합니다. 구입한 국가가 아닌 타 국가에서의 보증 서비스는 서비스를 제공하는 국가에서의 보증과 동일한 조건으로 한정됩니다. 법적으로 허용되는 범위를 제외하고 제 제한적 보증 조건은 머신을 판매 시 적용되는 의무적인 법적권한을 제외, 제한 또는 수정하지 않으며, 그러한 권리의 부가 사항입니다. 머신 사용 중 문제가 있다고 생각하시면, 네스프레소 클럽으로 연락 주십시오. 보다 자세한 정보를 얻으시려면 www.nespresso.com 을 방문하십시오.

* 2022년 8월 23일부터 구매한 머신에 한해 적용됩니다. 이전 버전의 보증서가 필요하시면 네스프레소 클럽(080-734-1111, 수신자 부담)으로 문의하십시오.



MS JAMINAN TERHAD

Nespresso menjamin produk ini terhadap kecacatan dalam bahan dan mutu kerja untuk tempoh 2 tahun. Tempoh jaminan bermula pada tarikh pembelian dan **Nespresso** memerlukan pembentangan bukti asal pembelian untuk menentukan tarikh tersebut. Dalam tempoh jaminan, **Nespresso** akan sama ada membaiki atau menggantikan, mengikut budi bicaranya, mana-mana produk yang rosak tanpa dikenakan bayaran kepada pemilik. Produk gantian atau bahagian dibaiki akan dijamin hanya bagi tempoh yang belum tamat jaminan asal atau enam bulan, yang mana lebih lama. Jaminan terhad ini tidak merangkumi apa-apa kecacatan yang berpunca daripada kelalaian, kemalangan, salah guna, atau apa-apa sebab lain yang di luar kawalan munasabah **Nespresso**, termasuk tetapi tidak terhad kepada: haus dan lusuh biasa, kegagalan mematuhi arahan produk dan manual servis, penyelenggaraan yang tidak wajar atau tidak mencukupi, pendepositan kalsium atau pembersihan kerak, sambungan kepada bekalan kuasa yang tidak betul, pengubahsuaian atau pembaikan produk yang tidak dibenarkan, kebakaran, kilat, banjir atau sebab-sebab luaran yang lain. Penggunaan untuk tujuan komersial akan membatalkan jaminan terhad ini. Jaminan ini hanya sah dalam negara pembelian atau dalam mana-mana negara lain di mana **Nespresso** ada menjual atau memberikan servis untuk model yang sama dengan spesifikasi teknikal yang serupa. Perkhidmatan jaminan di luar negara pembelian adalah terhad kepada terma-terma dan syarat-syarat jaminan yang sama di negara yang diservis. Sekiranya kos pembaikan atau penggantian tidak diliputi oleh jaminan ini, **Nespresso** akan menasihatkan pemilik mengenai kos terlibat dan kos akan dikenakan kepada pemilik. Kecuali setakat yang dibenarkan oleh undang-undang yang berkenaan, syarat jaminan terhad ini tidak mengecualikan, menyekat atau mengubahsuai hak undang-undang mandatori yang terpakai bagi penjualan produk ini dan sebagai tambahan kepada hak tersebut. Sekiranya anda percaya produk anda rosak, hubungi **Nespresso** untuk mendapatkan arahan bagaimana meneruskan pembaikan. Sila layari laman web kami di www.nespresso.com untuk butiran perhubungan.

ID JAMINAN

Nespresso menjamin produk ini terhadap kerosakan material dan pengerjaan selama 2 tahun. Masa garansi dimulai dari tanggal pembelian dan **Nespresso** mensyaratkan penyajian bukti pembelian asli untuk memastikan tanggalnya. Selama masa garansi, **Nespresso** akan memperbaiki atau mengganti produk yang rusak tanpa biaya kepada pemilik. Produk pengganti atau suku cadang yang diperbaiki akan dijamin hanya untuk bagian yang tidak kedaluwarsa dari garansi asli atau enam bulan, mana yang lebih besar. Jaminan terbatas ini tidak berlaku untuk cacat apa pun yang diakibatkan kelalaian, kecelakaan, penyalahgunaan, atau alasan lain di luar kendali wajar **Nespresso**, termasuk tetapi tidak terbatas pada: keausan normal, kegagalan untuk mengikuti instruksi produk dan manual servis, pemeliharaan yang tidak tepat atau tidak memadai, endapan kalsium atau kerak, koneksi ke catu daya yang tidak tepat, modifikasi produk yang tidak sah, kebakaran, petir, banjir atau penyebab eksternal lainnya. Penggunaan untuk tujuan komersial dapat membatalkan garansi ini. Garansi ini hanya berlaku di negara pembelian atau di negara lain di mana **Nespresso** menjual atau menggunakan model yang sama dengan spesifikasi teknis yang sama. Layanan garansi di luar negara pembelian terbatas pada syarat dan ketentuan garansi di negara layanan. Jika biaya perbaikan atau penggantian tidak ditanggung oleh garansi ini, **Nespresso** akan memberi tahu pemilik dan biaya akan dibebankan kepada pemilik. Kecuali sejauh diizinkan oleh hukum yang berlaku, ketentuan garansi terbatas ini tidak mengecualikan, membatasi, atau mengubah hak hukum wajib yang berlaku untuk penjualan produk ini dan merupakan tambahan terhadap hak-hak tersebut. Jika Anda yakin produk Anda cacat, hubungi **Nespresso** untuk instruksi tentang prosedur perbaikan. Silakan kunjungi situs web kami di www.nespresso.com untuk rincian kontak.



TH การรับประกัน

Nespresso รับประกันผลิตภัณฑ์ต่อความผิดพลาดของวัสดุและการประกอบเป็นระยะเวลา 2 ปี ระยะเวลาประกันเริ่มต้นตั้งแต่วันที่ซื้อเป็นต้นไปในช่วงระยะเวลาประกัน Nespresso จะซ่อมแซมหรือเปลี่ยนผลิตภัณฑ์ที่ชำรุดให้ตามดุลยพินิจของบริษัทโดยที่เจ้าของเครื่องไม่ต้องเสียค่าใช้จ่าย ผลิตภัณฑ์ที่เปลี่ยนทดแทนหรือชิ้นส่วนที่ซ่อมแซมจะได้รับการรับประกันตามสัดส่วนเวลาประกันเดิมที่เหลืออยู่หรือหกเดือนแล้วแต่ว่าระยะเวลาใดจะยาวนานกว่า การรับประกันแบบจำกัดไม่ครอบคลุมถึงการชำรุดที่เกิดจากความประมาทเลินเล่อ อุบัติเหตุ การใช้งานที่ไม่ถูกต้อง หรือสาเหตุอื่นใดที่อยู่นอกเหนือการควบคุมตามสมควรของ Nespresso รวมถึงแต่ไม่จำกัดเพียง การสึกหรอตามธรรมชาติ ความประมาทเลินเล่อ หรือการไม่ปฏิบัติตามคำแนะนำในการใช้งานผลิตภัณฑ์ การบำรุงรักษาที่ไม่เพียงพอเหมาะสม การขาดการ กำจัดตะกอนหรือแคลเซียมสะสม การเชื่อมต่อกับแหล่งจ่ายไฟที่ไม่เหมาะสม การดัดแปลงหรือซ่อมแซมผลิตภัณฑ์โดยไม่ได้รับอนุญาต ไฟไหม้ น้ำท่วม หรือปัจจัยภายนอกอื่น ๆ การใช้เพื่อวัตถุประสงค์ทางการค้าสามารถทำให้สิ้นสุดการรับประกันได้ การรับประกันนี้ไม่มีผลใช้ได้ในประเทศที่ซื้อสินค้าหรือในประเทศอื่นที่ Nespresso ขายหรือให้บริการสินค้า รุ่นเดียวกันที่มีข้อมูลจำเพาะทางเทคนิคเหมือนกันเท่านั้น บริการรับประกันภายนอก ประเทศที่ซื้อสินค้าถูกจำกัดตามข้อตกลงและเงื่อนไขของการรับประกันที่เกี่ยวข้องในประเทศที่ใช้งาน กรณีที่ค่าซ่อมหรือเปลี่ยนอะไหล่ไม่รวมอยู่ในการรับประกันนี้ Nespresso จะแจ้งให้เจ้าของทราบและเรียกเก็บค่าใช้จ่ายจากเจ้าของ การรับประกัน แบบจำกัดถือเป็นขอบเขตความรับผิดชอบสูงสุดของ Nespresso ไม่ว่าเกิดจาก สาเหตุใดก็ตาม เว้นแต่ขอบเขตที่อนุญาตโดยกฎหมายที่เกี่ยวข้อง ข้อกำหนดการรับประกันแบบจำกัดไม่ยกเว้น จำกัด หรือแก้ไขสิทธิโดยธรรมชาติตามกฎหมายที่ใช้บังคับการขายผลิตภัณฑ์นี้และถือเป็นข้อเพิ่มเติมต่อสิทธิดังกล่าว หากคุณเชื่อว่าผลิตภัณฑ์ชำรุดบกพร่อง กรุณาติดต่อ Nespresso เพื่อขอคำแนะนำเรื่องวิธีการส่งซ่อม โปรดเยี่ยมชมเว็บไซต์ของเราที่ www.nespresso.com เพื่อค้นหาข้อมูลเกี่ยวกับ

Nespresso เพิ่มเติม

الضمان AR

تضمن نسبريسو أن هذا المنتج خال من العيوب في المواد والتصنيع، لمدة سنتين من تاريخ الشراء. تبدأ فترة الضمان من تاريخ الشراء وتشترط نسبريسو إبراز وثيقة الشراء الأصلية للتأكد من تاريخ الشراء. خلال هذه الفترة ستقوم نسبريسو إما بإصلاح أو استبدال أي منتج معطل أو يعاني من خلل، وفقاً لتقديرها، مجاناً. وسيتم ضمان المنتجات البديلة أو الأجزاء التي تم تصليحها للمدة المتبقية من فترة ضمان الجهاز الأصلي أو لفترة ستة أشهر: الفترة الأطول من بينهما. لا ينطبق هذا الضمان المحدود على أي عيب ناتج عن الإهمال أو الحوادث أو سوء الاستخدام أو أي سبب آخر خارج إرادة نسبريسو، بما في ذلك، على سبيل المثال لا الحصر: الاهتراء والتلف الناتج عن الاستخدام العادي، أو عدم اتباع تعليمات المنتج أو إهمالها، أو الصيانة غير السليمة أو غير الكافية، أو ترسبات الكالسيوم أو إزالة الترسبات، أو التوصيل بمصدر طاقة غير مناسب، أو القيام بتعديل أو إصلاح غير مصرح به، أو الاستخدام لأغراض تجارية، أو الحريق، أو البرق، أو الفيضانات، أو أية أسباب خارجية أخرى. قد يلغى هذا الضمان إذا استخدمت الماكينة لأغراض تجارية. يسري هذا الضمان في بلد الشراء فقط وفي البلدان الأخرى التي تباع فيها منتجات نسبريسو أو تتوافر فيها الصيانة لنفس الطراز بمواصفات فنية متطابقة. تقتصر خدمة الضمان خارج بلد الشراء على بنود وشروط الضمان المتاحة في بلد الخدمة. وفي حال عدم تغطية تكلفة الإصلاحات أو الاستبدال بهذا الضمان، ستقوم نسبريسو بإبلاغ المالك وتفاوضي التكلفة من المالك. وباستثناء الحد المسموح به بموجب القانون المعمول به، فإن شروط هذا الضمان المحدود لا تستبعد أو تقيد أو تعدل الحقوق القانونية الإلزامية المطبقة على بيع هذا المنتج للمستهلك، وهي مضافة إلى تلك الحقوق. إذا كنت تظن أن هناك عيباً في المنتج الذي اشتريته، فاتصل بشركة نسبريسو للحصول على التعليمات حول مكان إرسال المنتج لإصلاحه. يرجى زيارة موقعنا الإلكتروني على العنوان www.nespresso.com للتعرف على كيفية الاتصال بنا.



www.nespresso.com

