

CREATISTA PLUS  
MY MACHINE

NESPRESSO®

Congratulations on your purchase of the **Nespresso Creatista Plus**, the machine that allows you to make cafe quality milk coffees.

## Content

|                                      |       |  |       |
|--------------------------------------|-------|--|-------|
| Packaging Content                    | 3     | Emptying the System                    | 21    |
| Creatista Plus                       | 3     | Energy Saving                          | 22    |
| Important Safeguards                 | 4-6   | Daily Cleaning                         | 22-23 |
| Machine Overview                     | 7     | Steam Wand Cleaning Procedure          | 23    |
| First Use                            | 8-9   | Descaling                              | 24    |
| Navigation                           | 10    | Water Hardness                         | 25    |
| Regular Coffee Preparation           | 11-12 | Troubleshooting                        | 26    |
| Milk Coffee Preparation - Single Cup | 12-14 | Troubleshooting Milk Froth Preparation | 27    |
| Milk Coffee Preparation - Two Cup    | 14-16 | Contact <i>Nespresso</i> Club          | 28    |
| Latte Macchiato Preparation          | 17-18 | Disposal and Environmental Protection  | 28    |
| Adjusting Regular Coffee Drinks      | 19    | Limited Guarantee                      | 29    |
| Adjusting Milk Coffee Drinks         | 20    |  |       |
| Reset to Factory Settings            | 21    |  |       |

# Packaging Content



1 **Creatista Plus** Coffee Machine



2 **Tasting Box** of *Nespresso* Capsules



3 **Milk** Jug



4 **Nespresso** Welcome Brochure

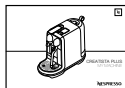

5 **User** Manual



6 **1 x Water Hardness** Test Strip, in the User Manual

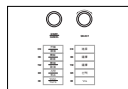

7 **Local** Language Stickers, in the User Manual

# Creatista Plus

J520

EN

## USER MANUAL

**Nespresso** is an exclusive system creating the perfect Espresso, time after time. Each parameter has been calculated with great precision to ensure that all the aromas from each capsule can be extracted, to give the coffee body and create an exceptionally thick and smooth crema.

**⚠ CAUTION:** When you see this sign, please refer to the important safeguards to avoid possible harm and damage.

**i INFORMATION:** when you see this sign, please take note of the advice for the correct and safe usage of your coffee machine.

~ 220-240 V ~, 50-60 Hz, 1300-1600 W

**Pmax** 19 bar / 1.9 MPa

**kg** ~5,2 kg / 11.4 lbs

**l** 1,5 L / 50 oz

**l** 17 cm / 6.7 in   **l** 30,9 cm / 12.2 in   **l** 40,9 cm / 16.1 in

|   |   |
|---|---|
|  <b>CAUTION</b>           |  <b>DISCONNECT DAMAGED SUPPLY CORD</b> |
|  <b>ELECTRICAL DANGER</b> |  <b>CAUTION HOT SURFACE</b>            |

**⚠ CAUTION:** the safety precautions are part of the appliance. Read them carefully before using your new appliance for the first time. Keep them in a place where you can find and refer to them later on.

**⚠ CAUTION:** when you see this sign, please refer to the safety precautions to avoid possible harm and damage.

**i INFORMATION:** when you see this sign, please take note of the advice for the correct and safe usage of your appliance.

- The appliance is intended to prepare beverages according to these instructions.

- Do not use the appliance for anything other than its intended use.
- This appliance has been designed for indoor and non-extreme temperature conditions use only.
- Do not operate the appliance if it is in an enclosed space, or within a cupboard.
- Protect the appliance from direct sunlight effect, prolonged water splash and humidity.
- This is a household appliance only. It is not intended to be used in: staff kitchen areas in shops, offices and other working environments; farm houses; by clients in hotels, motels and other residential type environments; bed and breakfast type environments.

- This appliance may be used by children of at least 8 years of age, as long as they are supervised and have been given instructions about using the appliance safely and are fully aware of the dangers involved. Cleaning and user maintenance shall not be made by children unless they are older than 8 and they are supervised by an adult.
- Keep the appliance and its cord out of reach of children under 8 years of age.
- This appliance may be used by persons with reduced physical, sensory or mental capabilities, or whose experience or knowledge is not sufficient, provided they are supervised or have received instruction to use

the appliance safely and understand the dangers.

- Children shall not use the device as a toy.
- The manufacturer accepts no responsibility and the warranty will not apply for any commercial use, inappropriate handling or use of the appliance, any damage resulting from use for other purposes, faulty operation, non-professionals repair or failure to comply with the instructions.

## **Avoid risk of fatal electric shock and fire.**

- In case of an emergency: immediately remove the plug from the power socket.
- Only plug the appliance into suitable, easily accessible, earthed mains connections. Make sure that the voltage of the power source is the same as that specified on the rating plate. The use of an incorrect connection voids the warranty.

## **The appliance must only be connected after installation.**

- Do not pull the cord over sharp edges, clamp it or allow it to hang down.
- Keep the cord away from heat and damp.
- If the supply cord is damaged, it must be replaced by the manufacturer, its service

agent or similarly qualified persons, in order to avoid all risks.

- If the cord or the plug are damaged, do not operate the appliance; return the appliance to the Nespresso Club or to a Nespresso authorised representative.
- If an extension cord is required, use only an earthed cord with a conductor cross-section of at least 1.5 mm<sup>2</sup> or matching input power.
- To avoid hazardous damage, never place the appliance on or beside hot surfaces such as radiators, stoves, ovens, gas burners, open flame, or similar.
- Always place it on a horizontal, stable and even surface. The surface must be resistant to heat and fluids, like water, coffee, descaler or similar liquids.

- Disconnect the appliance from the mains when not in use for a long period. Disconnect by pulling out the plug and not by pulling the cord itself or the cord may become damaged.
- Before cleaning and servicing, remove the plug from the mains socket and let the appliance cool down.
- Never touch the cord with wet hands.
- Never immerse the appliance or part of it in water or other liquid.
- Never put the appliance or part of it in a dishwasher.
- Electricity and water together is dangerous and can lead to fatal electrical shocks.
- Do not open the appliance. Hazardous voltage inside!
- Do not put anything into any openings. Doing so may cause fire or electrical shock!

## **Avoid possible harm when operating the appliance.**

- Never leave the appliance unattended during operation.
- Do not use the appliance if it is damaged or not operating perfectly. Immediately remove the plug from the power socket. Contact the Nespresso Club or Nespresso authorised representative for examination, repair or adjustment.
- A damaged appliance can cause electrical shocks, burns and fire.
- Always completely close the slider and never open it during operation. Scalding may occur.

## EN SAFETY PRECAUTIONS

- Do not put fingers under coffee outlet, risk of scalding.
- Do not put fingers into capsule compartment or the capsule shaft. Danger of injury!
- Water could flow around a capsule when not perforated by the blades and damage the appliance.
- Never use a damaged or deformed capsule. If a capsule is blocked in the capsule compartment, turn the machine off and unplug it before any operation. Call the Nespresso Club or Nespresso authorised representative.
- Fill the water tank only with fresh and potable water.
- Empty water tank if the appliance will not be used for an extended time (holidays, etc.).
- Replace water in water tank when the appliance is not operated for a weekend or a similar period of time.
- Do not use the appliance without the drip tray and drip grid to avoid spilling any liquid on surrounding surfaces.
- Do not use any strong cleaning agent or solvent cleaner. Use a damp cloth and mild cleaning agent to clean the surface of the appliance.
- To clean machine, use only clean cleaning tools.
- When unpacking the machine, remove the plastic film and dispose.
- This appliance is designed for Nespresso coffee capsules available exclusively through the Nespresso Club or your Nespresso authorised representative.
- All Nespresso appliances pass stringent controls. Reliability tests under practical conditions are performed randomly on selected units. This can show traces of any previous use.
- Nespresso reserves the right to change instructions without prior notice.
- This machine contains magnets.

### Descaling

- Nespresso descaling agent, when used correctly, helps ensure the proper functioning of your machine over its lifetime and that your coffee experience is as perfect as the first day.

**SAVE THESE INSTRUCTIONS**  
**Pass them on to any subsequent user.**  
**This instruction manual is also available as a PDF at [nespresso.com](https://www.nespresso.com)**

# Machine Overview

Color display

SELECT dial

START | CANCEL button

Lever for capsule insertion

Capsule container

Pop out cup support

Removable drip grid

Removable drip tray with full indicator

Water tank & lid

Removable pin cleaning tool

Easy clean steam wand

Milk jug temperature sensor

Milk jug

Press the START | CANCEL button to Start or Cancel an operation or to go back

Rotate the SELECT dial to navigate left or right to select your drink

Press the SELECT dial to Adjust Espresso Volume, Milk Temperature or Milk Froth

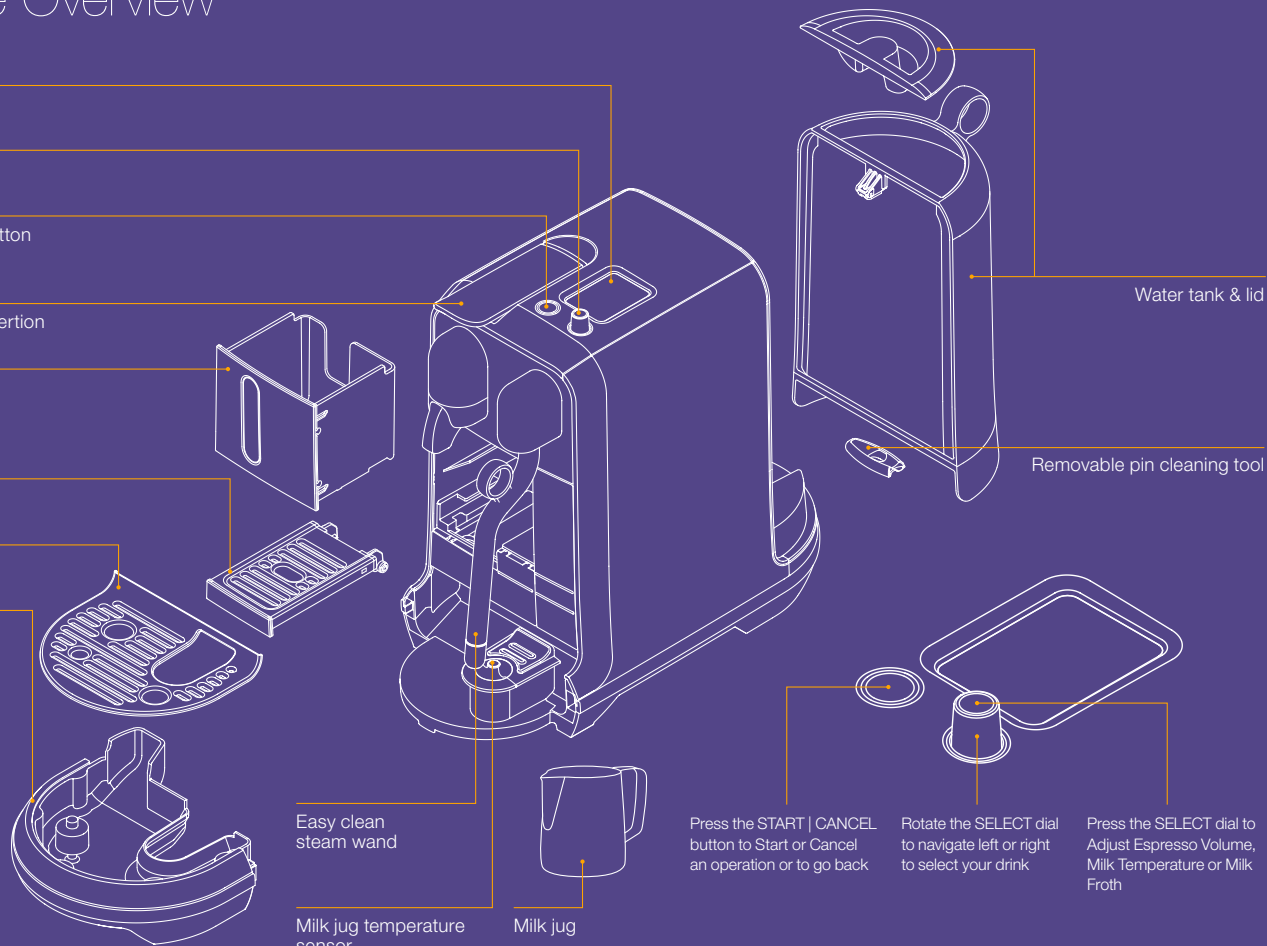

**1 Rinse the water tank** before filling it with potable water.



**2 Place the water tank,** insert the drip tray and the capsule container in position. For your safety, operate the machine only with drip tray and capsule container in position.

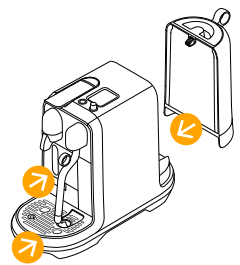

**3 Plug the machine** into the power outlet.

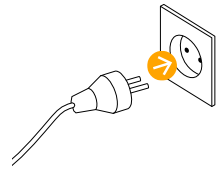

**4 Turn the machine ON** by pressing the START | CANCEL button. Heating up takes approximately 3 seconds.

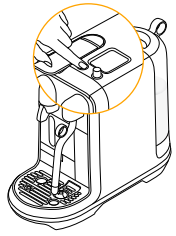

**5 Rotate the SELECT dial** to set your language. Press SELECT to confirm.

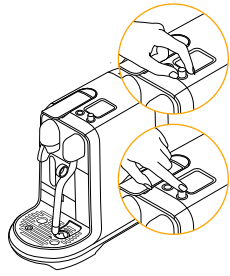



- 6** The **water hardness level** has been automatically set on your machine. To adjust this setting, refer to the 'Water Hardness' section of this manual.

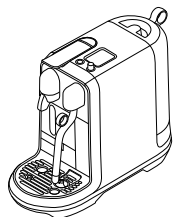

- 7** Follow the on-screen prompts to rinse & prepare your machine for use.



- i** First use is to rinse the machine & prime the heating system.

- 8** Follow the Quick Start Tutorial.

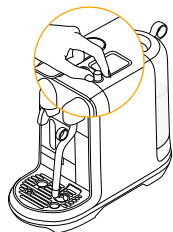

- 9** To turn OFF your machine, press and hold the START/CANCEL dial for 2 seconds until machine is off.



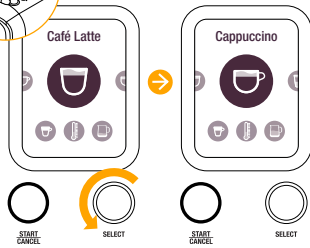

1 **Rotate** the SELECT dial to select your coffee.



2 **Display** shows current drink settings, Coffee Volume, Milk Temperature, Milk Texture.

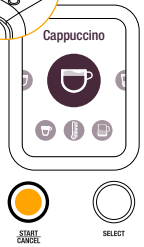

3 **Press** START | CANCEL to make a coffee with the current settings.

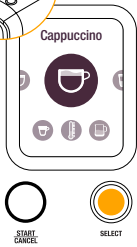
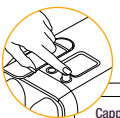

4 **Press** the SELECT dial to adjust the current settings.

# Regular Coffee Preparation

- 1 **Fill the water tank** with potable water.



- 2 **Turn the machine ON** by pressing the START | CANCEL button. Heating up takes approximately 3 seconds.



- 3 **Place a cup** under the coffee outlet. Use the cup support if required. PUSH the cup support to unlock.

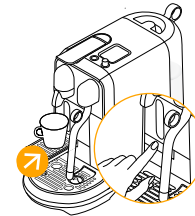

- 4 **Lift the Lever**, insert a capsule and close the lever.  
Rotate SELECT dial to select your coffee

 Ristretto (25ml / 0.85 oz)

 Espresso (40 ml / 1.35 oz)

 Lungo (110 ml / 3.7 oz)

Press START | CANCEL button to extract

 To ensure hygienic conditions, it is highly recommended to not reuse a used capsule.

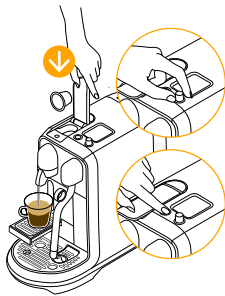

## EN Regular Coffee Preparation



- 5** Preparation will stop automatically. Lift the Lever to eject the capsule.



- 6** To stop the coffee flow press the START | CANCEL button.

## Milk Coffee Preparation - Single Cup

**i** Only use the milk jug provided.

**i** **TIP:** For optimal milk froth, use whole or semi skimmed UHT or pasteurized milk at refrigerated temperature (about 4-6 °C / 39-43 °F).



- 1** Fill the water tank with fresh potable water.

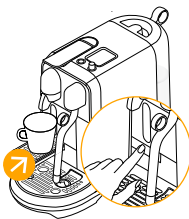

- 2** To accommodate smaller cups, use the cup support. PUSH the cup support to unlock.

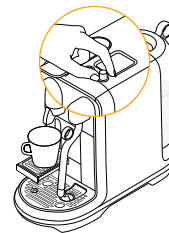

- 3** Rotate the SELECT dial to select your drink.

# Milk Coffee Preparation - Single Cup

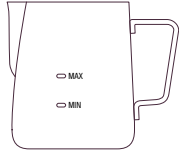

**4** Fill the milk jug with enough fresh cold milk. Minimum and maximum levels are marked on the inside and outside of the milk jug.

**CAUTION:** Do not fill milk jug above the maximum level marked on the inside & outside of the jug.



**5** Lift the steam wand & position in the centre of the milk jug.

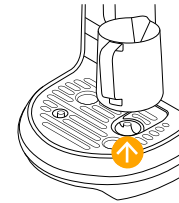

**6** Ensure the milk jug is making contact with the temperature sensor located in the drip tray.



**7** Lift the Lever & insert your capsule.



**8** Press the START | CANCEL button to start the espresso extraction.

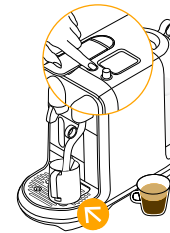

**9** When the espresso extraction is complete, press START | CANCEL to begin milk frothing.

# EN Milk Coffee Preparation – Single Cup

- 10 When milk frothing is complete, lift the steam wand, wipe with a clean damp cloth.



- 11 Allow steam wand to return to its down position & it will auto purge to rinse itself.



- 12 Pour milk into the espresso to finish your drink.



# Milk Coffee Preparation – Two Cups

**i** Only use the milk jug provided.

**i** TIP: For optimal milk froth, use whole or semi skimmed UHT or pasteurized milk at refrigerated temperature (about 4-6 °C / 39-43 °F).

- 1 Fill the water tank with fresh potable water.



- 2 To accommodate smaller cups, use the cup support. PUSH the cup support to unlock.

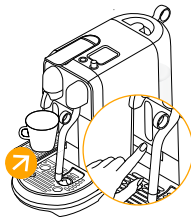

- 3 Rotate the SELECT dial to select your drink.



# Milk Coffee Preparation – Two Cups

- 4** Lift the Lever & insert your capsule.

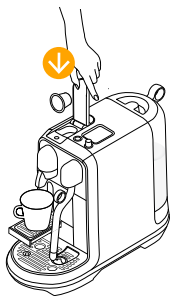

- 5** Press the START | CANCEL button to start the espresso extraction.

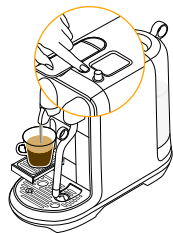

- 6** Fill the milk jug with enough fresh cold milk for 2 drinks. Maximum level is marked on the inside and outside of the milk jug. Do not overfill.

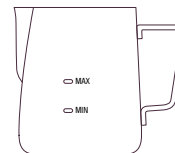

**CAUTION:** Do not fill milk jug above the maximum level marked on the inside & outside of the jug.

- 7** Lift the steam wand & position in the centre of the milk jug and press START | CANCEL to begin milk frothing.

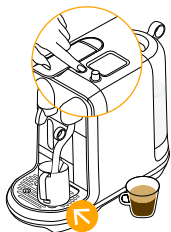

- 8** Ensure the milk jug is making contact with the temperature sensor located in the drip tray.

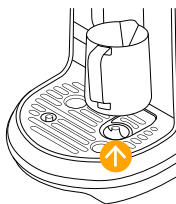

- 9** When milk frothing is complete, lift the steam wand, wipe with a clean damp cloth.



# EN Milk Coffee Preparation – Two Cups

- 10 **Allow steam wand** to return to its down position & it will auto purge to rinse itself.



- 11 **Place** your second cup under the coffee spout.



- 12 **Lift the Lever** & insert your capsule.

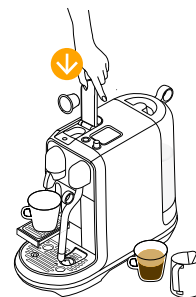

- 13 **Press** the START | CANCEL button to start the espresso extraction.

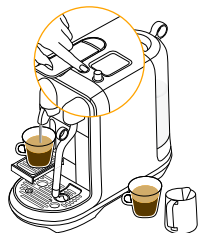

- 14 **Pour milk** into the espresso to finish your drinks.





# Latte Macchiato Preparation

- 1 Fill the water tank** with fresh potable water.



- 2 To accommodate** a Latte Macchiato glass, push the cup support in until it locks.

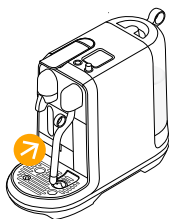

- 3 Rotate** the SELECT dial to select your drink.



- 4 Fill the milk jug** to the marked maximum level with fresh cold milk

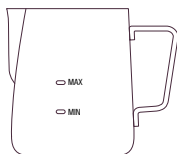

**CAUTION:** Do not fill milk jug above the maximum level marked on the inside & outside of the jug.

- 5 Lift the steam wand** & position in the centre of the milk jug and press START | CANCEL to begin milk frothing.

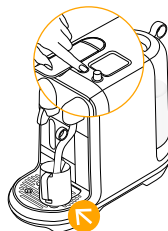

- 6 Ensure** the milk jug is making contact with the temperature sensor located in the drip tray.

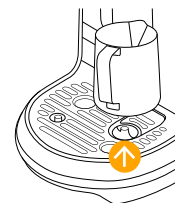

# EN Latte Macchiato Preparation

- 7 When milk frothing is complete, lift the steam wand, wipe with a clean damp cloth.



- 8 Allow steam wand to return to its down position & it will auto purge to rinse itself.



- 9 Pour milk into the Latte Macchiato glass and place under the coffee spout.



- 10 Lift the Lever & insert your capsule.

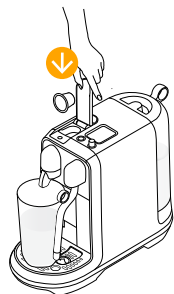

- 11 Press the START | CANCEL button to start the espresso extraction.

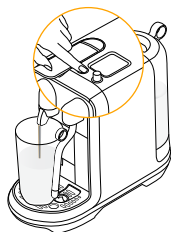

# Adjusting Regular Coffee Drinks

- 1 **Rotate** the SELECT dial to the drink.

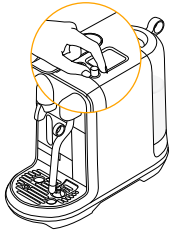

- 2 **Press** the SELECT dial to adjust the coffee volume.

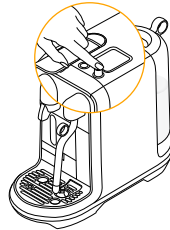

- 3 **Rotate** the SELECT dial to adjust the coffee volume. The suggested volume is marked with a dotted line.

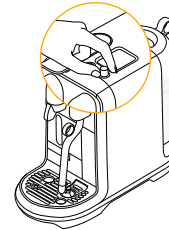

- 4 **Press** SELECT dial to save & exit or press START | CANCEL to exit without saving.

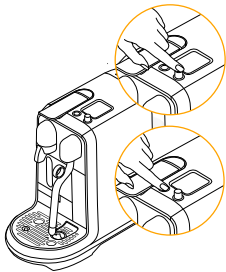

## Any coffee can be programmed.

1. Ristretto: from 25 to 60 ml / 0.85-2 oz.
2. Espresso: from 25 to 60 ml / 0.85-2 oz.
3. Lungo: from 70 to 150 ml / 2.37 to 5 oz.



**Default** coffee volumes listed on page 11.

# EN Adjusting Milk Coffee Drinks

**i** For optimal milk froth, use whole or semi skimmed UHT or pasteurized milk at refrigerated temperature (about 4-6 °C / 39-43 °F).  
Milk Temperature and Milk Froth may be adjusted to suit different milk types.

- 1 Rotate** the SELECT dial to the drink & press the SELECT dial to adjust drink.

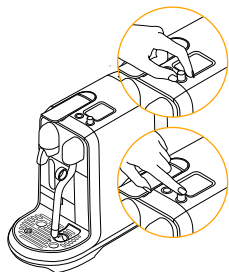

- 2 Rotate** the SELECT dial to adjust, Espresso Volume, Milk Temperature or Milk Froth level.

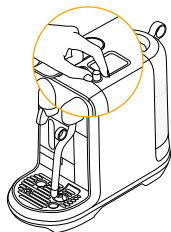

- 3 Press** the SELECT dial to enter & rotate to adjust the setting.  
Froth levels & Espresso Volumes suggested settings are marked with a dotted line.

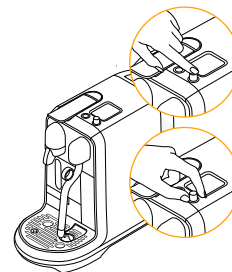

- 4 Press** SELECT dial to save & exit or press START | CANCEL to exit without saving.

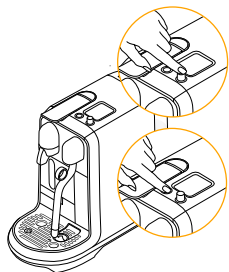

- 5 Press** START/CANCEL to exit the adjustments menu.

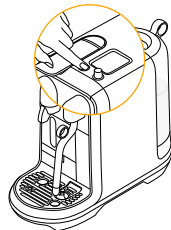

## Any milk coffee can be programmed.

1. Coffee Volume: from 25 to 60 ml / 0.85-2 oz.
2. Milk Temperature: from 56 to 76 °C / 133 to 169 °F.
3. Milk Froth: from 2 to 30 mm / 0.08 to 1.2 in.

# Reset to Factory Settings

## 1 Drink Settings are:

-Coffee Volume, Milk Temperature and Milk Froth.

### To reset your drink settings:

1. Select SETTINGS
2. Select RESET
3. Select COFFEE RESET
4. Select  to confirm
5. Select  to cancel

### To reset factory settings:

1. Select SETTINGS
2. Select RESET
3. Select FACTORY RESET
4. Select  to confirm
5. Select  to cancel
6. Machine will power off
7. On next use, you will need to refer to first use instructions

---

## Emptying the System before a period of non-use or for frost protection

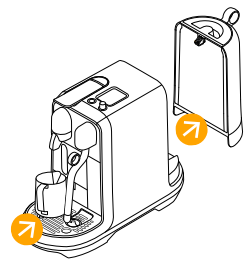

- 1 **Remove the water tank.**  
Place the empty Milk Jug under the coffee outlet.

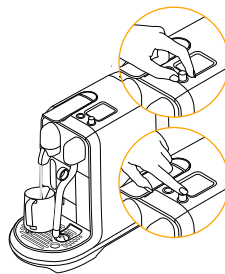

- 2 **Rotate** the SELECT dial to MAINTENANCE, press SELECT dial. Select "Empty Cycle" & press SELECT to start. When the pump stops, empty & wipe dry the capsule bucket & drip tray.

# EN Energy Saving

- 1 **Energy efficient:** Machine minimizes power use when not making a drink. The display dims after 2 mins of no use, after 10 mins of no use display turns off. Restart by pressing the START | CANCEL button.

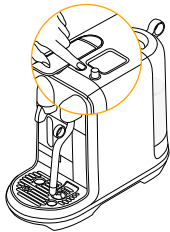

# Daily Cleaning



- 1 **Empty the drip tray** and the capsule container every day. Remove cup support by first removing the capsule bucket, then unlocking the cup support, pulling the cup support forward & lifting it upwards to disengage from the machine. Clean cup support and wipe inside machine, reassemble with a clean damp cloth. Remove the water tank and lid and clean them both with odorless detergent and rinse with warm water. Refill the water tank with fresh potable water.

- 2 **Rinse** the milk jug after each use and clean with a mild detergent. The jug is dishwasher safe.

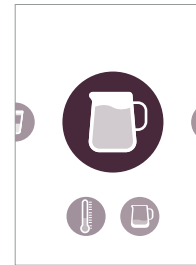

- 3 **Fill the milk** jug with potable water between the min & max marks. Select the MILK function & set the milk temperature to the maximum setting, then press START. When complete discard the hot water & wipe the steam wand with a clean damp cloth.

# Daily Cleaning

- 4 **Do not use** any strong or abrasive solvent, sponge or cream cleaner. Do not put in the dishwasher.

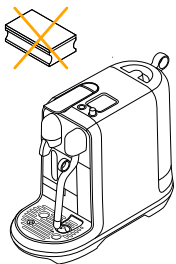

- 5 **Dry all the parts** with a repetitive soft clean cloth and reassemble all parts. Clean the coffee outlet and inside the machine regularly with a clean damp cloth.

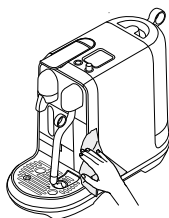

- 6 **Never immerse** the appliance or part of it in water or any other liquid.

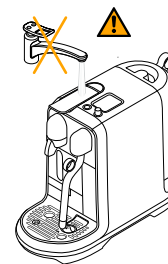

# Steam Wand Cleaning Procedure

## Milk System Cleaning Procedure.

Recommended you perform this daily to prevent steam tip blockages or when the display shows "Clean Steam Tip".



1 Select Maintenance

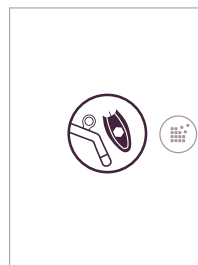

2 Select Clean Steam Tip

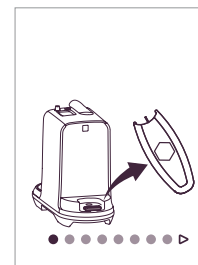

3 Follow the on-screen prompts

**i** **Duration** approximately 15 minutes.

**⚠** **Read the important safeguard** on the descaling package and refer to the table for the frequency of use. The descaling solution can be harmful. Avoid contact with eyes, skin and surfaces. Never use any product other than the *Nespresso* descaling kit available at the *Nespresso Club* to avoid damage to your machine. The following table will indicate the descaling frequency required for the optimum performance of your machine, based on water hardness. For any additional questions you may have regarding descaling, please contact the *Nespresso Club*.

**Descaling:**  Removes scale build-up, maintains coffee taste and prevents machine damage. Frequency will depend on your water hardness & amount of use. Descal when prompted on-screen. The machine will stop you from use if the descale cycle has not been performed after 10 uses. A "lockout" count-down will appear to alert you of the number of uses remaining until usage will stop.

**1 Rotate dial to select MAINTENANCE**

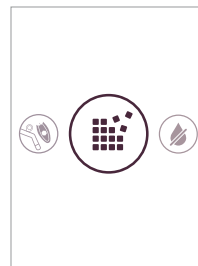

**2 Select DESCALE**

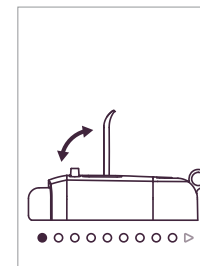

**3 Follow the on-screen prompts to complete**



# Water Hardness

The water hardness level has been automatically set but can be manually adjusted.

To determine water hardness level use the test strip provided.

To change the water hardness setting:

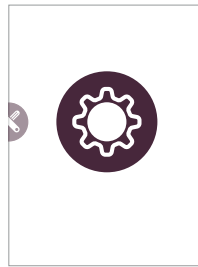

1 Rotate dial to select SETTINGS





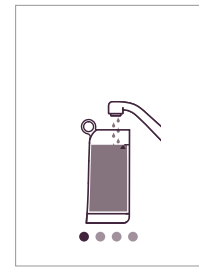



2 Select Water Hardness



3 Follow the on-screen prompts to complete

## Water hardness:\*

|   | App.    | fH  | dH  | CaCO <sub>3</sub> |  (40 ml) |
|---|---------|-----|-----|-------------------|---|
|  | Level 0 | <5  | <3  | < 50 mg/l         | 2 200   |
|  | Level 1 | >7  | >4  | > 70 mg/l         | 1 800   |
|  | Level 2 | >13 | >7  | > 130 mg/l        | 1 400   |
|  | Level 3 | >25 | >14 | > 250 mg/l        | 1 000   |
|  | Level 4 | >38 | >21 | > 380 mg/l        | 600   |

## Descaling after:\*

- fH French degree
- dH German Grade
- CaCO<sub>3</sub> Calcium Carbonate

|   |  |  |
|---|--|--|
| <b>Buttons not illuminated.</b>   | <ul style="list-style-type: none"> <li>- Machine turns OFF automatically. See paragraph on «Energy Saving Concept».</li> <li>- Press START/CANCEL or SELECT to turn to «ON-mode».</li> </ul>   | <ul style="list-style-type: none"> <li>- Check the outlet: plug, voltage, fuse.</li> </ul>   |
| <b>No steam or hot water</b>  | <ul style="list-style-type: none"> <li>- Press START/CANCEL or SELECT to turn to «ON-mode».</li> </ul>   | <ul style="list-style-type: none"> <li>- Check the outlet: plug, voltage, fuse.</li> </ul>   |
| <b>No coffee, no water, unusual coffee flow</b>   | <ul style="list-style-type: none"> <li>- Check if the water tank is correctly positioned, if empty, fill with potable water.</li> </ul>  | <ul style="list-style-type: none"> <li>- Descale the machine, if necessary.</li> </ul>   |
| <b>Coffee is not hot enough.</b>  | <ul style="list-style-type: none"> <li>- Preheat cup.</li> </ul>   | <ul style="list-style-type: none"> <li>- Descale the machine, if necessary.</li> </ul>   |
| <b>The capsule lever does not close completely</b>  | <ul style="list-style-type: none"> <li>- Empty the capsule container.</li> </ul>   | <ul style="list-style-type: none"> <li>- Check that no capsule is blocked inside the machine. (Note: do not put the finger inside the machine)</li> </ul>  |
| <b>Leakage (water under the machine)</b>  | <ul style="list-style-type: none"> <li>- Empty drip tray if full.</li> <li>- Check drip tray is securely inserted.</li> </ul>  | <ul style="list-style-type: none"> <li>- If problem persists, call the Nespresso Club.</li> </ul>  |
| <b>No coffee flow, water goes directly into the capsule bucket (despite inserted capsule)</b> | <ul style="list-style-type: none"> <li>- Ensure capsule lever is closed.</li> </ul>  | <ul style="list-style-type: none"> <li>- Empty capsule bucket and check that no capsule is blocked inside the machine. (NOTE: do not put finger inside the machine) If problem persists, call the Nespresso Club.</li> </ul> |
| <b>Colour display is dim and hard to see/read</b>   | <ul style="list-style-type: none"> <li>- Machine display dims automatically after 2 minutes of non use.</li> <li>- See paragraph on «Energy Saving Concept».</li> <li>- Press START/CANCEL or SELECT to turn to «ON-mode».</li> </ul>  | <ul style="list-style-type: none"> <li>- Adjust the screen brightness setting. Navigate to Settings menu. Select Screen Brightness. Turn the dial and Select High.</li> </ul>  |
| <b>Buttons flashing</b>   | <ul style="list-style-type: none"> <li>- Follow on screen prompt.</li> <li>- Check the water tank. If empty, fill with potable water and brew a coffee.</li> <li>- Check steam tip for blockages. Use pin cleaning tool stored under the water tank to unblock each of the holes.</li> </ul> | <ul style="list-style-type: none"> <li>- Descale machine, if necessary.</li> <li>- Complete a Clean Steam Wand cycle, if necessary.</li> </ul>   |
| <b>Fill Water Tank alert remains on display (water tank is full)</b>                          | <ul style="list-style-type: none"> <li>- Check if the water tank is correctly positioned.</li> </ul>   | <ul style="list-style-type: none"> <li>- If problem persists, call the Nespresso Club.</li> </ul>  |
| <b>Descale Now alert is displayed</b>   | <ul style="list-style-type: none"> <li>- Descale the machine. Navigate to Maintenance menu.</li> <li>- Select Descale and follow the on-screen prompts.</li> </ul>   |  |
| <b>Machine Error message is displayed</b>   | <ul style="list-style-type: none"> <li>- A major fault has occurred.</li> </ul>  | <ul style="list-style-type: none"> <li>- Visit <a href="https://www.nespresso.com">nespresso.com</a> or call the Nespresso Club to contact your local service centre.</li> </ul>   |
| <b>Machine is ON but ceases to operate</b>  | <ul style="list-style-type: none"> <li>- Power machine off by holding START/CANCEL.</li> <li>- Wait 60 minutes and press START/CANCEL or SELECT to turn to «ON-mode».</li> </ul>   | <ul style="list-style-type: none"> <li>- If problem persists, call the Nespresso Club.</li> </ul>  |
| <b>Machine turns to OFF mode.</b>   | <ul style="list-style-type: none"> <li>- To save energy the machine will turn to OFF mode after 10 minutes of non use. See paragraph on «Energy Saving Concept».</li> </ul>  | <ul style="list-style-type: none"> <li>- Press START/CANCEL or SELECT to turn to «ON-mode».</li> </ul>   |

# Troubleshooting Milk Froth Preparation

## Milk steam cycle does not start

- Check if the water tank is correctly positioned, if empty, fill with potable water.
- Check steam tip for any blockages and ensure wand is lowered.

## Quality of froth not up to standard

- For optimal milk froth, use whole or semi skimmed UHT or pasteurized milk at refrigerated temperature (about 4-6 °C / 39-43 °F). For a better result, the milk must be newly opened.
- Check the milk froth setting.
- Use the milk jug provided.
- Clean both the milk jug and steam wand after each use.
- Clean the steam wand. Navigate to Maintenance menu.
- Select Clean Steam Wand and follow the on-screen prompts.

## Steam is very wet

- Use cold, potable water. Do not use highly filtered, demineralised or distilled water.

## Milk overflows

- Fill jug with appropriate milk volume.
- Minimum fill level as marked on the inside & outside of the jug.
- Maximum fill level as marked on the inside & outside of the jug.
- To stop overflow, either reduce the initial volume of milk and/or reduce the froth level. This varies depending on milk type.

## Milk temperature is too hot

- Be sure to use the milk jug provided.
- Check the milk jug is positioned correctly on the milk jug temperature sensor.
- Decrease the milk temperature setting.

## Milk temperature is not hot enough

- Preheat cup.
- Use the milk jug provided.
- Check the milk jug is positioned on the milk jug temperature sensor.
- Increase the milk temperature setting.
- Check the steam tip for blockages.

## Lower Wand alert is displayed

- Ensure the steam wand is lowered.

## Clean Steam Wand alert is displayed

- Clean the Steam Wand.
- Navigate to Maintenance menu. Select Clean Steam Wand and follow the on-screen prompts.

## EN Contact the *Nespresso* Club

**As we may not have foreseen all uses of your appliance**, should you need any additional information, in case of problems or simply to seek advice, call the *Nespresso* Club or your *Nespresso* authorized representative. Contact details for your *Nespresso* Club or your *Nespresso* authorized representative can be found in the «Welcome to *Nespresso*» folder in your machine box or at [nespresso.com](http://nespresso.com)

---

## Disposal and Environmental Protection

**Your appliance contains** valuable materials that can be recovered or can be recyclable. Separation of the remaining waste materials into different types facilitates the recycling of valuable raw materials. Leave the appliance at a collection point. You can obtain information on disposal from your local authorities.

# Limited Guarantee

**Nespresso guarantees** this product against defects in materials and workmanship for a period of 2 years. The warranty period begins on the date of purchase and *Nespresso* requires presentation of the original proof of purchase to ascertain the date. During the warranty period, *Nespresso* will either repair or replace, at its discretion, any defective product at no charge to the owner. Replacement products or repaired parts will be warranted only for the unexpired portion of the original warranty or six months, whichever is greater. This limited warranty does not apply to any defect resulting from negligence, accident, misuse, or any other reason beyond *Nespresso's* reasonable control, including but not limited to: normal wear and tear, negligence or failure to follow the product instructions, improper or inadequate maintenance, calcium deposits or descaling, connection to improper power supply, unauthorized product modification or repair, use for commercial purposes, fire, lightning, flood or other external causes. This warranty is valid only in the country of purchase or in such other countries where *Nespresso* sells or services the same model with identical technical specifications. Warranty service outside the country of purchase is limited to the terms and conditions of the corresponding warranty in the country of service. Should the cost of repairs or replacement not be covered by this warranty, *Nespresso* will advise the owner and the cost shall be charged to the owner. This limited warranty shall be the full extent of *Nespresso's* liability however caused. Except to the extent allowed by applicable law, the terms of this limited warranty do not exclude, restrict or modify the mandatory statutory rights applicable to the sale of this product and are in addition to those rights. If you believe your product is defective, contact *Nespresso* for instructions on how to proceed with a repair.

Please visit our website at [www.nespresso.com](http://www.nespresso.com) for contact details.

欢迎您选择 **Nespresso Creatista Plus** 咖啡机，它将帮助您在家里也能制作出跟咖啡馆里一样美味的牛奶配方咖啡。

## 目录

|                |       |             |       |
|----------------|-------|-------------|-------|
| 包装清单           | 31    | 清空系统        | 49    |
| Creatista Plus | 31    | 节能          | 50    |
| 安全须知           | 32-34 | 日常清洁        | 50-51 |
| 外观及部件          | 35    | 蒸汽管清洁步骤     | 51    |
| 首次使用           | 36-37 | 除垢          | 52    |
| 使用向导           | 38    | 水硬度         | 53    |
| 制作普通咖啡         | 39-40 | 咖啡机食品接触材料信息 | 54    |
| 制作牛奶咖啡——一杯量    | 40-42 | 故障排除        | 55    |
| 制作牛奶咖啡——双杯量    | 42-44 | 奶泡制作故障排除    | 56    |
| 制作拿铁玛奇朵        | 45-46 | 联系我们        | 57    |
| 调整普通咖啡设置       | 47    | 废弃处置和环境保护   | 57    |
| 调整牛奶咖啡设置       | 48    | 保修          | 58    |
| 恢复出厂设置         | 49    | 中国 RoHS     | 58    |

# 包装清单



1 **Creatista Plus** 咖啡机



2 **Nespresso** 品尝套装



3 奶壶



4 **Nespresso** 品牌宣传册

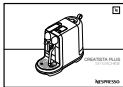

5 用户手册



6 用户手册中附有一张水硬度试纸。

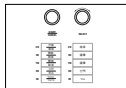

7 本地语言贴纸，在用户手册中

# Creatista Plus

J520

CN

## 用户手册

Nespresso特有萃取的系统，不断制作出口感纯正的Espresso。咖啡机的每个参数都源于精确的计算，从而充分萃取出咖啡中的全部香气，为您制作出油沫馥郁细腻的咖啡。

**警告：**当你看到此标志时，请参考安全须知，以避免可能发生的伤害

**信息：**当你看到此标志时，请注意阅读咖啡机正确安全的使用方式





~ 220-240 V ~, 50 Hz, 1300-1600 W

**Pmax** 19 bar / 1.9 MPa

**kg** ~5,2 kg / 11.4 lbs

**l** 1,5 L / 50 oz

**l** 17 cm / 6.7 in    **l** 30,9 cm / 12.2 in    **l** 40,9 cm / 16.1 in

|  |   |
|--|---|
|  <b>注意</b>   |  <b>断开损坏的电源线</b> |
|  <b>有电危险</b> |  <b>小心烫手</b>     |

**▲ 注意:** 安全须知是咖啡机的一部分。请在使用前认真阅读妥善保管, 以便随时翻阅。

**▲ 注意:** 当你看到此标志时, 请翻阅安全须知, 以避免可能的伤害

**ⓘ 信息:** 当你看到此标志时, 请注意阅读咖啡机正确安全的使用方式

- 咖啡机用于按照说明书指引制备饮品。
- 不可用作其它用途。
- 咖啡机仅限普通室内使用, 不可在极端温度下使用。
- 请勿在密闭空间操作设备, 包括橱柜。
- 避免阳光直射, 避水, 防潮。

- 咖啡机为家用电器。咖啡机不适合以下使用环境: 商铺员工厨房, 办公室和其他工作环境, 农舍、酒店客房、汽车旅馆及其他住宿环境, 提供住宿和早餐的小旅馆。

- 请勿让8岁以下儿童使用咖啡机。8岁以上儿童使用咖啡机时, 需有成人监护, 且必须事先了解安全的使用方法, 并了解可能产生的危险。8岁以上的儿童对咖啡机进行清洗和维护时, 需有成人监护。

- 将咖啡机及电源线放置在儿童(8岁以下)接触不到的地方。

- 肢体不健全、感觉和精神上有障碍或缺乏经验和知识的人使用咖啡机, 需要有人已指导他们

如何安全使用本产品、监督他们掌握安全使用方法, 同时他们已经意识到相关危险。

- 不可作为儿童的玩具。
- 由于任何用于商业用途、非适当处理或使用、或因用作其它用途导致损坏、操作错误、擅自修理或不遵守使用说明书操作而导致的本产品的任何损坏, 生产商不负责提供保修。

## 避免触电和起火

- 必要时立即拔掉电源。
- 只使用合适且接地的电源插座。保证电源电压与标称电压一致。连接不适合的电源所产生的损坏不在保修范围内。

## 请将咖啡机安装好后再连接电源。

- 勿用尖锐物接触电源线, 勿夹持或垂挂电源线。
- 勿将电源线靠近高温或潮湿处。
- 为保证使用安全, 原装电源线损坏后, 请到生产商指定的服务点进行更换。
- 如电源线损坏, 请勿继续使用, 应将咖啡机送到 Nespresso Club 或其授权代理商。
- 如需延长电源线, 请使用导体截面大于 $1.5\text{mm}^2$ 的接地导线或匹配电源线。
- 为避免危险和损坏, 请勿将咖啡机靠近高温热源, 例如散热器, 火炉,



- 烤箱, 燃气灶, 火焰等。
  - 使用时, 请选择水平、稳固和平坦的操作台。操作台应当能抗热、防水、咖啡和除垢剂等液体。
  - 如长期不使用咖啡机, 请切断电源。断开电源时, 应握住插头, 不要拉扯电源线, 否则易损坏电源线。
  - 在清洗和维护之前, 应拔出插头, 并在机器冷却下来后再进行操作。
  - 严禁用潮湿的手触摸电源线。
  - 严禁将咖啡机或其组件浸入水或其它液体中。
  - 严禁将咖啡机或其组件放进洗碗机。
  - 严禁带电体和水接触, 避免致命性的触电伤害。
  - 不要私自拆开咖啡机, 内有电压, 危险!
  - 不要在任何缝隙处放置物品, 否则易引起触电或起火。
- ### 避免在操作咖啡机时产生可能的伤害。
- 不要在咖啡机运行时离开。
  - 在咖啡机损坏或运行不佳时, 不要再继续使用。立即断开电源。并联系Nespresso Club或其授权的代理商, 对产品进行检测、维修和调试。
  - 损坏的产品可能导致触电, 烫伤或起火。
  - 操作时严禁打开盖子, 以免烫伤
  - 勿将手指放在咖啡出口处, 以免烫伤或发生其它危险。
  - 不要将手指伸进粉囊盒或粉囊手柄中, 危险!
  - 粉囊未被刺破会导致水溢出, 可损坏咖啡机。
  - 不要使用损坏或变形的粉囊。如果粉囊卡在粉囊盒中, 关掉咖啡机电源, 并拔掉插头, 再进行处理。联系Nespresso Club或其授权代理商。
  - 水箱中注入清洁的饮用水。
  - 如长期不使用咖啡机, 请清空水箱。(例如休假期出游时)
  - 如短期(周末等)不使用咖啡机, 请在再次使用前更换水箱里的水。
  - 使用咖啡机时不要拿掉滴水盘和格板, 否则液体会洒落到周围台面上。
  - 不要使用强力清洁剂或溶剂清洗咖啡机。
  - 使用湿布和温和的清洁剂清洁咖啡机表面。
  - 清洁咖啡机时, 使用干净的清洁用具。
  - 从包装盒中拿出咖啡机时, 撕掉塑料膜
  - 本Nespresso咖啡机与Nespresso咖啡粉囊为配套设计, Nespresso咖啡粉囊仅可以从Nespresso会员俱乐部或授权方购买。
  - 所有Nespresso咖啡机均通过了严格的品质控制。我们曾按照随机抽样的形式对一些机器在实际应用条件下进行了可靠性测试。所以有些

## 安全须知

机器会有被使用过的痕迹。

- Nespresso有权在未事先通知的情况下修改本使用说明。
- 咖啡机含有磁铁。

### 除垢

- 正确使用Nespresso除垢剂,有助于确保您的咖啡机在整个使用周期内的正常运作,从而让您享受始终如新机的咖啡体验。

请妥善保存本指南  
以供其它使用者翻阅。  
**Nespresso**官网提供本指南的PDF版。

# 产品外观及部件

彩色显示屏

“选择”旋钮

开始/取消键

手柄

粉囊盒

杯托

可拆卸滴水盘格板

可拆卸滴水盘 (带指示)

易清洗蒸汽管

奶壶感温器

奶壶

水箱及盖子

清洗用可拆卸清洁针

按下开始/取消键,可  
开始或取消正在进  
行的操作或退回上一  
步

左右旋转“选  
择”旋钮可以选  
择咖啡种类

按下“选择”旋钮  
可以调整咖啡杯量,  
牛奶温度或奶泡

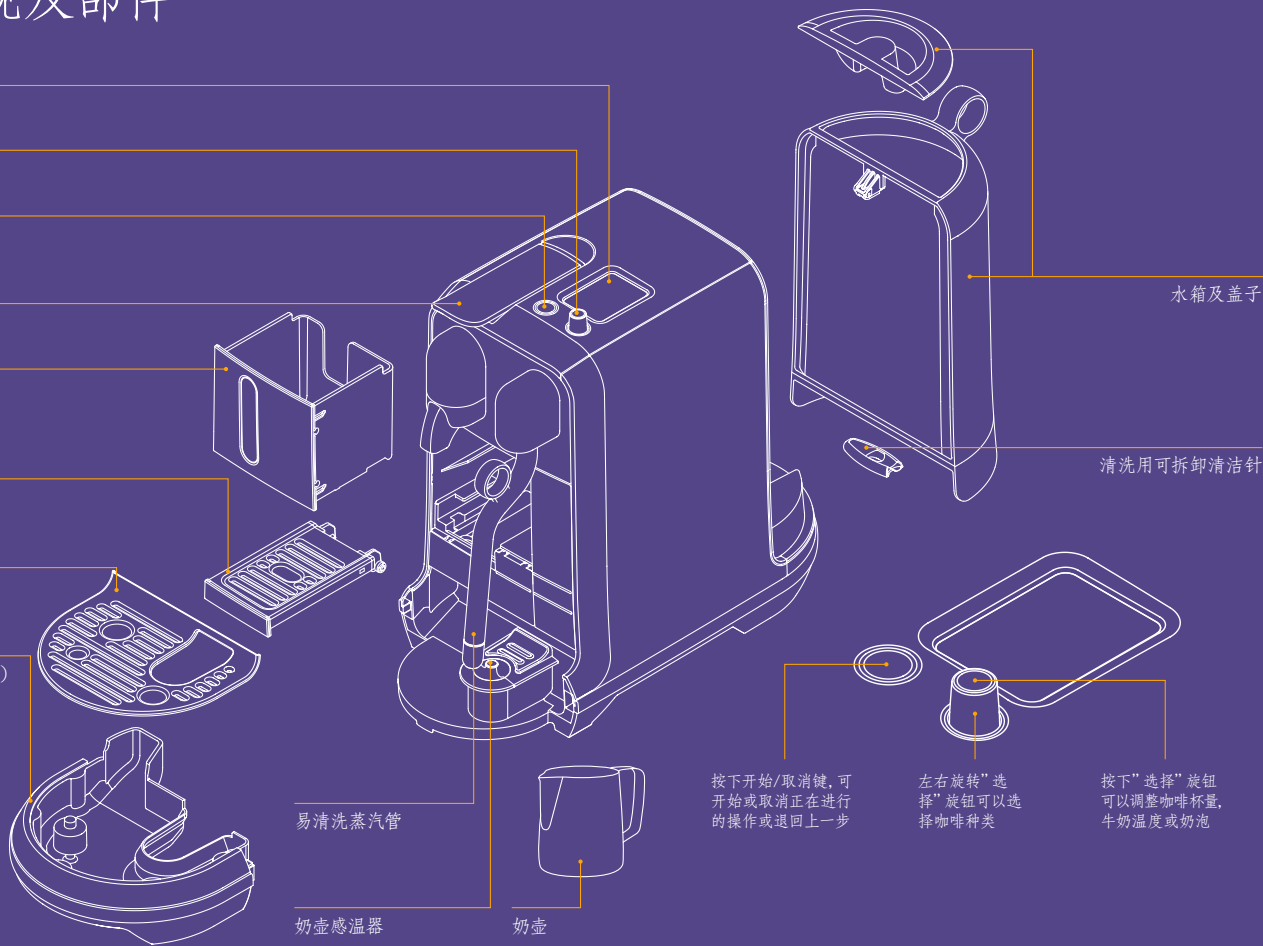

# 首次使用

**i** 首先了解安全防护措施，以免发生致命性的触电或火灾危险。

- 1 在注入饮用水前先冲洗水箱。



- 2 将水箱、滴水盘和粉囊盒安装到位。为了安全考虑，请在操作前确保以安装好粉囊盒和滴水盘。

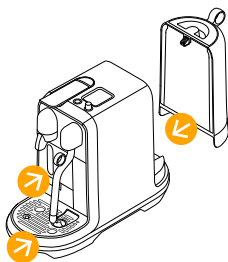

- 3 将机器连接电源。

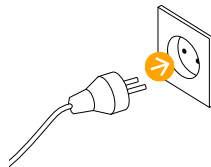

- 4 按下开始/取消键开机。  
预热时间大约为3秒钟。

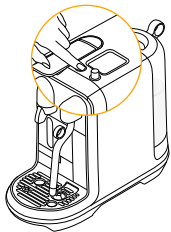

- 5 旋转“选择”旋钮，设置语言类型。按下“选择”旋钮进行确认。

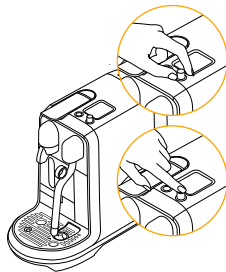

- 6 **水硬度值**在机器出厂时已被自动设置。如需更改设置，请参考手册的“水硬度”章节。

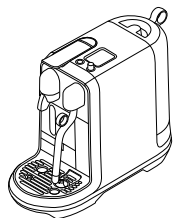

- 7 **根据**屏显上的指示清洗咖啡机以备使用。

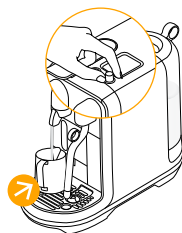

**i** 首次使用需要清洗和预热。

- 8 **按照**“快速使用向导”的步骤操作。

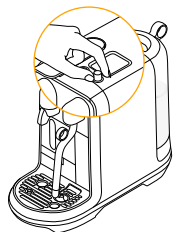

- 9 **如需关闭咖啡机**，请持续按压开始/取消键2秒钟，直到咖啡机关机。

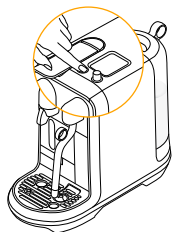



- 1 旋转“选择”旋钮，  
选择咖啡种类：

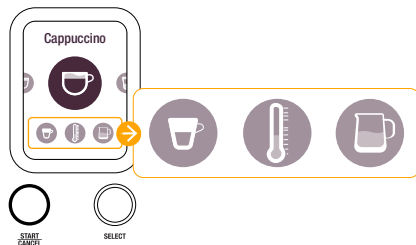

- 2 屏幕会显示当前咖啡种类设置，咖啡杯量，牛奶温度和牛奶质地。

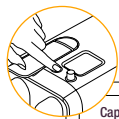

- 3 按下开始/取消键，  
开始根据设定制作咖啡。



- 4 按下“选择”  
旋钮调整当前设定。

# 制作普通咖啡

- 1 向水箱注入饮用水。



- 2 按下开始/取消键开  
机。预热时间约为3  
秒钟。

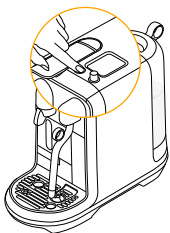

- 3 将杯子放在咖啡出口  
下。如有需要可使用  
杯托。按下杯垫使其  
弹出。

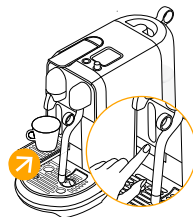

- 4 抬起手柄，放入一个粉囊，再放下手柄。旋转”选  
择”旋钮选择咖啡种类

 Ristretto (25ml / 0.85 oz)

 Espresso (40 ml / 1.35 oz)

 Lungo (110 ml / 3.7 oz)

按下开始/取消键开始萃取

 为确保卫生，不推荐使用已使用过的粉囊。

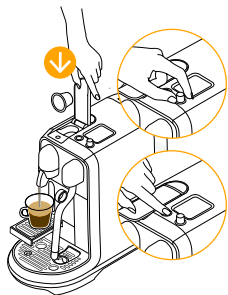

# 制作普通咖啡



⑤ 制作程序会自动停止。抬起粉囊手柄，推出粉囊。



⑥ 按下开始/取消键，停止出咖啡。

## 制作牛奶咖啡——单杯量

**i** 只能使用原装奶壶。

**i** 提示：为了获得最佳的奶沫，请在冷藏温度（约4-6°C / 39-43°F）下使用全脂或半脱脂超高温或巴氏杀菌的牛奶



① 向水箱注入干净的饮用水。

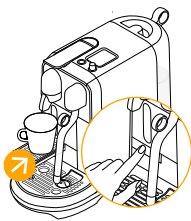

② 如使用较小的杯子，请使用杯托。轻按杯托使其弹出。

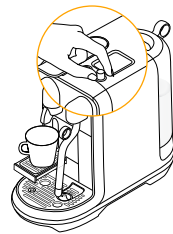

③ 旋转“选择”旋钮，选择咖啡种类。



# 制作牛奶咖啡——单杯量

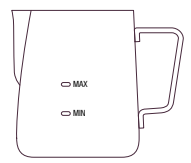

4 将新鲜的冷藏牛奶倒入奶壶中。最低和最高水位标示线在奶壶的内、外壁。

 注意：请勿注入超过最高水位的牛奶。

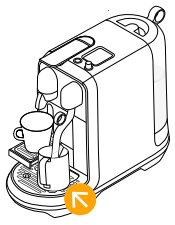

5 抬起蒸汽管，放在奶壶的中央位置。

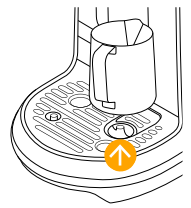

6 确保奶壶底部接触到滴水盘里的感温器。



7 抬起手柄，放入粉囊。



8 按下开始/取消键，开始萃取咖啡。



9 萃取咖啡结束后，按下开始/取消键，开始打奶泡。

## 制作牛奶咖啡——单杯量

- ⑩ 打好奶泡后，抬起蒸汽管，并用湿毛巾擦干净。



- ⑪ 将蒸汽管归位，它会自动清洗。



- ⑫ 将牛奶倒入咖啡



## 制作牛奶咖啡——双杯量

**i** 只能使用原装奶壶

**i** 提示：为了获得最佳的奶沫，请在冷藏温度（约4-6°C / 39-43°F）下使用全脂或半脱脂超高温或巴氏杀菌的牛奶

- ① 向水箱注入常温饮用水



- ② 如使用较小的杯子，请使用杯托。轻按杯托使其弹出。

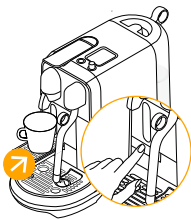

- ③ 旋转“选择”旋钮，选择咖啡种类。

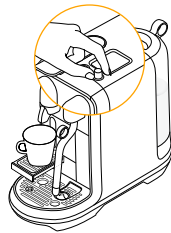

# 制作牛奶咖啡——双杯量

- 4 抬起手柄，放入粉囊。

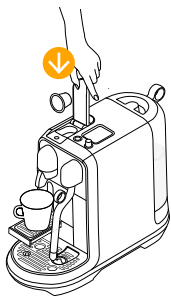

- 5 按开始/取消键，开始萃取咖啡。

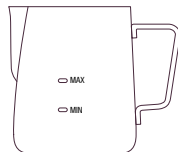
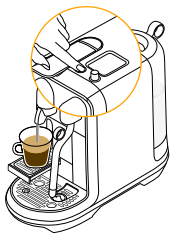

- 6 向奶壶中注入2杯量的冷藏鲜牛奶。最高水位线在奶壶的内、外壁，不要超过最高水位。

注意：请勿注入超过最高水位的牛奶。

- 7 抬起蒸汽管，放在奶壶的中央位置，并按下开始/取消键，开始打奶沫。

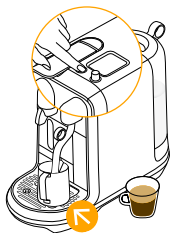

- 8 确认奶壶底部接触到滴水盘里的感温器。

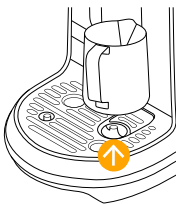

- 9 奶泡打好后，抬起蒸汽管，并用湿毛巾擦干净。

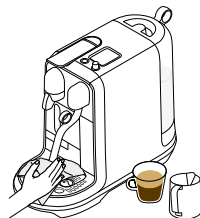

# 制作牛奶咖啡——双杯量

⑩ 将蒸汽管归位，它会自  
动清洗。



⑪ 将第二个杯子放  
在咖啡出口下。



⑫ 抬起手柄，放入粉  
囊。

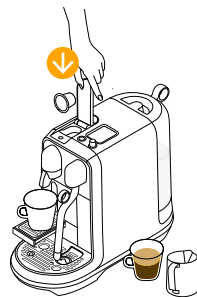

⑬ 按下开始/取消键，开始  
萃取咖啡。

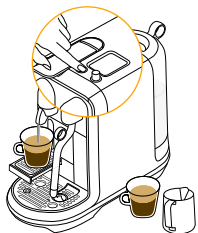

⑭ 将牛奶倒入咖啡。



# 制作拿铁玛奇朵

- ① 向水箱中注入常温饮用水。



- ② 使用拿铁玛奇朵杯前，先将杯托抬起并按进去并锁住。

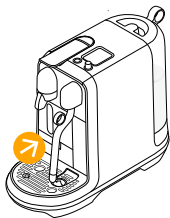

- ③ 旋转“选择”旋钮，选择咖啡种类。

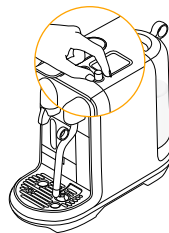

- ④ 向奶壶中注入新鲜的冷藏牛奶，至最大容量标示线。

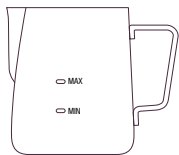

注意：不可超过最大容量标示线。

- ⑤ 抬起蒸汽管，放置到奶壶中央位置，并按下开始/取消键，开始打奶沫。

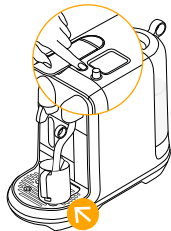

- ⑥ 确认奶壶底部接触到滴水盘里的感温器。

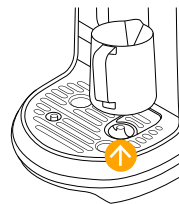

# 制作拿铁玛奇朵

- 7 奶泡打好后，抬起蒸汽管，并用湿毛巾擦干净。

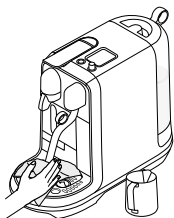

- 8 将蒸汽管归位，它会自动清洗。



- 9 将牛奶倒入拿铁玛奇朵杯，然后放在咖啡出口下。



- 10 抬起手柄，放入粉囊。

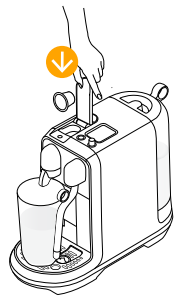

- 11 按下开始/取消键，开始萃取咖啡。

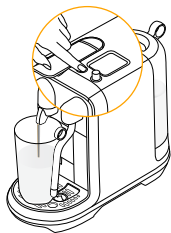

# 调整普通咖啡设置

- 1 旋转“选择”旋钮，选择咖啡种类。

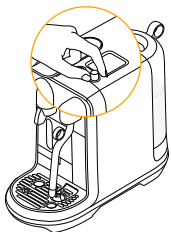

- 2 按下“选择”旋钮，调整咖啡杯量。

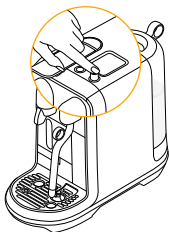

- 3 旋转“选择”旋钮，调整咖啡杯量。建议杯量为虚线标示的杯量。

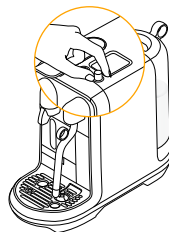

- 4 按下“选择”旋钮进行保存后退出，或按下开始/取消键，放弃保存并退出。

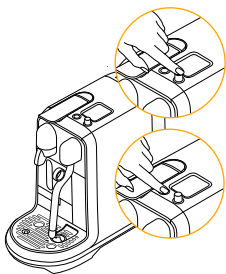

可设置如下范围内的任意咖啡杯量。

1. Ristretto: 25 ~ 60 ml / 0.85~2 oz
2. Espresso: 25 ~60 ml / 0.85~2 oz
3. Lungo: 70 ~150 ml / 2.37 ~ 5 oz



默认咖啡杯量见39页。

# CN 调整牛奶咖啡设置

**i** 使用巴氏杀菌全脂牛奶或半脱脂牛奶为佳。针对不同牛奶类型，可调整奶温和奶泡。

- 1** 旋转“选择”旋钮，选择咖啡类型，然后按下旋钮选择调整设置。

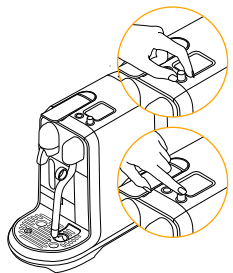

- 2** 旋转“选择”旋钮，调整咖啡杯量，牛奶温度或奶沫量。

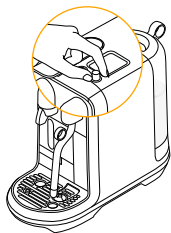

- 3** 按下旋钮确认调整项目，旋转旋钮，调整此项目。奶沫量和咖啡杯量的建议值使用虚线标示。

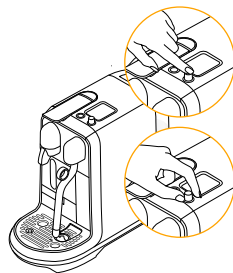

- 4** 按下“选择”旋钮，保存并退出，或按下开始/取消键，放弃保存并退出。

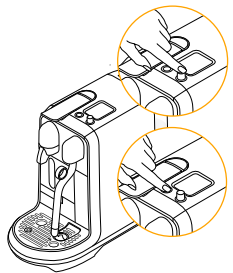

- 5** 按下开始/取消键，退出调整菜单。

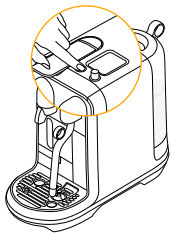

## 可设置任何牛奶咖啡参数

1. 咖啡杯量：25 ~60 ml / 0.85~2 oz.
2. 牛奶温度：56~ 76 °C / 133~169 °F
3. 奶沫：2 ~30 mm / 0.08 ~ 1.2 in



## ① 咖啡设置：

咖啡杯量，奶温，奶泡

重置咖啡设置：

1. 选择“设置”
2. 选择“重置”
3. 选择“咖啡重置”
4. 选择  确认
5. 选择  取消

恢复出厂设置：

1. 选择“设置”
2. 选择“重置”
3. 选择“出厂设置”
4. 选择  确认
5. 选择  取消
6. 自动关机
7. 下次使用时，需要参阅首次使用指南。

## 长时间不使用，或是进行防冻保护，需清空机器内的水

- ① **拆除水箱。** 将空奶壶放在咖啡出口下

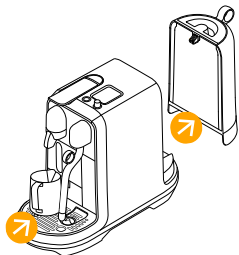

- ② **旋转**“选择”旋钮至“维护”，再按下旋钮。选择“清空程序”，并按“选择”开始。程序完成后，清空并擦干粉囊盒和滴水盘。

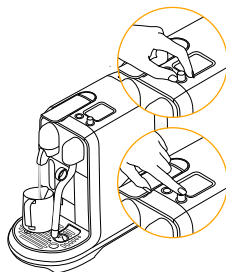

- 1 **高效节能：**不使用时，咖啡机会自动减少用电量。显示屏在停止使用两分钟后变暗，10分钟后自动关闭。按下开始/取消键重启。

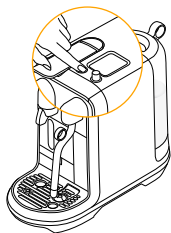

## 日常清洁

- i** 为保证使用卫生，每日清空并清洁粉囊盒为佳。

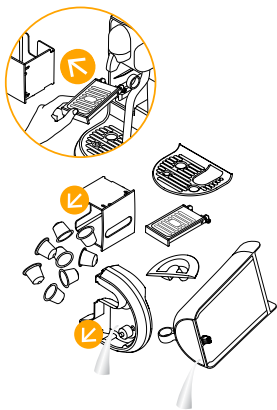

- 1 **每日清空滴水盘和粉囊盒** 先按下杯托再取出粉囊盒，再弹出杯托，握住杯托向前轻推的同时向上提，就可拆卸下来。清洗杯托并擦拭机器内部，用湿布握住杯托并组装回位。拿出水箱，打开水箱盖，用无味的清洁剂清洗水箱和盖子，并用温水冲洗。重新向水箱注入干净的饮用水。

- 2 **每次使用壶后**用温和的清洁剂清洗壶。壶适用于洗碗机。



- 3 **在奶壶中倒入适量的温水**，温水应位于最底线和最高线之间。选择牛奶功能并调整牛奶温度至最高温度，然后按“开始”键。清洗结束后小心倒掉热水并用干净的湿布擦拭蒸汽管。

# 日常清洁

**4** 不要使用强力或有腐蚀性的清洗剂、海绵或奶油清洁剂。不要放进洗碗机。

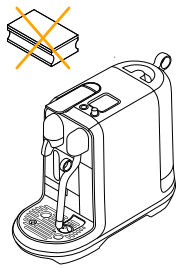

**5** 将所有组件用干净柔软的毛巾擦干，然后重装到位。经常使用干净的湿布对咖啡出口及粉囊盒内部进行清洁。



**6** 不要将咖啡机或其组件浸入任何液体中。

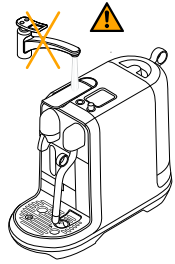

# 蒸汽管清洁程序

**牛奶系统清洁程序。**  
建议每日操作或屏幕提示“清洁蒸汽管”时操作，以避免蒸汽管阻塞。

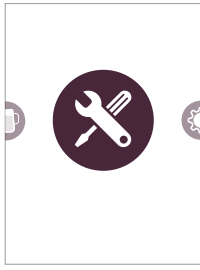

**1** 选择“维护”

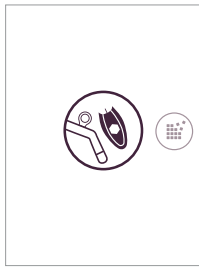

**2** 选择“清洁蒸汽管”

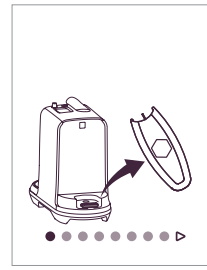

**3** 根据屏幕显示步骤操作。

**i** 持续时间约为15分钟。

**⚠ 翻阅除垢包内的安全须知**，参照表格中所示的除垢频率。除垢液是清洁用品。避免接触眼睛、皮肤和工作台面。不要使用Nespresso Club除垢套装以外的产品，以免对咖啡机造成损伤。以下表格列出了在不同水硬度下，咖啡机的最佳除垢频率。如对除垢有任何其它疑问，请联系Nespresso Club。

**除垢**：☒ 除水垢，保持咖啡味道纯粹，防止机器损坏。除垢的频率取决于咖啡机使用频率和水硬度。当显示屏上提示除垢时，对咖啡机进行除垢。使用十次后还未进行除垢，咖啡机将无法启动。使用倒计时会提醒你还有多久需要除垢。

**1 旋转旋钮，选择“维护”**

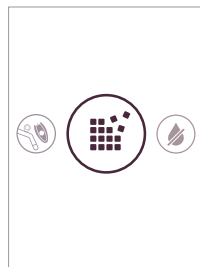

**2 选择“除垢”**

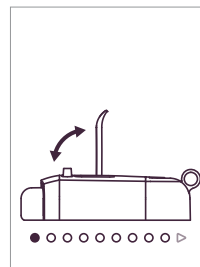

**3 按照屏幕所示步骤进行操作。**

# 水硬度

水硬度已经被自动设置但是可以手动更改。  
用咖啡机配备的试纸测试水硬度。  
更改水硬度设置：

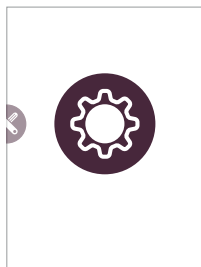

① 旋转旋钮，选择“设置”

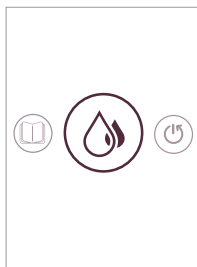

② 选择“水硬度”



③ 按照屏幕所示步骤进行操作

## 水硬度：\*

|  | App. | fH  | dH  | CaCO <sub>3</sub> | ☕ (40 ml) |
|--|------|-----|-----|-------------------|-----------|
|  | 级 0  | <5  | <3  | < 50 mg/l         | 2 200     |
|  | 级 1  | >7  | >4  | > 70 mg/l         | 1 800     |
|  | 级 2  | >13 | >7  | > 130 mg/l        | 1 400     |
|  | 级 3  | >25 | >14 | > 250 mg/l        | 1 000     |
|  | 级 4  | >38 | >21 | > 380 mg/l        | 600       |

## 除垢后：\*

fH 法国标准  
dH 德国标准  
CaCO<sub>3</sub> 碳酸钙

# CN Creatista Plus 咖啡机食品接触材料信息

请根据说明书要求正常使用本产品。

本产品食品接触用材料及部件符合GB 4806.1-2016、GB 9685-2016和相应食品安全国家标准要求，具体信息如下：

|    | 食品接触用材料           | 物料名称                          | 执行标准                            | 备注 |
|----|-------------------|-------------------------------|---------------------------------|----|
| 金属 | 不锈钢06Cr17Ni12Mo2  | 弹簧                            | GB 4806.9-2016                  |    |
|    | 不锈钢Y10Cr17        | 固定件                           |                                 |    |
|    | 不锈钢06Cr19Ni10     | 蒸汽弯管、喷嘴接头、奶杯、弹簧等              |                                 |    |
|    | 不锈钢022Cr22Ni5Mo3N | 弹簧                            |                                 |    |
|    | 不锈钢12Cr18Ni9      | 刀片、弹簧等                        |                                 |    |
|    | 铜                 | 铜环                            |                                 |    |
| 橡胶 |                   | 密封圈、软管、活塞、蒸汽接头密封圈等            | GB 4806.11-2016<br>GB 9685-2016 |    |
| 塑料 | ABS               | 粉囊面板                          | GB 4806.7-2016<br>GB 9685-2016  |    |
|    | PPSU              | 出水连接口                         |                                 |    |
|    | PTFE              | 水管                            |                                 |    |
|    | PP                | 连接头、流量计壳等                     |                                 |    |
|    | PPS               | 蒸汽喷嘴、文氏管等                     |                                 |    |
|    | PA                | 蒸汽阀盒身、水泵出入口、萃取单元壳、粉囊仓、接头、锥形板等 |                                 |    |
|    | AS (SAN)          | 水箱、水箱盖                        |                                 |    |

注1：产品不宜作为容器长期存储食品。

注2：本系列产品包含以上食品接触材料，请以实际产品为准。

注3：本系列产品适用于常温饮用水和咖啡，使用过程中不要添加酸性产品。

# 故障排除

|                      |   |  |
|----------------------|---|--|
| 按键不亮                 | —自动关机 参阅《节能理念》<br>—按下“开始/取消”键或“选择”键让咖啡机开机。                              | —检查电源：插头、电压、保险丝。   |
| 没有蒸汽或热水              | —按下“开始/取消”键或“选择”键让咖啡机开机。  | —检查电源：插头、电压、保险丝。   |
| 不出咖啡，不出水，流量不正常。      | —检查水箱是否安装到位，如果水箱无水，注入饮用水。   | —如有需要，对咖啡机进行除垢。  |
| 咖啡不够热                | —预热咖啡杯  | —如有需要，对咖啡机进行除垢。  |
| 手柄无法完全放下             | —清空粉囊盒  | —检查是否有粉囊卡在内部（注意：不要将手指放进咖啡机内部）                                      |
| 漏水（咖啡机底部有水）          | —清空滴水盘<br>—检查滴水盘是否安装到位  | —如果问题仍无法解决，联系Nespresso Club。                                       |
| 不出咖啡，水直接流入粉囊盒（已放入粉囊） | —确认手柄已放下。   | —清空粉囊盒，检查是否有粉囊卡在咖啡机内部。（注意：不能将手指伸入咖啡机内部） 如果问题仍未有解决，联系Nespresso Club |
| 彩色显示屏变暗且很难看清楚显示内容    | —停止使用2分钟后，显示屏会自动变暗。<br>—参阅《节能理念》<br>—按下“开始/取消”键或“选择”键，启动咖啡机。            | —调整显示屏亮度。调出设置菜单 选择显示屏“亮度” 旋转旋钮，调高亮度。                               |
| 按键闪烁                 | —按照屏幕所示步骤操作。<br>—检查水箱 如果水箱无水，加入饮用水再制备咖啡。<br>—检查蒸汽管是否堵塞。使用水箱下方的清理针疏通每个孔。 | —如有需要，对咖啡机进行除垢。<br>—如有需要，运行“蒸汽管清洁”程序。                              |
| 显示“加水”（水箱已加满）        | —检查水箱是否安装到位。  | —如问题仍未解决，联系Nespresso Club。   |
| 显示“立即除垢”             | —对咖啡机进行除垢。调出“维护”目录<br>—选择“除垢”，然后按照屏幕显示的步骤操作。                            |  |
| 显示“机械错误”             | —产生重要错误。  | —登录Nespresso 网站，或联系Nespresso Club当地服务中心。                           |
| 开了机但不运行              | —长按“开始/取消”键关机。<br>—60分钟后按下“开始/取消”或“选择”键开机。                              | —如果问题仍未解决，联系Nespresso Club。  |
| 自动进入休眠状态             | —为了节能，咖啡机会在停止使用10分钟后进入休眠状态。参阅《节能理念》                                     | —按下“开始/取消”或“选择”键开机。  |

# CN 奶沫制作的故障排除

## 蒸汽打奶沫系统不启动

- 检查水箱是否安装到位，如水箱无水，加入饮用水。
- 检查蒸汽孔是否堵塞，确认蒸汽管处于低垂状态。

## 奶沫质量不佳

- 为了获得最佳的奶沫，请在冷藏温度（约4-6°C / 39-43°F）下使用全脂或半脱脂超高温或巴氏杀菌的牛奶，应选择新开封的牛奶。
- 检查打奶沫设置
- 使用原装的奶壶
- 每次使用后，清洁奶壶及蒸汽管。
- 清洁蒸汽管。 调出维护目录。
- 选择“蒸汽管清洁”，然后按照屏幕显示步骤操作。

## 蒸汽中水份过多。

- 使用常温饮用水。 不要使用经过多次过滤、祛除矿物质或蒸馏的水。

## 牛奶溢出

- 向奶壶中加入牛奶时，保证牛奶量位于最低线与最高线之间。
- 最低线标示在奶壶的内壁。
- 最高线标示在奶壶的内外壁。
- 为防止溢出，减少注入的牛奶量，或是降低打奶沫级别。以上情况根据牛奶种类不同而有所区别。

## 牛奶温度过高

- 确认使用原装奶壶。
- 检查奶壶是否正确放置在奶壶感温器上。
- 降低奶温设置。

## 牛奶温度不够

- 预热杯子
- 使用原装奶壶。
- 检查奶壶是否正确放置在奶壶感温器上。
- 升高奶温设置。
- 检查蒸汽孔是否堵塞。

## 显示“放下蒸汽管”

- 确认蒸汽管位于低垂位置。

## 显示“清洁蒸汽管”

- 清洁蒸汽管
- 调出维护菜单。 选择“清洁蒸汽管”，然后按照显示步骤进行操作。



由于我们无法预料所有的使用情况，所以如果您在使用中遇到任何问题或需要帮助，请联系 *Nespresso Club* 或其授权代理商。联系方式可见 *Nespresso* 品牌宣传手册或 *Nespresso* 官方网站 [nespresso.com](https://www.nespresso.com)。

---

## 废弃处置和环境保护

咖啡机中含有可回收材料。将废弃料分类，有助于材料的回收。将废弃的咖啡机送到回收点。您可在当地政府部门处了解相关废弃信息。

自购买之日起两年内，Nespresso 对本产品因材料不良及制造缺陷而导致的故障提供免费保修服务。本保修期自购买之日开始生效，Nespresso 要求您在要求保修时提供原始购买证明来确认本起始日期。在此期间，Nespresso 将视故障情况和类型对产品进行免费修理或退换。更换的产品或修理的部件将只享有原本保修期未完的部分或六个月，以时间较长者为准。此有限的保修服务不适用于任何由于疏忽、意外、错误使用或其他超出 Nespresso 合理控制范围内的故障，包括但不限于：正常的磨损，疏忽或未能根据产品说明书操作机器，不当或不足的维护，结垢和除垢，连接到错误的电源，非授权的产品修改或维修，用于商业用途，火灾，雷电，洪水或其他外部原因所导致的故障。本保修只在产品的购买国及销售和服务相同型号和规格产品的 Nespresso 市场有效。在购买国以外的保修将根据该提供服务国家的相应的保修条例执行。如果维修 Nespresso 成本不在本保修承诺的范围之内，Nespresso 会提示您支付相应的费用。本承诺由 Nespresso 负全部责任。如果国家适用法律另有明确规定，本保修条例不排除/限制或修改法律规定的相关条例，并且是其补充。如果您认为您的产品有故障。请联系 Nespresso 来了解如何获得维修服务。

进行维修。请登录我们的主页 [www.nespresso.com](http://www.nespresso.com) 来获取详细的联系方式。

## 中国 RoHS

中华人民共和国发布了一项条例称为“电器电子产品有害物质限制使用管理办法”或通常所说的中国 RoHS。所有在中国市场生产和销售的产品都必须符合此项法规。

名称和产品中有害物质的含量

| 物质的含量 | 有毒有害物质或元素 |   |   |     |      |       |
|-------|-----------|---|---|-----|------|-------|
|       | 铅         | 汞 | 镉 | 六价铬 | 多溴联苯 | 多溴二苯醚 |
| 管接头   | X         | ○ | ○ | ○   | ○    | ○     |
| 水泵    | X         | ○ | ○ | ○   | ○    | ○     |
| 电磁阀   | X         | ○ | ○ | ○   | ○    | ○     |
| 线路板组合 | X         | ○ | ○ | ○   | ○    | ○     |

本表格依据SJ/T 11364的规定编制。

○: 表示该有害物质在该部件所有均质材料中的含量均在GB/T26572规定的限量要求以下。

X: 表示该有害物质至少在该部件的某一均质材料中的含量超出GB/T26572规定的限量要求。

GB/T 26572

旨在促进电子电气行业的可持续发展以及电子电气产品的资源节约，环境保护。由于产品的功能需要和生产技术的局限，部分部件仍含有限物质，在产品废弃后需要妥善处置以避免环境污染或者资源浪费。

此产品的环保使用期限是:



恭喜您添置了Nespresso Creatista Plus 咖啡機，從此輕鬆調製出完美的鮮奶咖啡。

## 內容

|                   |       |                |       |
|-------------------|-------|----------------|-------|
| 包裝內容              | 60    | 回復原廠設定         | 78    |
| Creatista Plus    | 60    | 清空系統           | 78    |
| 安全資訊              | 61-63 | 節能模式           | 79    |
| 咖啡機概覽             | 64    | 日常清洗           | 79-80 |
| 首次使用              | 65-66 | 蒸汽棒清潔程序        | 79    |
| 瀏覽選項              | 67    | 除磷             | 81    |
| 調製咖啡              | 68-69 | 水硬度            | 82    |
| 調製鮮奶咖啡-單杯         | 69-71 | 問題解答           | 83    |
| 調製鮮奶咖啡-兩杯         | 71-73 | 奶泡製作問題解答       | 84    |
| 調製Latte Macchiato | 74-75 | 聯絡Nespresso俱樂部 | 85    |
| 咖啡沖調設定            | 76    | 棄置處理和環境保護      | 85    |
| 鮮奶咖啡沖調設定          | 77    | 保養             | 86    |



1 **Creatista Plus** 咖啡機



2 **Nespresso** 頂級品咖啡粉囊套裝



3 奶壺



4 **Nespresso** 啟動簡冊



5 使用指南



6 水硬度測試貼 (夾附在使用指南中)

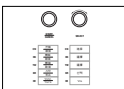

7 使用者手冊中的當地語言貼紙

# Creatista Plus

J520

## 使用指南

Nespresso獨有的咖啡系統，為您調製出一杯又一杯完美的濃縮咖啡。每個參數皆精確計算，確保能提取每種頂級品咖啡粉囊的不同芳香，為咖啡增添濃稠而醇厚香滑的油沫。

**⚠ 注意：**當看到此標誌，請參閱安全指引，以避免發生任何危害及損壞。

**i 資訊：**當看到此標誌，請注意咖啡機的正确及安全使用忠告。





~ 220-240 V ~, 50 Hz, 1300-1600 W

**Pmax** 19 巴 / 1.9 MPa

**kg** ~5,2 公斤 / 11.4 磅

**Ⓜ** 1,5 厘米 / 50 安士

**📦** 17 厘米 / 6.7 英寸    **📦** 30,9 厘米 / 12.2 英寸    **📦** 40,9 厘米 / 16.1 英寸

|  |  |
|--|--|
|  <b>注意</b>   |  <b>切斷受損電源線</b> |
|  <b>觸電危險</b> |  <b>注意灼熱表面</b>  |

**▲ 注意:** 此安全資訊是咖啡機的一部分。首次使用咖啡機前請先細心閱讀，並將此指引放於您可找到的位置，以便日後參考。

**▲ 注意:** 當看到此標誌，請參閱安全資訊，以避免發生任何損傷及損壞。

**❖ 資訊:** 當看到此標誌，請注意咖啡機的正确及安全使用忠告。

- 咖啡機的設計是按照這些指引以調製飲品的。
- 請勿使用咖啡機作其他用途。
- 咖啡機只適用於室內及非極端溫度的情況下使用。
- 切勿於密閉空間或廚櫃內使用此咖啡機。

- 請勿將咖啡機長期暴露於陽光直接照射或潮濕的環境中。
- 本咖啡機僅為家用電器，並不適用於：商店、辦公室及其他工作環境內的員工茶水間；農舍；供客房旅客使用的酒店、汽車旅館以及其他居住環境、民宿等。
- 兒童須年滿8歲，並得監護人陪同及安全指引，而且完全明白當中危險的情況下，方可使用此咖啡機。咖啡機清洗及維修工作不應交由兒童處理，除非其已年滿8歲並得到成年人陪同。
- 請將咖啡機及電線放置於8歲以下兒童接觸不到的地方。
- 此咖啡機並不適合體能、感覺或精神力退減、或缺乏經驗和知識之人

士使用，除非他們在確保其安全之人士監督及指引下使用，並已了解當中危險。

- 請勿讓兒童把玩咖啡機。
- 對所有商務用途、非適當處理或使用咖啡機，以及任何由於其他使用目的、錯誤操作、非專業維修或沒遵從使用指引而導致的損壞，生產商概不負責，亦不提供保養維修。

## 避免發生致命觸電及火警意外。

- 如遇突發意外：請即把插頭拔離電插座。
- 請將咖啡機連接至適當而容易接觸的總接地電源。請確保電源電壓跟電壓表所指定的電壓相

同。非正確使用電源連接將令保用證無效。

## 咖啡機組裝後方可接駁電源。

- 切勿把電線拖過銳利角位，夾緊或令電線垂下。
- 請將電線遠離熱源及水源。
- 如果電源線受損，必須由生產商、其服務代理商或相關合資格人士進行更換，以免造成危險。
- 如果電源線或插頭受損，必須由生產商、其服務代理商或合資格人士跟進。切勿自行更換，以免造成危險。
- 如需使用拖板，請使用導電橫切面至少有1.5平方毫米之接地電線。

- 為避免導致嚴重損害，切勿把咖啡機放置於發熱表面或其旁邊，例如是放射性電器、煮食台、焗爐、氣體爐、明火爐或相關電器。
- 請將咖啡機放置在穩固的平面上。此表面應具有防熱和防水功能（避免水、咖啡、除磷劑或有關液體沾濕地方）。
- 當長期停用咖啡機時，請把總電源切斷。切斷電源時請拔插頭，避免拉扯電線令其損壞。
- 清洗或維修咖啡機前，請拔離主插頭，並讓咖啡機冷卻。
- 接觸電線時請保持雙手乾爽。
- 切勿把咖啡機或其任何部分浸於水或其他液體中。
- 切勿把咖啡機或其任何

- 部分放於洗碗機內。
- 如電跟水接觸會產生危險，並可引發致命觸電。
- 切勿打開咖啡機。小心危險電壓！
- 切勿放置任何東西於出口處，此舉或可導致火警或觸電！

### 當操作咖啡機時，應小心避免造成任何損傷。

- 咖啡機操作期間請勿離開。
- 切勿使用已受損或操作不暢順之咖啡機，請即把插頭拔離電插座，並聯絡Nespresso俱樂部或Nespresso的授權代表以進行檢查或維修。
- 已受損的咖啡機可導致觸電、燙傷或火警意外。

- 操作期間，請保持槓桿合上及切勿提起槓桿。此舉或會導致燙傷。
- 切勿把手指放在咖啡出口，此舉或會導致燙傷。
- 切勿把手指放進粉囊格或粉囊軸中，以免發生意外！
- 水或會於沒經刀片位排孔的粉囊附近流出而損害咖啡機。
- 切勿使用已受損或變形之粉囊。如粉囊堵塞於粉囊格中，請於其開始操作前關掉咖啡機，並把插頭拔掉。請致電Nespresso俱樂部或其授權之代表進行維修。
- 水箱只可倒入新鮮飲用水。
- 如長時期不會使用咖啡機（如假期期間），請清

- 空水箱。
- 於週末期間或於一段時間內未使用咖啡機後，請更換水箱內的水。
- 切勿使用沒有滴水盤和滴水柵格之咖啡機，以任何液體濺出四周。

- 切勿使用強烈的清潔劑或溶劑。請使用濕布及溫和清潔劑清潔咖啡機表面。
- 請使用適當的清潔工具清洗咖啡機。
- 取出咖啡機時，請移除塑膠膜並棄掉。
- 此咖啡機專為 *Nespresso* 俱樂部或 *Nespresso* 的授權代表供應之咖啡粉囊而設。
- *Nespresso* 的所有產品都經過嚴格的控制管理，並隨機抽取部件在實際狀況中進行可靠性測試，因此可能出現曾經使用的痕跡。
- *Nespresso* 保留權利在不給予預先通知的情況下更改使用指南。
- 此咖啡機包含磁石。

## 除磷

- 在正確使用的情況下，*Nespresso* 除磷劑可幫助確保您的咖啡機在使用週期內正常運作，讓您的咖啡體驗始終完美如初。

請保存此指南  
請將此指南提供予其他使用者。

- 此指南亦可於 [www.nespresso.com](http://www.nespresso.com) 下載PDF格式檔案。

彩色顯示屏

「選擇」旋鈕

「開始|取消」按鈕

供放入粉囊的槓桿

已使用粉囊容器

彈出式杯架

可拆除式滴水柵格

可拆除式滴水盤  
(附滿溢指示器)

易潔蒸汽棒

奶壺溫度感應器

奶壺

水箱及蓋

可拆除式針形清潔工具

按下「開始|取消」按鈕啟動或取消操作，或是返回選項。

左右轉動「選擇」旋鈕瀏覽選項，選擇咖啡

按下「選擇」旋鈕調節濃縮咖啡杯量、鮮奶溫度或奶泡厚度。

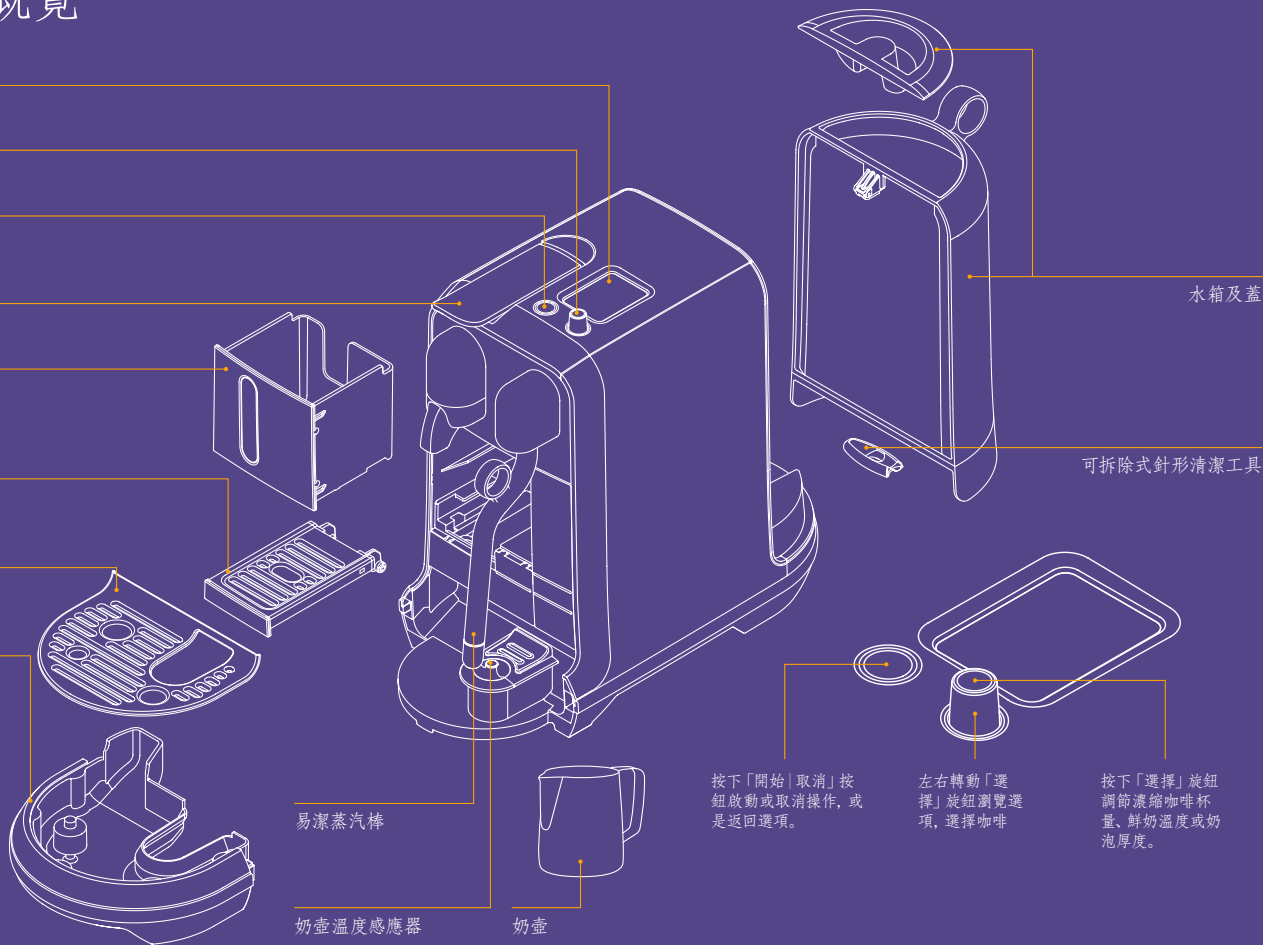



# 首次使用

**i** 先參閱安全指引，以避免發生致命觸電及火警意外。

- 1** 先沖洗水箱，  
然後倒入飲用水。



- 2** 將水箱放好，並裝上滴水盤和粉囊容器。為保障您的安全，請確定滴水盤和粉囊容器已放好才操作咖啡機。

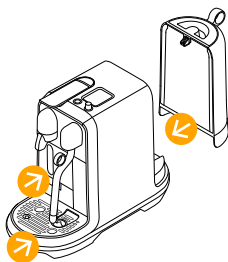

- 3** 將咖啡機接上電源。

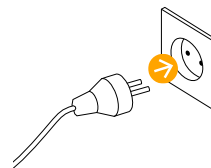

- 4** 要啟動咖啡機，請按下「開始 | 取消」按鈕。咖啡機加熱需時約3秒。

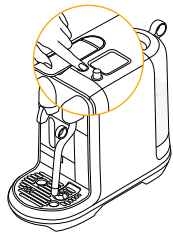

- 5** 轉動「選擇」旋鈕設定您的語言 按下「選擇」確認。

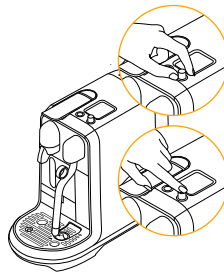

# 首次使用

- 6 水硬度已在咖啡機上自動設定。如需更改此設定，請參閱本手冊「水硬度」部份。

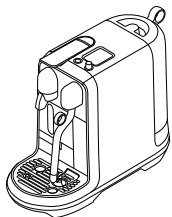

- 7 跟從顯示屏上的提示沖洗及備用咖啡機。

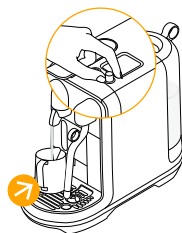

首次使用時將沖洗及備用加熱系統

- 8 參閱快速入門指南

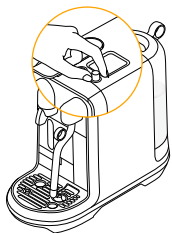

- 9 要關掉咖啡機，請長按「開始 | 取消」按鈕2秒，直至關機為止。

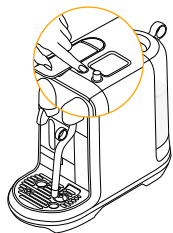



1 轉動「選擇」旋鈕選擇咖啡。

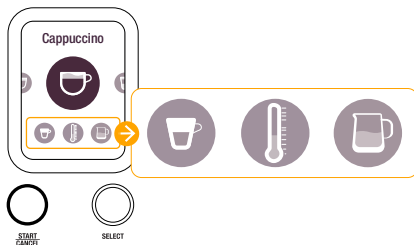

2 顯示屏顯示現時的飲品設定、咖啡杯量、鮮奶溫度及奶泡口感。



3 按下「開始 | 取消」，以現時設定調製咖啡。



4 按下「選擇」旋鈕調節現時設定。

# 調製咖啡

- 1 將飲用水加入水箱。



- 2 如要啟動咖啡機，請按下「開始 | 取消」按鈕。咖啡機加熱需時約3秒。

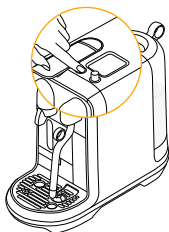

- 3 將咖啡杯放在咖啡出口。如有需要請使用杯架。按壓以鬆開彈出杯架。

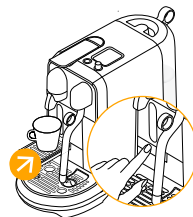

- 4 提起槓桿，放入粉囊，再合上槓桿。轉動「選擇」旋鈕選擇咖啡

 Ristretto (25ml / 0.85 oz)

 Espresso (40 ml / 1.35 oz)

 Lungo (110 ml / 3.7 oz)

按下「開始 | 取消」按鈕提取。

 為確保衛生，請勿重複使用已用過的粉囊。

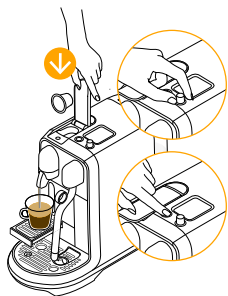

# 調製咖啡



5 調製咖啡的程序會自動停止。提起槓桿以排出粉囊。



6 如欲終止咖啡流出，只須按下「開始 | 取消」按鈕。

## 調製鮮奶咖啡－單杯

**i** 僅可使用隨附的奶壺。



1 將飲用水加入水箱。

**i** 小貼士：要製作最佳奶泡，請用冷藏的低溫巴氏全脂或半脫脂奶（約4至6°C／39至43°F）。

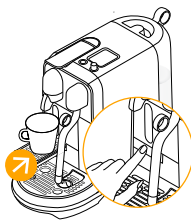

2 如要配合放置小咖啡杯，請使用杯架。按壓以鬆開彈出杯架。

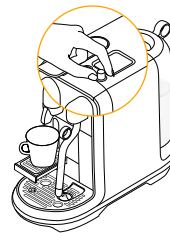

3 轉動「選擇」旋鈕，選擇咖啡。

# HK 調製鮮奶咖啡-單杯

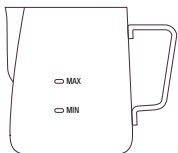

- 4 將充足的冷鮮奶加入奶壺。最低及最高刻度標示於奶壺內外。

⚠ 注意：切勿超出標示於奶壺內外的最高刻度。



- 5 提起蒸汽棒並放到奶壺中央。

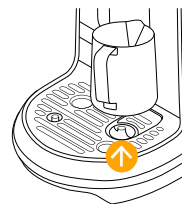

- 6 確保奶壺與滴水盤上的溫度感應器接觸良好。

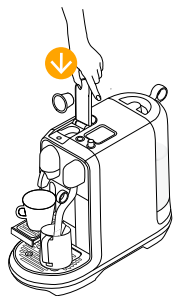

- 7 提起槓桿並放入粉囊。

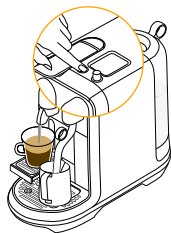

- 8 按下「開始 | 取消」按鈕提取濃縮咖啡。

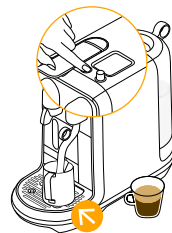

- 9 濃縮咖啡提取完成後，按下「開始 | 取消」按鈕製作奶泡。

# 調製鮮奶咖啡-單杯

- 10 奶泡製作完成後，提起蒸汽棒，並用乾淨的濕布擦拭。



- 11 放下蒸汽棒至原來位置，蒸汽棒會自動排出蒸汽以進行清潔。



- 12 將鮮奶加入濃縮咖啡即調製完成。



# 調製鮮奶咖啡-兩杯

- i** 僅可使用隨附的奶壺。



- 1 將飲用水加入水箱。

- i** 小貼士：

- 2 如要配合放置小咖啡杯，請使用杯架。按壓以鬆開彈出杯架。

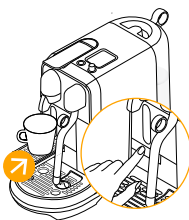

- 3 轉動「選擇」旋鈕，選擇咖啡。

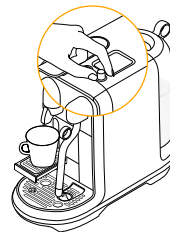

# HK 調製鮮奶咖啡 - 兩杯

- 4 提起槓桿並放入粉囊。

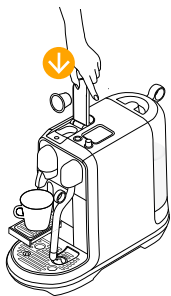

- 5 按下「開始 | 取消」按鈕提取濃縮咖啡。

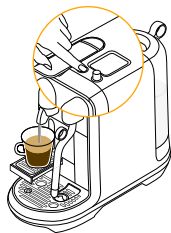

- 6 將足夠調製2杯咖啡的冷鮮奶加入奶壺。最高刻度標示於奶壺內外。切勿加入過量鮮奶。

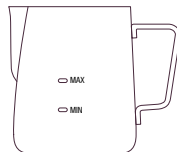

注意：切勿超出標示於奶壺內外的最高刻度。

- 7 提起蒸汽棒並放到奶壺中央，按下「開始 | 取消」按鈕製作奶泡。

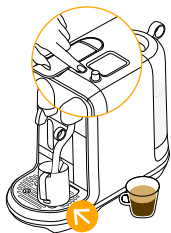

- 8 確保奶壺與滴水盤上的溫度感應器接觸良好。

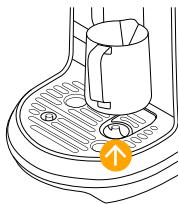

- 9 奶泡製作完成後，提起蒸汽棒，並用乾淨的濕布擦拭。





# 調製鮮奶咖啡 - 兩杯

- 10 放下蒸汽棒至原來位置，蒸汽棒會自動排出蒸汽以進行清潔。



- 11 將第二個咖啡杯放在咖啡出口。



- 12 提起槓桿並放入粉囊。

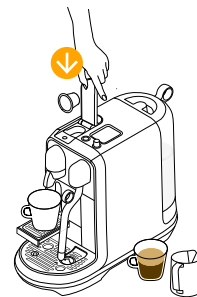

- 13 按下「開始 | 取消」按鈕提取濃縮咖啡。

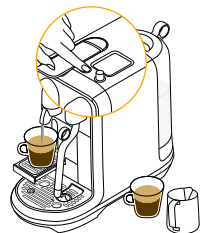

- 14 將鮮奶加入濃縮咖啡即調製完成。



# HK 調製 Latte Macchiato

- 1 將飲用水加入水箱。

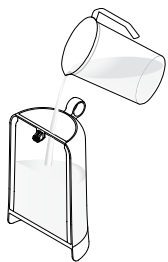

- 2 如要配合放置Latte Macchiato玻璃杯，請將杯架推入至鎖緊。

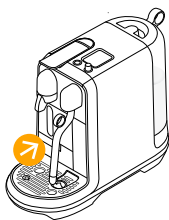

- 3 轉動「選擇」旋鈕，選擇咖啡。



- 4 將冷鮮奶加入奶壺，至標示的最高刻度。

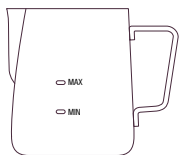

注意：切勿超出標示於奶壺內外的最高刻度。

- 5 提起蒸汽棒並放到奶壺中央，按下「開始|取消」按鈕製作奶泡。

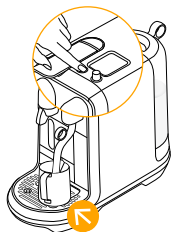

- 6 確保奶壺與滴水盤上的溫度感應器接觸良好。

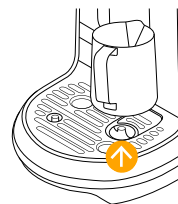

# 調製 Latte Macchiato

- 7 奶泡製作完成後，提起蒸汽棒，並用乾淨的濕布擦拭。



- 8 放下蒸汽棒至原來位置，蒸汽棒會自動排出蒸汽以進行清潔。

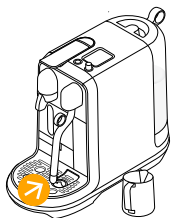

- 9 將鮮奶加入Latte Macchiato玻璃杯，並放在咖啡出口。



- 10 提起槓桿並放入粉囊。

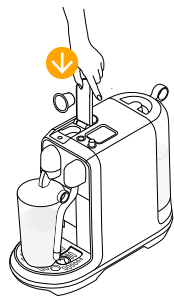

- 11 按下「開始 | 取消」按鈕提取濃縮咖啡。

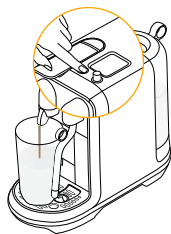

# 咖啡沖調設定

- 1 轉動「選擇」旋鈕至所選咖啡。

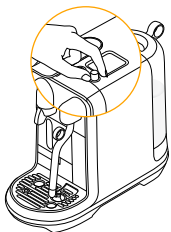

- 2 按下「選擇」旋鈕，開始調節咖啡杯量。

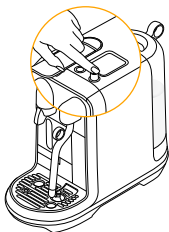

- 3 轉動「選擇」旋鈕，調節咖啡杯量。建議咖啡杯量以虛線標示。

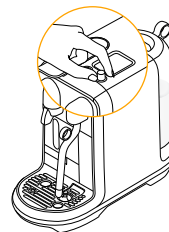

- 4 按下「選擇」旋鈕儲存並退出設定，或按下「開始|取消」按鈕退出設定，不作儲存。

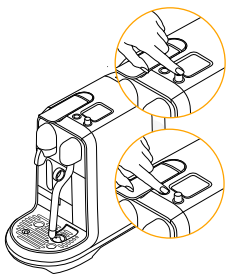

## 所有咖啡均可更改設定。

1. Ristretto: 25至60毫升 / 0.85至2安士
2. 濃縮咖啡: 25至60毫升 / 0.85至2安士
3. 長杯咖啡: 70至150毫升 / 2.37至5安士



預設咖啡杯量詳列於第67頁。

# 鮮奶咖啡沖調設定

**i** 本咖啡機使用低溫巴氏全脂或半脫脂奶，效果最佳。或須調節鮮奶溫度及奶泡厚度，以配合不同鮮奶種類。

- 1** 轉動「選擇」旋鈕至所選咖啡飲品，再按下「選擇」旋鈕，開始調節杯量。

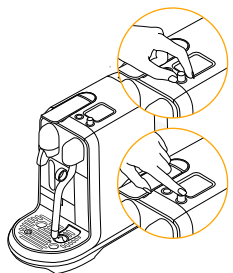

- 2** 轉動「選擇」旋鈕，調節濃縮咖啡杯量、鮮奶溫度或奶泡厚度。

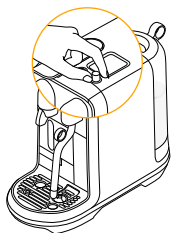

- 3** 按下「選擇」旋鈕進入設定模式，轉動旋鈕以調節設定。建議奶泡厚度及濃縮咖啡杯量均以虛線標示。

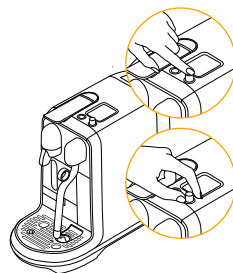

- 4** 按下「選擇」旋鈕儲存並退出設定，或按下「開始 | 取消」按鈕退出設定，不作儲存。

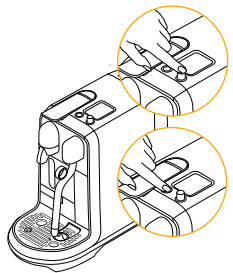

- 5** 按下「開始 | 取消」按鈕退出調節選單。

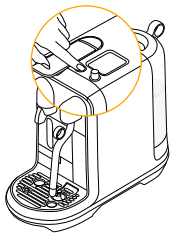

所有鮮奶咖啡均可更改設定。

1. 咖啡杯量：25至60毫升／0.85至2安士
2. 鮮奶溫度：56至76 °C／133至169 °F
3. 奶泡厚度：2至30毫米／0.08至1.2 英寸

# 回復原廠設定

## 1 咖啡設定包括：

-咖啡杯量、鮮奶溫度及奶泡厚度

如欲重設咖啡設定：

1. 選擇「設定」
2. 選擇「重設」
3. 選擇「重設咖啡」
4. 選擇  確認
5. 選擇  取消

如欲回復原廠設定：

1. 選擇「設定」
2. 選擇「重設」
3. 選擇「原廠設定」
4. 選擇  確認
5. 選擇  取消
6. 咖啡機將會關機
7. 下次使用時，須要參考首次使用指引。

## 清空系統以預備長期停用或作防霜保護

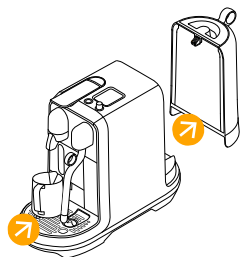

- 1 取出水箱。在咖啡出口下放置空奶壺。

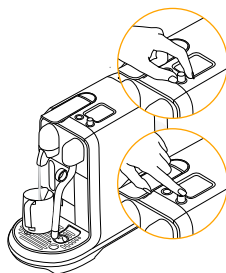

- 2 轉動「選擇」旋鈕至「維修」模式，按下「選擇」旋鈕。選擇「系統清空」，按下「選擇」旋鈕開始程序。泵機停止後，清空並抹乾粉囊容器及滴水盤。

# 節能模式

- 1 **能源效益：**咖啡機在並無進行沖調時，能源耗用量會降至最低。顯示屏會於閒置2分鐘後轉暗，並在10分鐘後關閉。按下「開始」取消按鈕即可重新開機。

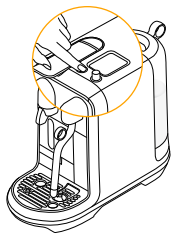

# 日常清洗

HK

- i** 為確保衛生，強烈建議每日清空和清理已用粉囊容器。

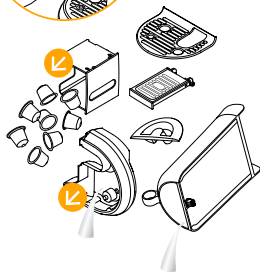

- 1 **每天清理滴水盤及粉囊容器。** 移除杯架前，先取出粉囊容器，彈出杯架，將杯架同時向前拉及向上推，移離咖啡機。清洗杯架，並以濕布抹淨咖啡機內部，之後重新組裝。取下水箱和蓋子，用無味的清潔劑清潔後，再以溫水沖洗。重新為水箱注入新鮮飲用水。

- 2 **每次使用後均須使用溫和的清潔劑清洗奶壺。** 奶壺亦可使用洗碗機清洗。

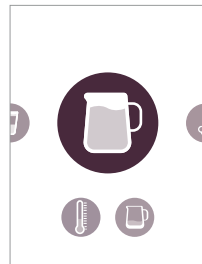

- 3 **在奶壺注入飲用水，** 水量應介乎最低和最高刻度之間。選擇「鮮奶」模式及設置鮮奶溫度至最高，並按下「開始」。完成後，倒掉熱水，並以乾淨的濕布抹淨蒸氣棒。每次使用後均須使用溫和的清潔劑清洗奶壺。奶壺亦可使用洗碗機清洗。

# 日常清洗

- 4 切勿使用任何強烈或具腐蝕性的溶液、海棉或清潔劑。切勿放入洗碗機。



- 5 用乾淨的毛巾抹乾所有組件，並重新組裝。用乾淨的濕布定期清潔咖啡出口及咖啡機內部。

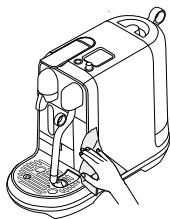

- 6 切勿將咖啡機或其任何組件浸於水或其他液體中。



## 蒸汽棒清潔程序

### 鮮奶系統清潔程序

建議每日清潔，以防噴嘴堵塞；或當「清潔蒸汽棒」提示出現時進行。

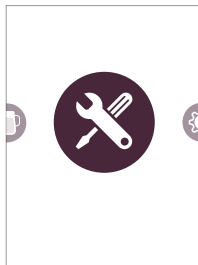

- 1 選擇「維修」

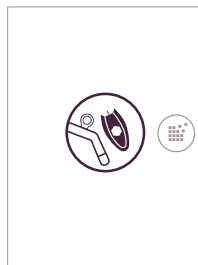

- 2 選擇「清潔蒸汽棒」

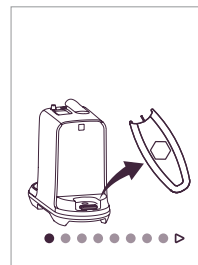

- 3 跟從顯示屏上的指示



# 除磷

 需時約15分鐘

**⚠ 請參閱除磷套裝上的重要安全指引，並參考建議的除磷頻密次數。** 除磷液為有害物質，應避免觸及眼睛、皮膚和其他表面。切勿使用 *Nespresso* 除磷套裝（*Nespresso* 俱樂部有售）以外的除磷產品，以免損壞咖啡機。請參考「水硬度」部分列表，以檢示不同水硬度所需要的除磷頻率，將咖啡機保持最佳狀態。如您對除磷過程有任何其他問題，請聯絡 *Nespresso* 俱樂部。

**除磷：**  清理積聚的水垢，以保持咖啡風味，並預防咖啡機損壞。除磷頻率視乎水硬度及咖啡機使用量而定。顯示屏出現提示時，立即除磷。如使用10次後尚未除磷，咖啡機即會停止運作。顯示屏將會出現提示，倒數「鎖定」前的尚餘使用次數。

1 轉動旋鈕，選擇「維修」

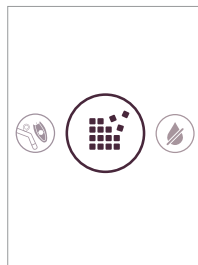

2 選擇「除磷」

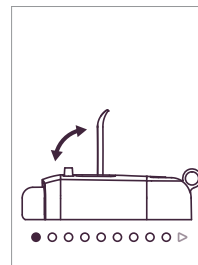

3 跟從顯示屏上的指示完成程序

# 水硬度

水硬度已自動設定，但可以手動更改。  
使用隨附的水硬度測試貼測試水硬度。  
如要進入水硬度設定模式：

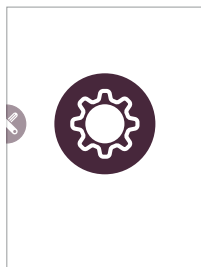

❶ 轉動旋鈕，選擇「設定」









❷ 選擇「水硬度」



❸ 跟從顯示屏上的指示完成程序

水硬度：\*

|   | App. | fH  | dH  | CaCO <sub>3</sub> |  (40 ml) |
|---|------|-----|-----|-------------------|---|
|  | 級別 0 | <5  | <3  | < 50 mg/l         | 2 200   |
|  | 級別 1 | >7  | >4  | > 70 mg/l         | 1 800   |
|  | 級別 2 | >13 | >7  | > 130 mg/l        | 1 400   |
|  | 級別 3 | >25 | >14 | > 250 mg/l        | 1 000   |
|  | 級別 4 | >38 | >21 | > 380 mg/l        | 600   |

在達至下列沖調次數後，開始除磷：\*

fH 法國硬度等級  
dH 德國硬度等級  
CaCO<sub>3</sub> 碳酸鈣

# 問題解答

|                              |   |   |
|------------------------------|---|---|
| 按鈕沒有亮燈。                      | - 咖啡機自動轉至關機狀態。請參閱「節能模式」部分。<br>- 按下「開始   取消」或「選擇」，進入開機模式。                    | - 檢查總電源，包括電插座、電壓及保險絲。   |
| 沒有排出蒸汽或流出熱水。                 | - 按下「開始   取消」或「選擇」，進入開機模式。  | - 檢查總電源，包括電插座、電壓及保險絲。   |
| 沒有咖啡與水流出，咖啡流出速度不正常。          | - 檢查水箱是否已正確放置。如水箱沒水，請加入飲用水。   | - 如有需要，請為咖啡機除磷。   |
| 咖啡不夠熱。                       | - 預熱咖啡杯。  | - 如有需要，請為咖啡機除磷。   |
| 槓桿不能完全關上。                    | - 清空粉囊容器。   | - 檢查有沒有粉囊堵塞咖啡機內部。（注意：切勿將手指伸入咖啡機內部）                                  |
| 漏水（咖啡機底下有水）。                 | - 如滴水盤已滿請清空。<br>- 檢查滴水盤是否已妥善安裝。   | - 如問題持續，請聯絡Nespresso俱樂部。  |
| 沒有咖啡流出，只有水直接流到粉囊容器（即使已放入粉囊）。 | - 確保槓桿已合上。  | - 清空粉囊容器，並檢查有沒有粉囊堵塞咖啡機內部。（注意：切勿將手指伸入咖啡機內部） - 如問題持續，請聯絡Nespresso俱樂部。 |
| 彩色顯示屏太暗，很難看清楚。               | - 咖啡機顯示屏會於閑置2分鐘後自動轉暗。<br>- 請參閱「節能模式」部分。<br>- 按下「開始   取消」或「選擇」，進入開機模式。       | - 調節顯示屏亮度。進入「設定」選單。選擇顯示屏亮度。轉動旋鈕，選擇高亮度。                              |
| 按鈕燈光閃爍。                      | - 跟從顯示屏上的指示。<br>- 檢查水箱。如水箱已空，請注入飲用水後，才沖調咖啡。<br>- 檢查噴嘴是否堵塞。使用水箱下的針形清潔工具清潔小孔。 | - 如有需要，請為咖啡機除磷。<br>- 如有需要，請完成「清潔蒸汽棒」程序。                             |
| 顯示屏持續出現注水提示（即使水箱已滿）。         | - 檢查水箱是否已妥善安裝。  | - 如問題持續，請聯絡Nespresso俱樂部。  |
| 顯示屏出現除磷提示。                   | - 為咖啡機除磷。進入「維修」選單。<br>- 選擇「除磷」，並跟從顯示屏上的指示。                                  |   |
| 顯示屏出現「咖啡機故障」訊息。              | - 出現嚴重問題。   | - 前往nespresso.com或致電Nespresso俱樂部聯絡服務中心。                             |
| 咖啡機已開機，卻沒有運作。                | - 長按「開始   取消」以關機。<br>- 待60分鐘後按下「開始   取消」或「選擇」，進入開機模式。                       | - 如問題持續，請聯絡Nespresso俱樂部。  |
| 咖啡機轉至關機狀態。                   | - 為節省能源，咖啡機閑置10分鐘後，即會自動轉至關機狀態。請參閱「節能模式」部分。                                  | - 按下「開始   取消」或「選擇」，進入開機模式。  |

# HK 奶泡製作問題解答

蒸汽棒未能啟動。

- 檢查水箱是否已妥善安裝。如水箱已空，請注入飲用水。
- 檢查噴嘴是否堵塞，並確保已放下蒸汽棒。

奶泡質量不如理想。

- 要製作最佳奶泡，請用冷藏的超高溫保鮮或低溫巴氏全脂或半脫脂奶（約4至6°C/39至43°F）。為達至理想效果，請使用新鮮開放的鮮奶。
- 檢查奶泡設定。
- 使用隨附的奶壺。
- 每次使用後均須清潔奶壺及蒸汽棒。
- 清潔蒸汽棒。進入「維修」選單。
- 選擇「清潔蒸汽棒」，並跟從顯示屏上的指示。

蒸汽濕度過高。

- 使用冷的飲用水。避免使用經高度過濾、去礦物質或蒸餾的水。

鮮奶溢出。

- 請確保奶壺中的鮮奶分量恰當。
- 奶壺內外均標有最低刻度。
- 奶壺內外均標有最高刻度。
- 為免鮮奶溢出，可降低鮮奶分量及/或奶泡厚度。情況因鮮奶種類而異。

鮮奶溫度過熱。

- 使用隨附的奶壺。
- 檢查奶壺是否已妥善安裝在奶壺溫度感應器上。
- 檢查滴水盤內的溫度感應器是否潔淨。
- 降低鮮奶溫度設定。

鮮奶不夠熱。

- 預熱咖啡杯。
- 使用隨附的奶壺。
- 檢查奶壺是否已妥善安裝在奶壺溫度感應器上。
- 提高鮮奶溫度設定。
- 檢查噴嘴是否堵塞。

顯示屏出現「放下蒸汽棒」提示。

- 確保已放下蒸汽棒。

顯示屏出現「清潔蒸汽棒」提示。

- 清潔蒸汽棒。
- 進入「維修」選單。
- 選擇「清潔蒸汽棒」，並跟從顯示屏上的指示。

如我們未能解答您心中的所有疑問，或如您需要進一步資料或查詢其他問題，請致電Nespresso 俱樂部或聯絡Nespresso 代表。您可檢視咖啡機盒內的「Nespresso 啟動簡冊」或瀏覽nespresso.com，取得Nespresso俱樂部或Nespresso 代表的聯絡資料。

---

## 棄置處理和環境保護

本咖啡機內含可回收或循環再造的有用物料。只要分類處理廢棄物，即可將有用的原材料循環再造。請將本產品棄置於環保收集站。您可向有關部門索取棄置處理的資料。

Nespresso對本產品之物料及工藝缺陷保用兩年。保用期由購買日開始計算，Nespresso機主須出示文件正本以證明保用日期。保用期間，Nespresso會按其酌情決定，維修或更換任何有缺陷的產品。所保證更換的產品或維修的部份，只受保於最初保用而尚未過期的時間或六個月內，以最長者為準。本有限的保用，不適用於任何因疏忽、意外、濫用或Nespresso無法合理控制而導致的任何損毀，包括但不限於：正常耗損、疏忽或未能跟從產品指示、不適當或不正確地進行護理、鈣浸漬或除磷；連接至不適當的電源；未獲准許下改裝或維修產品；將產品用於商業用途；火災、閃電、水浸或其他外在原因。此保用期只適用於所購買的國家內，或於有相同技術規格並由當地Nespresso出售和提供服務之其他國家內。於購買國家以外的保用服務，僅限於提供該服務之國家內就相應保用所訂之條款和條件。對於本保用不包括之維修或需更換的費用，Nespresso將會通知機主，而有關費用將由機主負擔。此有限保用期由Nespresso全面負責。除適用法律允許的範圍內，本有限保用之條款並不排除、限制或修改適用於銷售該產品給閣下的強制性法定權利，並於這些權利以上。如閣下認為您的產品出現缺陷，請聯絡Nespresso以了解詳情及如何進行維修。

有關聯絡詳情，請瀏覽[www.nespresso.com](http://www.nespresso.com)。

恭喜您購買 Nespresso Creatista Plus, 從此輕鬆調製出完美的牛奶咖啡。

## 內容

|                       |           |                          |         |
|-----------------------|-----------|--------------------------|---------|
| 包裝內容                  | 88        | 回復原廠設定                   | 106     |
| <b>Creatista Plus</b> | <b>88</b> | 清空系統                     | 106     |
| 安全注意事項                | 89-91     | 節能模式                     | 107     |
| 機器概覽                  | 92        | 日常清潔                     | 107-108 |
| 首次使用                  | 93-94     | 清潔蒸氣管步驟                  | 108     |
| 瀏覽選項                  | 95        | 除垢                       | 109     |
| 調製咖啡                  | 96-97     | 水硬度                      | 110     |
| 調製牛奶咖啡 - 單杯           | 97-99     | 故障排解                     | 111     |
| 調製牛奶咖啡 - 兩杯           | 99-101    | 製作奶泡故障排除                 | 112     |
| 調製拿鐵瑪奇朵咖啡             | 102-103   | 聯絡 <i>Nespresso Club</i> | 113     |
| 調整咖啡設定                | 104       | 廢棄處理與環境保護                | 113     |
| 調整牛奶咖啡設定              | 105       | 有限保固                     | 114     |

# TW 包裝內容



1 **Nespresso Plus** 咖啡機



2 **Nespresso** 頂級咖啡膠囊試品嘗禮盒



3 牛奶壺



4 **Nespresso** 會員手冊

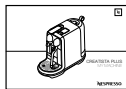

5 使用手冊



6 水硬度試紙 x 1 (附在使用手冊中)。

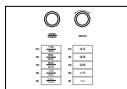

7 使用者手冊中的當地語言貼紙

# Creatista Plus

J520

## 使用手冊

*Nespresso* 一套能夠持續不斷創造出完美的義式濃縮咖啡的獨特系統，一杯接著一杯毫不中斷。所有的 *Nespresso* 咖啡機系列都配備專利的19大氣壓力高壓幫浦。每個參數都經過精密的計算，以確保萃取出頂級精選咖啡的風味，帶給您濃厚而滑順的咖啡油沫。

**⚠ 注意：**當您看到這個符號時，請參閱安全須知以避免不當操作所造成的傷害或損傷。

**i 訊息：**當您看到這個符號，請留意正確及安全的操作方式。

~ 110V ~, 60 Hz, 1300W





**Pmax** 最大壓力 19 bar / 1.9 MPa

**kg** ~5,2 公斤

**📄** 1,5 L 公升

**📦** 17 cm / 6.7 in   **📦** 30,9 cm / 12.2 in   **📦** 40,9 cm / 16.1 in



|  |  |
|--|--|
|  <b>注意</b>   |  <b>拔下受損電源線</b> |
|  <b>觸電危險</b> |  <b>注意熱表面</b>   |

**▲ 注意：**本咖啡機隨附安全須知。首次使用咖啡機前，請細心閱讀安全須知。將安全須知放置於您可找到的位置，以便日後參考。

**▲ 注意：**當您看到這個符號時，請參閱安全須知以避免不當操作所造成的傷害或損傷。

**ℹ 訊息：**當您看到這個符號，請留意正確及安全的操作方式。

- 本產品僅供依據使用指示調製飲品。
- 除指定用途外，請勿使用本產品進行其他用途。
- 本咖啡機僅供室內用，不建議於極端氣候使用。

- 避免本產品受到陽光曝曬，持續受水濺及潮濕環境。
- 如果在封閉空間或櫥櫃中，請勿操作咖啡機
- 此商品為一般家用電器。不適用於餐廳、辦公室或任何工作場所，農舍、飯店及其他住宿場所。
- 本產品不適合8歲以下孩童使用。8歲以上孩童操作需有成年人從旁督導及教導安全使用方式，並告知其可能產生的危險。8歲以上孩童操作或清潔本產品時需有成年人從旁督導及教導安全使用方式。
- 把咖啡機及電線放置於8歲以下兒童接觸不到的地方。
- 身心障礙或心智不成熟人士使用本咖啡機時，

- 需有專業人員從旁提供協助並教導如何安全使用本咖啡機與告知可能產生的危險。
- 請勿讓孩童接觸咖啡機。
- 如用於任何商業用途、非適當處理或使用，或因作其他用途、操作錯誤、
- 由非專業人士進行維修或不遵守指引而導致本產品任何損壞，生產商既不負任何責任，亦不提供保固。

## 避免發生致命觸電及火警意外

- 在緊急情況下：請立即從電源插座拔出插頭。
- 請將咖啡機電源插入合適並具有接地裝置的鄰近插座。確定您使用的

電壓與咖啡機指定電壓相同。因使用不當的電源所造成的損壞不在保固範圍內。

## 咖啡機只能在安裝後才可連接電源。

- 不要在鋒利邊緣處拉扯電源線、鉗住或將電線垂下。
- 讓電源線遠離熱源與潮溼環境。
- 若電源線受損，請勿使用咖啡機。請將您的咖啡機送回製造商或是合法授權維修中心維修。
- 如果電源線已損毀或插頭，請注意觸電危險勿操作咖啡機。請把咖啡機送回Nespresso Club或Nespresso授權單位。
- 如需使用延長線，請使用有接地裝置且電線橫

- 截面至少1.5平方公厘的裝置。
- 為避免導致嚴重損壞，請不要將咖啡機放置在熱源〈例如暖爐、瓦斯爐、烤箱、暖氣、火爐等〉的表面或附近。
  - 請務必將咖啡機放置在平穩的表面上。表面必須防火防水，以避免水、液體、咖啡、除鈣液等物品侵害。
  - 若長時間不使用咖啡機，請將插頭拔除。拔掉電源時請拔插頭，不要拉扯電線，否則電線容易受損。
  - 清潔和維修前，先從電源插座拔下插頭，並冷卻咖啡機。
  - 當手潮濕時，請勿觸摸電線。
  - 請勿將咖啡機全部或部分放到水中。
  - 請勿將咖啡機的全部或部分放入洗碗機。
  - 水與電器接觸時會傷害電器，也可能造常致命的電極。
  - 請勿自行拆解咖啡機。內部有電，危險！
  - 勿將任何物品放入任何開口。此動作可能造成走火或是致命的電擊。
  - 機器運轉不可將咖啡機握把打開。此舉可能會導致燙傷。
  - 請勿將手指放在咖啡出口處，以免導致燙傷。
  - 請勿將手指放入膠囊槽或萃取機構。以免受傷。
  - 當刀片無法正常地在膠囊上穿孔時，水可能從膠囊四周流過或溢出而損壞咖啡機。
  - 請勿使用受損或是變形的咖啡膠囊。膠囊槽內有膠囊阻塞，請關閉咖啡機，並在進行任何操作前，立即將插頭拔離插座。請聯絡 *Nespresso Club* 或 *Nespresso* 授權機構。
  - 請注入新鮮飲用水於水箱中。
  - 如長期停用咖啡機(如假期)

### 當操作咖啡機時，避免發生任何受傷意外。

- 切勿讓咖啡機於無人看守時運作。
- 當咖啡機已受損或運作不順暢，請勿使用。立即把插頭拔離電插座。請聯絡 *Nespresso Club* 或 *Nespresso* 認可代理進行檢查、維修或調整。
- 受損的咖啡機可能造成電擊或燃燒。

期)，請清空水箱。

- 於週末期間或於相似時間內未使用咖啡機後，請更換水箱內的水。
- 若沒有裝上滴水盤及滴水架，請勿使用本咖啡機，以避免液體流到周圍表面。請勿使用刺激性的清潔劑或溶劑。使用濕布及溫和清潔劑

- 清潔咖啡機表面。
- 請使用乾淨的工具清潔機器。
- 第一次使用前，請將滴水盤上的塑膠膜撕掉丟棄。
- 本咖啡機僅適用於 *Nespresso* Club 或 *Nespresso* 授權代理商提供之咖啡膠囊。
- 所有 *Nespresso* 咖啡機皆通過嚴格的管控措施。我們會以實際使用情況對選定咖啡機執行隨機的可靠性測試。某些咖啡機會有曾使用的痕跡。
- *Nespresso* 有權利於未事先通知的情況下修改本使用手冊。
- 此咖啡機包含磁鐵。

## 除垢

- 正確使用 *Nespresso* 除垢劑，有助於確保您的咖啡機於使用週期內正常運作，讓您能享受完美咖啡體驗毫不中斷。

請保存此手冊  
並把此手冊提供給  
下一位使用者。可於  
**nespresso.com** 獲得本  
手冊的PDF版本。

彩色螢幕顯示

「選擇」旋鈕

「開始|取消」鍵

膠囊置入拉桿

膠囊儲存盒

彈出式杯架

可拆式滴水格

可拆式滴水盤 (滿水時，  
指示燈將亮起)

清洗蒸氣管

牛奶壺溫度感應器

牛奶壺

水箱和水箱蓋

可拆式針形清潔工具

按「開始|取消」按鈕  
開始或取消操作，或返  
回選項

左右轉動「選擇」  
旋鈕來調整濃縮咖  
啡杯量，牛奶溫度  
和奶泡

按下「選擇」旋  
鈕來調整濃縮咖  
啡杯量，牛奶溫度  
和奶泡

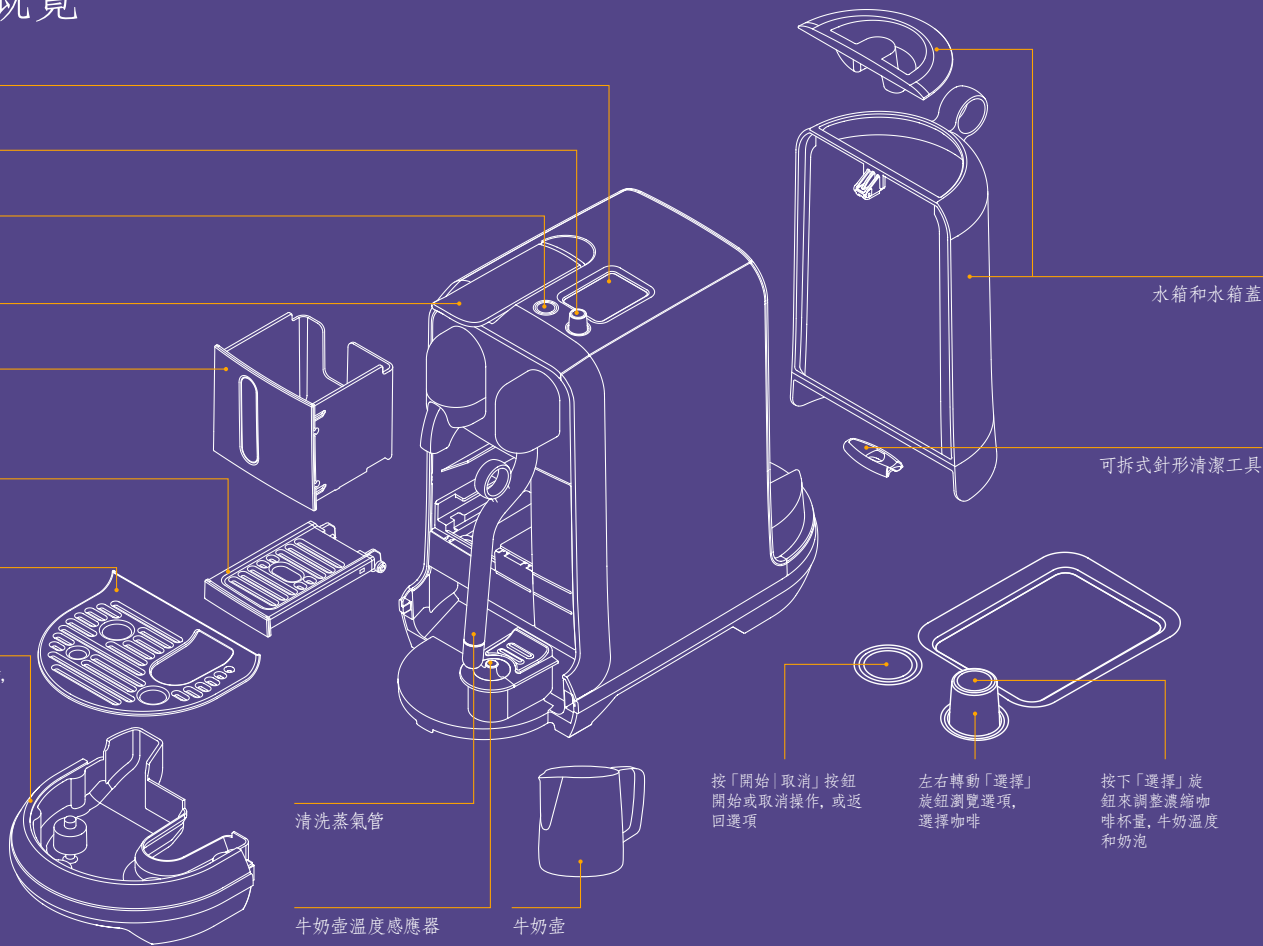

# 首次使用

**i** 使用前請參閱**安全預防指引**以避免致命觸電與失火的風險。

- ❶ 為水箱注入飲用水前，請先沖洗水箱。



- ❷ 將水箱放置於水箱底座上，並將滴水格和膠囊回收盒放置於正確位置。  
為了您的安全，操作咖啡機時，滴水盤和膠囊儲存盒要在正確位置

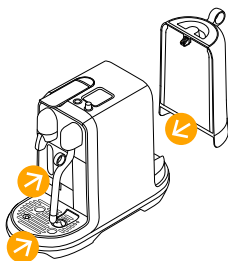

- ❸ 將咖啡機的電源連接至插座。

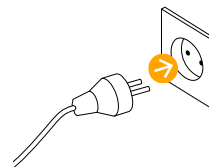

- ❹ 按下「開始/取消」鍵來開機 加熱大概3秒鐘

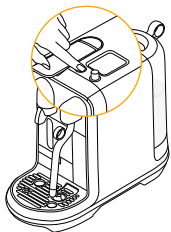

- ❺ 旋轉旋鈕來選擇您的語言 按下「選擇」按鈕以確認

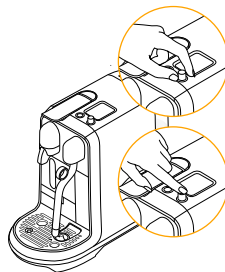

- 6 水質硬度已在咖啡機上自動設定。如需更改此設定，請參閱本手冊「水質硬度」部份。

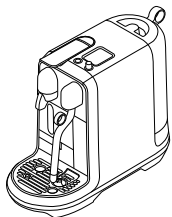

- 7 根據螢幕指示，清洗和準備使用您的咖啡機



**i** 首次使用，清洗您的機器並啟動加熱系統

- 8 參閱快速入門導覽

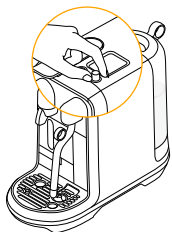

- 9 關掉咖啡機，持續按住「開始/取消」鍵2秒鐘直到關機為止。

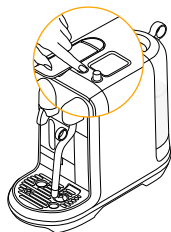



1 旋轉「選擇」鈕來選擇您的咖啡：

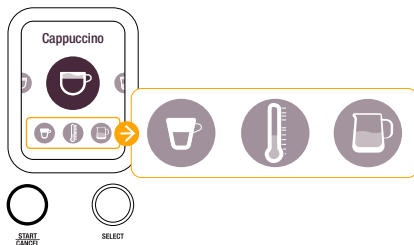

2 螢幕顯示目前飲品設定，咖啡杯量，牛奶溫度，奶泡綿密度



3 按下「開始 | 取消」鍵來製作咖啡



4 按下「選擇」鈕調整目前設定

- 1 注飲用水於水箱中



- 2 如要啟動咖啡機，按下「開始 | 取消」按鈕。加熱需時約3秒鐘

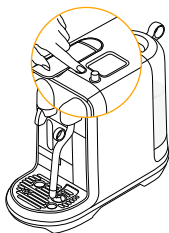

- 3 於咖啡出口處置放咖啡杯 如有需要，使用盛杯架 按壓以鬆開彈出杯架。

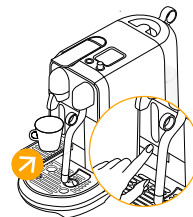

- 4 提起拉桿，放入膠囊並關上拉桿 旋轉「選擇」鈕來選擇您的咖啡

 Ristretto (25ml / 0.85 oz)

 Espresso (40 ml / 1.35 oz)

 Lungo (110 ml / 3.7 oz)

按「開始 | 取消」按鈕調製咖啡

 **注意：** 請勿重複使用同一顆膠囊沖煮咖啡，以確保衛生。

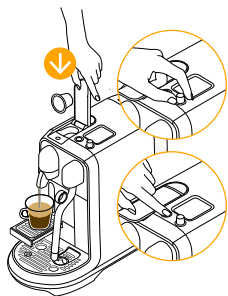





- 5 調製咖啡會自動停止。提起拉桿以退出膠囊。



- 6 按「開始 | 取消」按鈕來停止調製咖啡。

## 調製牛奶咖啡 - 單杯

**i** 只能使用隨機附的牛奶壺

**i** 提示要製作最佳奶泡，請使用冷藏的全脂、半脫脂牛奶或是巴氏殺菌乳（約攝氏4-6度° C/ 華氏39-43° F）



- 1 為水箱注入飲用水。

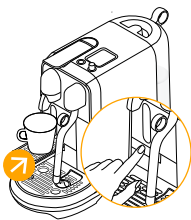

- 2 如果要放置小的咖啡杯，請使用盛杯器按鈕以鬆開彈出杯架。

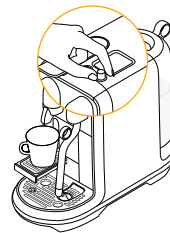

- 3 旋轉「選擇」鈕來選擇您的咖啡。

# TW 調製牛奶咖啡 - 單杯

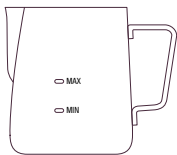

- 4 注入新鮮牛奶至牛奶壺最低及最高刻度標示於牛奶壺內外。

 注意: 切勿超出標示於牛奶壺內外的最高刻度。

- 5 提起蒸氣管至牛奶壺中央。



- 6 確認牛奶壺和滴水盤上的溫度感應器接觸良好。

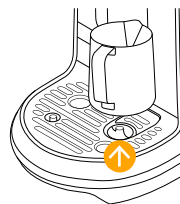

- 7 提起拉桿，放入膠囊並關上拉桿



- 8 按「開始 | 取消」按鈕調製濃縮咖啡

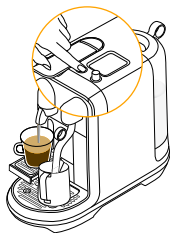

- 9 當咖啡製作完成後，按「開始/取消」鍵調製奶泡

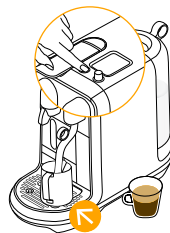

# 調製牛奶咖啡 - 單杯

- ⑩ 當奶泡製作完成後，提起蒸氣管並使用乾淨的濕布擦拭。



- ⑪ 將蒸氣管放回原本位置，蒸氣管會自動排出蒸氣清洗。



- ⑫ 將牛奶倒入您的咖啡完成調製牛奶咖啡。



# 調製牛奶咖啡 - 兩杯

- i** 只能使用隨機附的牛奶壺

- i** 提示要製作最佳奶泡，請使用冷藏的全脂、半脫脂牛奶或是巴氏殺菌乳（約攝氏4-6度° C/ 華氏39-43° F）

- ① 為水箱注入飲用水。



- ② 如果要放置小的咖啡杯，請使用盛杯器按壓以鬆開彈出杯架。

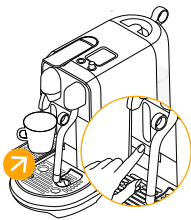

- ③ 旋轉「選擇」鈕來選擇您的咖啡。



# (TW) 調製牛奶咖啡 - 兩杯

- 4 提起拉桿，放入膠囊並關上拉桿

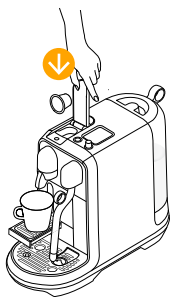

- 5 按「開始 | 取消」按鈕調製濃縮咖啡

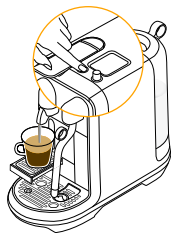

- 6 將足夠調製2杯咖啡的牛奶加入牛奶壺。最高刻度標示於牛奶壺內外。切勿加入過量牛奶。

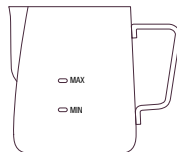

⚠ 注意：切勿超出標示於牛奶壺內外的最高刻度。

- 7 提起蒸氣管至牛奶壺中央，按下「開始 | 取消」按鈕調製奶泡。

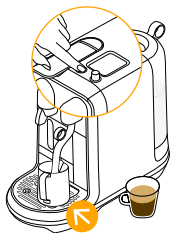

- 8 確認牛奶壺和滴水盤上的溫度感應器接觸良好。

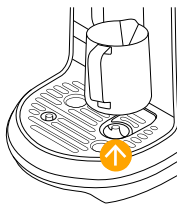

- 9 當奶泡製作完成後，提起蒸氣管並使用乾淨的濕布擦拭。



# 調製牛奶咖啡 - 兩杯

- 10 將蒸氣管放回原本位置，蒸氣管會自動排出蒸氣清洗。



- 11 將第二個咖啡杯放在咖啡出口。



- 12 提起拉桿並放入咖啡膠囊。

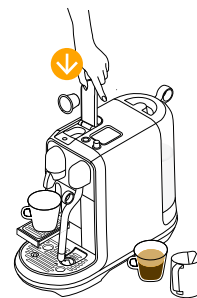

- 13 按「開始 | 取消」按鈕調製濃縮咖啡。

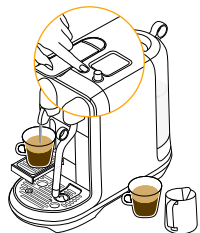

- 14 將牛奶倒入您的咖啡完成調製牛奶咖啡。



# 調製咖啡拿鐵

- 1 為水箱注入飲用水。



- 2 如果要放置的Latte Macchiato咖啡杯，請使用盛杯器

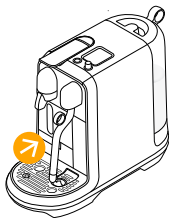

- 3 旋轉「選擇」鈕來選擇您的咖啡



- 4 將牛奶加入牛奶壺至標示的最高刻度

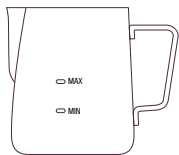

注意：切勿超出標示於牛奶壺內外的最高刻度。

- 5 提起蒸氣管至牛奶壺中央，按下「開始」或「取消」按鈕調製奶泡。

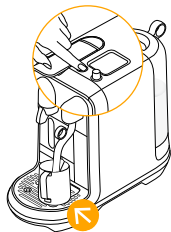

- 6 確認牛奶壺和滴水盤上的溫度感應器接觸良好。

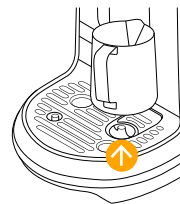

# 調製咖啡拿鐵

- 7 當奶泡製作完成後，提起蒸氣管並使用乾淨的濕布擦拭。

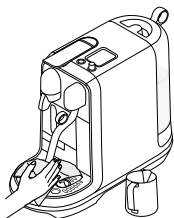

- 8 將蒸氣管放回原本位置，蒸氣管會自動排出蒸氣清洗。

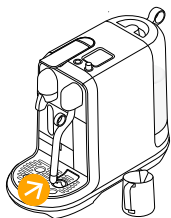

- 9 將牛奶加入Latte Macchiato玻璃杯，並放在咖啡出口。



- 10 提起拉桿並放入咖啡膠囊。

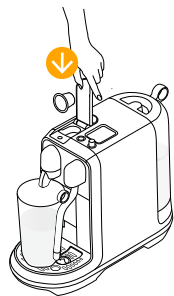

- 11 按「開始 | 取消」按鈕調製濃縮咖啡。



# 調整咖啡設定

- 1 旋轉「選擇」鈕來選擇您的咖啡

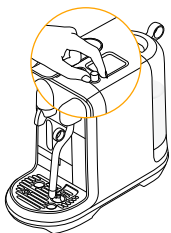

- 2 按下「選擇」旋鈕，開始調整咖啡杯量。

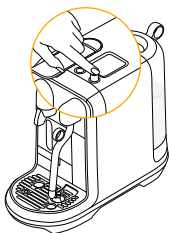

- 3 轉動「選擇」旋鈕，調整咖啡杯量。建議咖啡杯量以虛線標示。

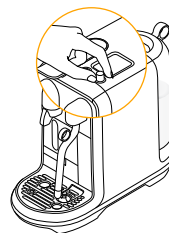

- 4 按下「選擇」旋鈕儲存並退出設定，或按下「開始|取消」按鈕退出設定，不做儲存。

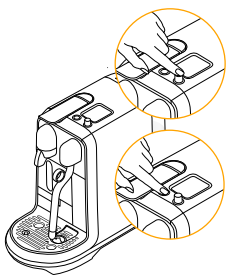

## 所有咖啡均可更改設定。

1. 極致濃縮咖啡 25至60 毫升
2. 濃縮咖啡 25至60 毫升
3. 大杯咖啡 70至150 毫升



預設咖啡杯量詳列於第95頁。



# 調整牛奶咖啡設定

**i** 本咖啡機使用冷藏全脂或半脫脂牛奶效果最佳 配合不同牛奶種類，可以調整鮮奶溫度及奶泡綿密度。

- 1** 轉動「選擇」旋鈕至所選飲品，再按下「選擇」旋鈕，開始調整杯量。

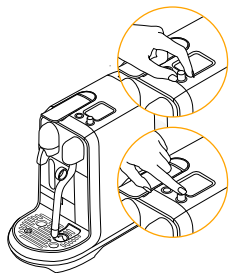

- 2** 轉動「選擇」旋鈕，調整濃縮咖啡杯量、鮮奶溫度或奶泡綿密度。

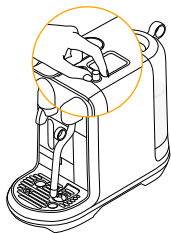

- 3** 按下「選擇」旋鈕進入設定模式，轉動旋鈕以調整設定。建議奶泡綿密度及濃縮咖啡杯量均以虛線標示

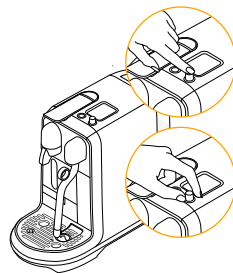

- 4** 按下「選擇」旋鈕儲存並退出設定，或按下「開始|取消」按鈕退出設定，不做儲存。

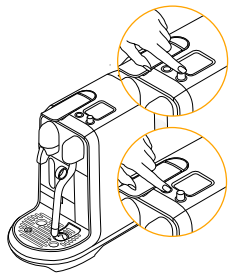

- 5** 按下「開始|取消」按鈕退出調整選單。

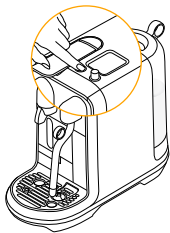

## 所有牛奶咖啡均可更改設定

1. 咖啡杯量：25至60毫升
2. 鮮奶溫度：56至76 °C
3. 奶泡綿密度：2至30公厘

# 回復原廠設定

## 1 咖啡設定包括：

咖啡杯量、牛奶溫度及奶泡綿密度

如欲重設咖啡設定：

1. 選擇「設定」
2. 選擇「重設」
3. 選擇「重設咖啡」
4. 選擇  確認
5. 選擇  取消

如欲回復原廠設定：

1. 選擇「設定」
2. 選擇「重設」
3. 選擇「原廠設定」
4. 選擇  確認
5. 選擇  取消
6. 咖啡機將會關機
7. 下次使用時，需要參考首次使用指引。

## 經長期停用後或修理前，需清空系統並進行防霜保護

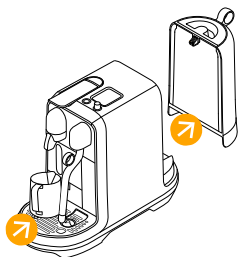

- 1 取出水箱。在咖啡出口下放置空牛奶壺

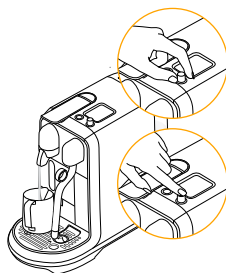

- 2 轉動「選擇」旋鈕至「維修」模式，按下「選擇」旋鈕。選擇「清空系統」，按下「選擇」旋鈕開始步驟。當幫浦停止後，清空並擦乾膠囊回收盒及滴水盤。

# 節能模式

- 1 **能源效益：**咖啡機在沒有調製咖啡時，能源耗用量會降至最低。螢幕顯示會於閒置2分鐘後轉暗，並在10分鐘後關閉。按下「開始|取消」按鈕即可重新開機。

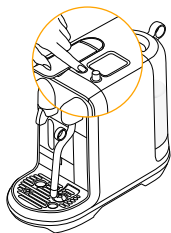

# 日常清洗

**i** 為了確保衛生，我們強烈建議每天清空/清洗使用過的膠囊回收盒和滴水盤。



- 1 **每天清空**滴水盤和已使用的膠囊回收盒 移除盛杯架前，先取出膠囊回收盒，彈出杯架，將盛杯架同時向前拉及向上推，移離咖啡機。清洗杯架，並以濕布清潔咖啡機內部，之後重新組裝。取下水箱和蓋子，用無味的清潔劑清潔後，再以溫水沖洗。重新為水箱注入新鮮飲用水。

- 2 **每次使用後請使用**溫和清潔劑清洗牛奶壺。牛奶壺可以使用洗碗機清洗。

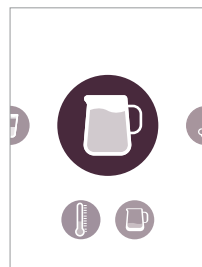

- 3 **在牛奶壺注入**飲用水，水量應介於最低和最高刻度之間。選擇牛奶功能並設定牛奶溫度至最高，按下開始。完成後，倒掉熱水並以乾淨的

# 日常清洗

- 4 請勿使用任何強力或具腐蝕作用的溶劑、海綿或乳狀清潔劑。請勿置入洗碗機中。

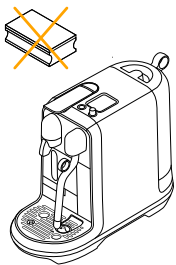

- 5 用乾淨的毛巾擦乾所有組件，並重新組裝。用乾淨的濕布定期清潔咖啡出口及咖啡機內部。



- 6 切勿將咖啡機或其任何組件浸於水或其他液體中。



## 蒸汽管清潔步驟

### 牛奶系統清潔步驟

建議每日清潔，避免噴嘴阻塞，或當清潔蒸汽管提示出現時進行

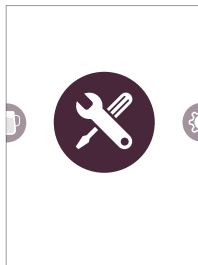

- 1 選擇「維修」

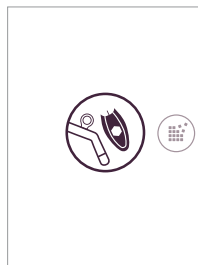

- 2 選擇清潔蒸汽管

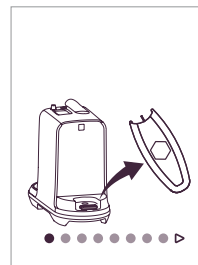

- 3 跟從螢幕上的指示。

# 除垢

**i** 過程需時15分鐘。

**⚠** 請詳細閱讀除垢劑的安全須知及參考除垢次數表。小心除垢液具有危險性。請避免觸及眼睛、皮膚和其他表面。除Nespresso Club提供的除垢液套件外，請勿使用其他產品除垢，以避免損害您的咖啡機。為了善用您的咖啡機，以下是根據不同水硬度所需的除垢次數表。如對除垢過程有任何其他問題，請致電Nespresso Club。

**除垢：**☒ 清理積聚的水垢，以保持咖啡風味，並預防咖啡機損壞。除垢頻率視水硬度及咖啡機使用量而定。螢幕顯示出現提示時，立即除垢。如使用10次後尚未除垢，咖啡機即會停止運作。螢幕顯示將會出現提示，倒數「鎖定」前的尚餘使用次數。

1 轉動旋鈕，選擇「維修」

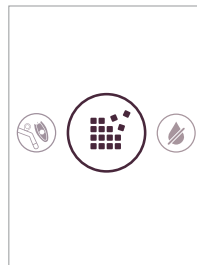

2 選擇「除垢」

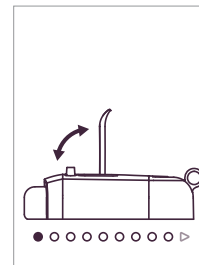

3 跟從螢幕顯示的指示完成程序

# 水硬度

水質硬度已自動設定，但可以手動更改。  
使用隨附的水硬度試紙測試水硬度。  
如要進入水硬度設定模式：

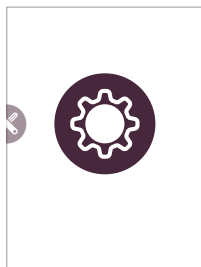

❶ 轉動旋鈕，選擇「設定」



❷ 選擇「水硬度」



❸ 跟從螢幕顯示的指示完成程序

水硬度：\*

在達至下列調製次數後，開始除垢：\*

|  | App. | fH  | dH  | CaCO <sub>3</sub> | ☕ (40 ml) |                       |
|--|------|-----|-----|-------------------|-----------|-----------------------|
|  | 級別 0 | <5  | <3  | < 50 mg/l         | 2 200     | fH 法國度                |
|  | 級別 1 | >7  | >4  | > 70 mg/l         | 1 800     | dH 德國度                |
|  | 級別 2 | >13 | >7  | > 130 mg/l        | 1 400     | CaCO <sub>3</sub> 碳酸鈣 |
|  | 級別 3 | >25 | >14 | > 250 mg/l        | 1 000     |                       |
|  | 級別 4 | >38 | >21 | > 380 mg/l        | 600       |                       |

# 故障排解

|                         |  |   |
|-------------------------|--|---|
| 按鈕沒有亮燈。                 | - 咖啡機自動轉至關機狀態。請參閱「節能模式」。<br>- 按下「開始   取消」或「選擇」，進入開機模式。                       | - 檢查總電源，包括電插座、電壓及保險絲。   |
| 沒有排出蒸氣或熱水。              | - 按下「開始   取消」或「選擇」，進入開機模式。   | - 檢查總電源，包括電插座、電壓及保險絲。   |
| 不出咖啡、不出水、不正常的出水量        | - 請檢查水箱，如果水箱是空的，請加入飲用水。  | - 必要時，請進行除鈣。  |
| 咖啡溫度不足。                 | - 預熱咖啡杯。   | - 如有需要，請進行除鈣。   |
| 拉桿不能完全關上。               | - 清空膠囊回收盒  | - 檢查有沒有咖啡膠囊堵塞咖啡機內部。（注意：切勿將手指伸入咖啡機內部）<br>- 如果問題持續發生，請致電Nespresso Club    |
| 漏水（水在機器下方）              | - 如果滴水盤是滿的，請清空。<br>- 檢查滴水盤是否已妥善安裝。   | - 清空膠囊回收盒，並檢查有沒有咖啡膠囊堵塞咖啡機內部。（注意：切勿將手指伸入咖啡機內部）如果問題持續發生，請致電Nespresso Club |
| 沒有咖啡，水直接流入滴水盤（儘管已放入膠囊）  | - 確保拉桿已合上  | - 調整螢幕顯示亮度。進入「設定」選單。選擇螢幕顯示亮度。轉動旋鈕，選擇高亮度。                                |
| 彩色螢幕顯示太暗，很難看清楚。         | - 咖啡機螢幕顯示會於閒置2分鐘後自動轉暗。<br>- 請參閱「節能模式」部分。<br>- 按下「開始   取消」或「選擇」，進入開機模式。       | - 如有需要，請進行除垢。<br>- 如有需要，請完成「清潔蒸氣管」步驟。                                   |
| 按鈕燈光閃爍。                 | - 按照螢幕顯示上的指示。<br>- 檢查水箱。如水箱已空，請注入飲用水後，才調製咖啡。<br>- 檢查噴嘴是否堵塞。使用水箱下的針形清潔工具清潔小孔。 | - 如果問題持續發生，請致電Nespresso Club  |
| 螢幕顯示上持續出現注入水提示（即使水箱已滿）。 | - 檢查水箱是否已妥善安裝。   | - 瀏覽nespresso.com或致電Nespresso Club聯絡服務中心。                               |
| 螢幕顯示上出現除垢提示。            | - 為咖啡機除垢。進入「維修」選單。<br>- 選擇「除垢」，並按照螢幕顯示上的指示。                                  | - 如問題持續，請聯絡Nespresso俱樂部。  |
| 螢幕顯示上出現「咖啡機故障」訊息。       | - 出現嚴重問題。  | - 按「開始   取消」以開機。<br>- 待60分鐘後，按下「開始   取消」或「選擇」，進入開機模式。                   |
| 咖啡機已開機，卻沒有運作。           | - 長按「開始   取消」以開機。<br>- 待60分鐘後，按下「開始   取消」或「選擇」，進入開機模式。                       | - 檢查水箱是否已妥善安裝。如水箱已空，請注入飲用水。請參閱「節能模式」部分。<br>- 按下「開始   取消」或「選擇」，進入開機模式。   |
| 咖啡機轉至關機狀態。              | - 檢查水箱是否已妥善安裝。如水箱已空，請注入飲用水。請參閱「節能模式」部分。                                      |   |

## (TW) 調製奶泡故障排解

### 調製奶泡故障排解

- 檢查水箱是否已妥善安裝。如水箱已空，請注入飲用水。
- 檢查噴嘴是否堵塞，並確保已放下蒸氣管。

### 奶泡品質不如理想。

- 要製作最佳奶泡，請使用冷藏的全脂、半脫脂牛奶或是巴氏殺菌乳 (約攝氏4-6度 C/ 華氏39-43° F) 為達到理想效果，請使用新鮮牛奶。
- 檢查奶泡設定。
- 使用隨附的牛奶壺。
- 每次使用後均須清潔牛奶壺及蒸氣管。
- 清潔蒸氣管。進入「維修」選單。
- 選擇「清潔蒸氣管」，並按照螢幕顯示上的指示。蒸氣溫度過高。

### 蒸氣溫度過高。

- 使用冷的飲用水。避免使用經高度過濾、去礦物質或蒸餾的水。

### 牛奶溢出。

- 請確保牛奶壺中有足夠的牛奶量。
- 牛奶壺內外均標有最低刻度。
- 牛奶壺內外均標有最高刻度。
- 避免牛奶溢出，可減少牛奶量及/或奶泡綿密度。情況因牛奶種類而異。

### 牛奶溫度過熱。

- 使用隨附的牛奶壺。
- 檢查牛奶壺是否已妥善安裝在牛奶壺溫度感應器上。
- 檢查滴水盤內的溫度感應器是否潔淨。
- 降低牛奶溫度設定。

### 牛奶不夠熱。

- 預熱咖啡杯。
- 使用隨附的牛奶壺。
- 檢查牛奶壺是否已妥善安裝在牛奶壺溫度感應器上。
- 提高牛奶溫度設定。
- 檢查噴嘴是否堵塞。

### 螢幕顯示上出現「放下蒸氣管」提示。

- 確保已放下蒸氣管。

### 顯示屏出現「清潔蒸氣管」提示。

- 清潔蒸氣管。
- 進入「維修」選單。
- 選擇「清潔蒸氣管」，並按照螢幕顯示上的指示。



如欲查詢任何其他資料或如遇任何問題或欲尋求意見，請致電Nespresso Club或Nespresso授權機構。  
詳細聯絡資訊可於會員手冊或nespresso.com網站查詢。

---

## 廢棄處理與環境保護

您的咖啡機採用可回收或循環再利用的材質製成。丟棄時應將可回收或循環再利用的原料分開回收。將您的機器丟置在家電用品收集站回收。您可以在地方政府單位找到更多資源回收相關訊息。。

**Nespresso 提供2年商品有限保固**，保固期內擔保本產品在材料及製作上的瑕疵。保固期由購買日開始計算，客戶須出示證明購買之單據正本，以確認日期。在保固期內損壞的產品，Nespresso 將依其狀況決定修理或更換。更換後的產品或維修後的零件，享有原購買日期保固期，或維修零件六個月保固，兩者中較長期限。本產品之有限保固並不適用下列原因所造成的損壞：包括意外人為疏失、插錯電壓插頭、使用不當或其他 Nespresso 無法合理控制的原因而導致之任何缺陷、不依產品說明書使用、鈣質沉積、不適當或不正確的保養、正常的耗損、非授權產品調整或維護，使用於商業用途、火災、閃電、水災或其他天然災害。本保固將不包括任何因使用非正版 Nespresso 咖啡膠囊所導致的任何缺陷或故障。本保固只適用於所購買的國家內，或於其他 Nespresso 有完全相同電壓技術規格而出售和提供服務之國家內。於購買國家以外的保固服務，須遵守當地服務國家內所訂之相關保固條款。不在保固範圍內之維修，Nespresso 將依服務國家所訂條款向客戶收取維修費。對於本保固不包括之維修或需更換的費用，Nespresso 將會通知機主，而有關費用將由機主繳付。本有限保固須全面由 Nespresso 負責，除非於適用法律允許下的範圍內，本有限保固之條款並不排除、限制或修改適用於本產品銷售的法定強制性權利，並於這些權利之上。如您確信購買的產品有瑕疵，請聯絡 Nespresso 以了解詳情及如何進行維修。

請瀏覽我們的網站 [www.nespresso.com](http://www.nespresso.com)，查詢詳細聯絡資訊。

## RoHS

設備名稱：蒸氣壓力咖啡機，型號（型式）：J520

| 單元    | 限用物質及其化學符號  |           |           |                            |               |                 |
|-------|-------------|-----------|-----------|----------------------------|---------------|-----------------|
|       | 鉛<br>(Pb)   | 汞<br>(Hg) | 鎘<br>(Cd) | 六價鉻<br>(Cr <sup>+6</sup> ) | 多溴聯苯<br>(PBB) | 多溴二苯醚<br>(PBDE) |
| 管接頭   | 超出 0.1 wt % | ○         | ○         | ○                          | ○             | ○               |
| 水泵    | 超出 0.1 wt % | ○         | ○         | ○                          | ○             | ○               |
| 電磁閥   | 超出 0.1 wt % | ○         | ○         | ○                          | ○             | ○               |
| 線路板組合 | 超出 0.1 wt % | ○         | ○         | ○                          | ○             | ○               |

備考1. “超出0.1 wt %”及“超出0.01 wt %”係指限用物質之百分比含量超出百分比含量基準值。

備考2. “○”係指該項限用物質之百分比含量未超出百分比含量基準值。

備考3. “-”係指該項限用物質為排除項目。

네스프레소 크리에티스타 플러스 모델을 구입해 주셔서 감사합니다.  
본 머신은 카페 수준의 우유 레시피를 만들 수 있도록 제작되었습니다.

## 목차

|                      |         |                 |         |
|----------------------|---------|-----------------|---------|
| 제품 구성                | 116     | 공장 출하 설정값으로 초기화 | 135     |
| Creatista Plus 커피 머신 | 116     | 비우기             | 135     |
| 안전 수칙                | 117-120 | 절전 모드           | 136     |
| 개요                   | 121     | 세척              | 136-137 |
| 처음 사용시               | 122-123 | 스팀 파이프 청소하기     | 137     |
| 메뉴 탐색                | 124     | 디스케일링           | 138     |
| 커피 추출하기              | 125-126 | 물 경도            | 139     |
| 우유 레시피 만들기- 한잔 준비하기  | 126-128 | 문제 해결           | 140     |
| 우유 레시피 만들기- 두잔 준비하기  | 128-130 | 우유 레시피 문제 해결    | 141     |
| 라떼 마키아토 준비하기         | 131-132 | 네스프레소 클럽 연락처    | 142     |
| 커피 추출량 설정하기          | 133     | 폐기 및 환경 보존      | 142     |
| 우유 레시피 설정하기          | 134     | 품질 보증           | 143     |



### 1 Creastista Plus Coffee Machine



### 2 네스프레소 테이스팅 캡슐 박스



### 3 우유 저그



### 4 네스프레소 웰컴 브로셔

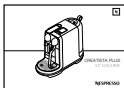

### 5 사용자 설명서



### 6 사용자 설명서 내 물경도 측정지 1매

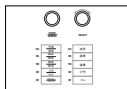

### 7 사용자 매뉴얼 내 현지어 스티커

# Creastista Plus

J520

## 사용자 설명서

네스프레소는 완벽한 에스프레소를 준비할 수 있는 특허 받은 고유의 시스템을 사용합니다. 각각의 기술적 요소들은 각 그랑 크뤼의 모든 아로마들이 확실하게 표현되고, 커피의 바디감과 차별화된 밀도의 부드러운 크레마를 연출하기 위해 정밀하게 계산되어 집니다.

**⚠ 주의:** 이 표시를 보시면, 야기될 수 있는 상해를 방지하기 위한 안전 수칙을 참조하십시오

**i 정보:** 이 표시를 보시면, 적절하고 안전한 제품 사용방법에 대한 조연을 참조하십시오

~ 220-240 V ~, 50-60 Hz, 1300-1600 W

**Pmax** 19 bar / 1.9 MPa

**kg** ~5,2 kg / 11.4 lbs

**l** 1,5 L / 50 oz

**cm** 17 cm / 6.7 in    **cm** 30,9 cm / 12.2 in    **cm** 40,9 cm / 16.1 in

|                 |                                  |
|-----------------|----------------------------------|
| <b>주의</b>       | <b>손상된 전원 코드를 전원 소켓에서 뽑아주십시오</b> |
| <b>전기 감전 위험</b> | <b>뜨거운 표면 주의</b>                 |

**▲ 주의:** 안전 수칙은 제품의 일부분입니다. 제품을 사용하기 전에 사용방법과 안전 수칙을 읽고 준수하십시오. 추후에 제품 사용법을 참조하기 위해, 찾기 쉬운곳에 보관하십시오.

**▲ 주의:** 이 표시를 보시면, 야기될 수 있는 상해를 방지하기 위한 안전 수칙을 참조하십시오

**ℹ 정보:** 이 표시를 보시면, 적절하고 안전한 제품 사용방법에 대한 조연을 참조하십시오

- 이 제품은 사용 설명서에 따라 음료들을 준비할 수 있도록 만들어졌습니다.
- 이 제품을 용도 이외의 목적에 사용하지 마십시오.
- 이 제품은 일상적인 온도의 실내에서만 사용하도록 설계되었습니다.
- 제품을 밀폐된 좁은 공간 또는 찬장 안에 두고 사용하지 마십시오.
- 제품을 직사광선이나, 지속적으로 물이 많이 튀는 곳 및 습도가 높은 곳으로부터 먼곳에 위치시키십시오
- 이 제품은 가정용으로 제작되었습니다. 이 제품은 다음 환경에서

- 사용하지 않도록 만들어졌습니다.: 매장이나 사무실의 직원 식당; 호텔/모텔등 거주 형태의 서비스를 제공하는 시설
- 머신을 안전하게 사용하는 방법과 머신 사용시 발생할 수 있는 위험 요소에 대해 충분한 안내를 받은 후, 안전에 대한 지도 및 감독이 이뤄진 경우, 8살 이상의 어린이들도 머신을 사용할 수 있습니다. 적절한 지도 및 감독이 이뤄지지 않은 경우엔 머신의 청소나 유지 보수를 8살 미만의 아이들에게 시키지 마십시오
- 머신과 전원 코드를 8살 미만의 어린이들의

- 손이 닿지 않는곳에 보관하십시오
- 심신이 쇠약하거나 감각 기능에 문제가 있거나, 정신적 능력이 부족하거나 경험 또는 지식이 부족한 사람들이 머신을 사용시에는 반드시 머신을 안전하게 사용하는 방법과 발생할 수 있는 위험요소에 대해 충분한 안내를 받은 후 사용하거나 정상인의 감독하에 사용될 수 있도록 해야 합니다.
- 아이들이 머신으로 장난치지 않도록 하십시오
- 제조사는 어떠한 종류의 상업적 목적의 사용이나, 제품의 부적절한 취급이나

사용, 다른 용도의 사용, 잘못된 작동, 공인되지 않은 전문가에 의한 수리 또는 그에 따른 고장으로 인한 피해나 손상에 대해 어떠한 책임도 지지 않으며, 제품 보증에 해당되지 않습니다.

### 치명적인 전기 감전 사고 및 화재 예방 수칙

- 비상시: 즉시 제품의 전원 플러그를 전원 소켓에서 뽑아주십시오.
- 제품 플러그에 맞는, 이용하기 쉬운, 접지된 콘센트에 연결해 사용하십시오. 제품에 표시된 전기규격 표시 사항과

사용하시는 지역의 전압이 동일한지 확인하십시오. 잘못된 전기 연결로 인한 제품 고장은 제품 보증에 해당되지 않습니다.

### 반드시 제품을 설치한 후 전원을 연결하십시오.

- 전원 코드를 날카로운 모서리위로 당기지 마시고, 전원 케이블을 고정시키거나 늘어뜨리도록 하십시오
- 전원 케이블을 열과 축축한 곳으로부터 멀리 위치시키십시오
- 제공된 전원코드 또는 플러그가 손상된 경우, 모든 위험을 방지하기 위해 제조사나

네스프레소에서 공인된 서비스 업체나 직원에 의해 교체되어야 합니다.

- 전원 코드가 손상된 경우, 제품을 작동 시키지 마시고 수리를 위해 네스프레소 클럽으로 연락하거나, 네스프레소 공인 수리점으로 보내주십시오
- 코드 연장이 필요한 경우, 전도체 단면이 최소한 1.5 mm<sup>2</sup> 이상인 접지된 코드 또는 입력 전압에 맞는 접지된 코드만 사용하십시오
- 제품의 손상을 방지하기 위해 난방기, 난로, 오븐, 가스레인지 등 뜨거운 열이 발생하는 기기에서 멀리

위치시키십시오

- 항상 수평의 안정적이고 반반한 표면에 설치하십시오. 반반한 표면은 열기 및 물, 커피, 디스케일링 용액등과 같은 액체류에 잘 견디는 곳이어야 합니다.
- 장시간 사용을 하지 않을 경우 전원 플러그를 빼주십시오

- 전원 플러그를 뺄 때는 전원 코드를 당겨서 빼지 마십시오. 전원 코드가 손상될 수 있습니다.
- 청소 및 정비를 하기전에 전원 플러그를 빼서 제품이 식도록 해주십시오
- 절대 젖은 손으로 전원코드를 만지지 마십시오
- 절대 제품 또는 제품의 일부를 물이나 다른 액체에 담그지 마십시오
- 절대 제품 또는 제품의 일부를 식기 세척기에 넣지 마십시오
- 전기와 물을 함께 사용하면 치명적인 전기 감전을 야기할 수 있습니다.
- 제품을 분해하지 마십시오 내부에 고압의 전류가 흐르고 있습니다.

- 제품의 틈 안에 다른 물질을 넣지 마십시오 화재나 치명적인 감전의 원인이 됩니다

## 제품 사용시 안전 수칙

- 제품이 작동 중에는 자리를 비우지 마십시오
- 제품에 손상이 있거나 작동이 완벽하게 되지 않는다면 사용하지 마십시오 즉시 전원 플러그를 전원 소켓에서 뽑습니다. 검사, 수리 또는 설정 변경을 위해 네스프레소 클럽으로 연락 주십시오
- 손상된 제품은 감전, 화상, 화재를 야기할 수 있습니다.
- 항상 손잡이를 완전히 닫고, 머신이 작동중일 때는 절대로 손잡이를 열지

- 마십시오 화상을 입을 수도 있습니다.
- 화상의 위험이 있는 커피 추출구에 손가락을 대지 마십시오
- 캡슐 삽입구 또는 캡슐 삽입 통로에 손가락을 넣지 마십시오 부상의 위험이 있습니다.
- 추출 시스템 내부의 블레이드들에 의해 캡슐이 제대로 뚫리지 않은 경우, 캡슐 주위로 물이 흘러 내려 제품의 고장을 야기할 수 있습니다
- 파손되었거나 모양이 심하게 변형된 캡슐은 절대로 사용하지 마십시오 만약 캡슐이 캡슐 삽입구에 걸려 제거가 되지 않는 경우, 더 이상 작동시키지 마시고, 제품 전원을 끄고 전원 플러그를 빼십시오 네스프레소

- 클럽으로 연락을 주십시오
- 항상 물통은 신선한 음용 가능한 물로 채워 주십시오
- 장기간 사용하지 않을 경우(휴가 등) 물통을 비워주십시오
- 제품을 주말 또는 비슷한 시간동안 사용하지 않았을 경우, 물통의 물을 교체해 주십시오
- 액체가 제품 주변 바닥에 쏟아지는 것을 방지하기 위해 드립트레이 및 드립 그리드 없이 제품을 사용하지 마십시오
- 어떤 종류의 강한 세제나 세척제도 사용하지 마십시오 중성 세제와 축축한 천을 이용하여 제품 표면을 깨끗이 닦아 줍니다.

## 안전 수칙

- 제품을 청소하시려면 깨끗한 청소 도구만 사용하십시오
- 제품을 꺼내신 후 플라스틱 필름을 제거한 후 사용하십시오
- 이 제품은 오직 네스프레소 클럽을 통해 제공되는 네스프레소 커피 캡슐을 위해 설계되었습니다
- 모든 네스프레소 제품은 엄격한 품질 관리하에 생산되고 있습니다. 적절한 조건하에 신뢰성 테스트를 위해 임의로 선택된 제품에 대해 테스트가 이루어지고 있습니다. 이로 인해 간혹 몇몇 제품들은 이전에 사용했던것으로 보일 수도 있습니다.
- 네스프레소는 사전 통보 없이 사용 설명서 내용을 변경할수 있습니다.
- 이 머신은 자석 부품을 사용하고 있습니다.

## 디스케일링

- 네스프레소 디스케일링 키트를 적기에 정확히 사용하시면 제품 사용 기한 동안 처음 제품을 사용한 날처럼 완벽하게 작동할 수 있습니다.

**본 사용 설명서를 잘 보관하십시오  
제품을 사용할 다른 사용자에게 사용 설명서도 같이 전달해 주십시오  
본 사용 설명서는 [www.nespresso.com](http://www.nespresso.com)에서 PDF 파일로 받으실 수 있습니다.**



# 개요

KR

컬러 디스플레이

선택 다이얼

시작/취소 버튼

손잡이

캡슐 컨테이너

돌출형 컵 지지대

드립 그리드

수위 표시 기능의 드립 트레이

손쉬운 세척이 가능한 스팀 파이프

우유 저그 온도 센서

우유 저그

동작을 시작 혹은 취소할 하거나 뒤로 가기 위한 시작/취소 버튼

선택 다이얼을 눌러 커피의 양, 우유 온도 및 거품을 조정

커피 용량, 우유 온도와 거품을 선택하기 위해 누를 수 있는 선택 다이얼

물통과 뚜껑

분리 가능한 핀 클리닝 도구

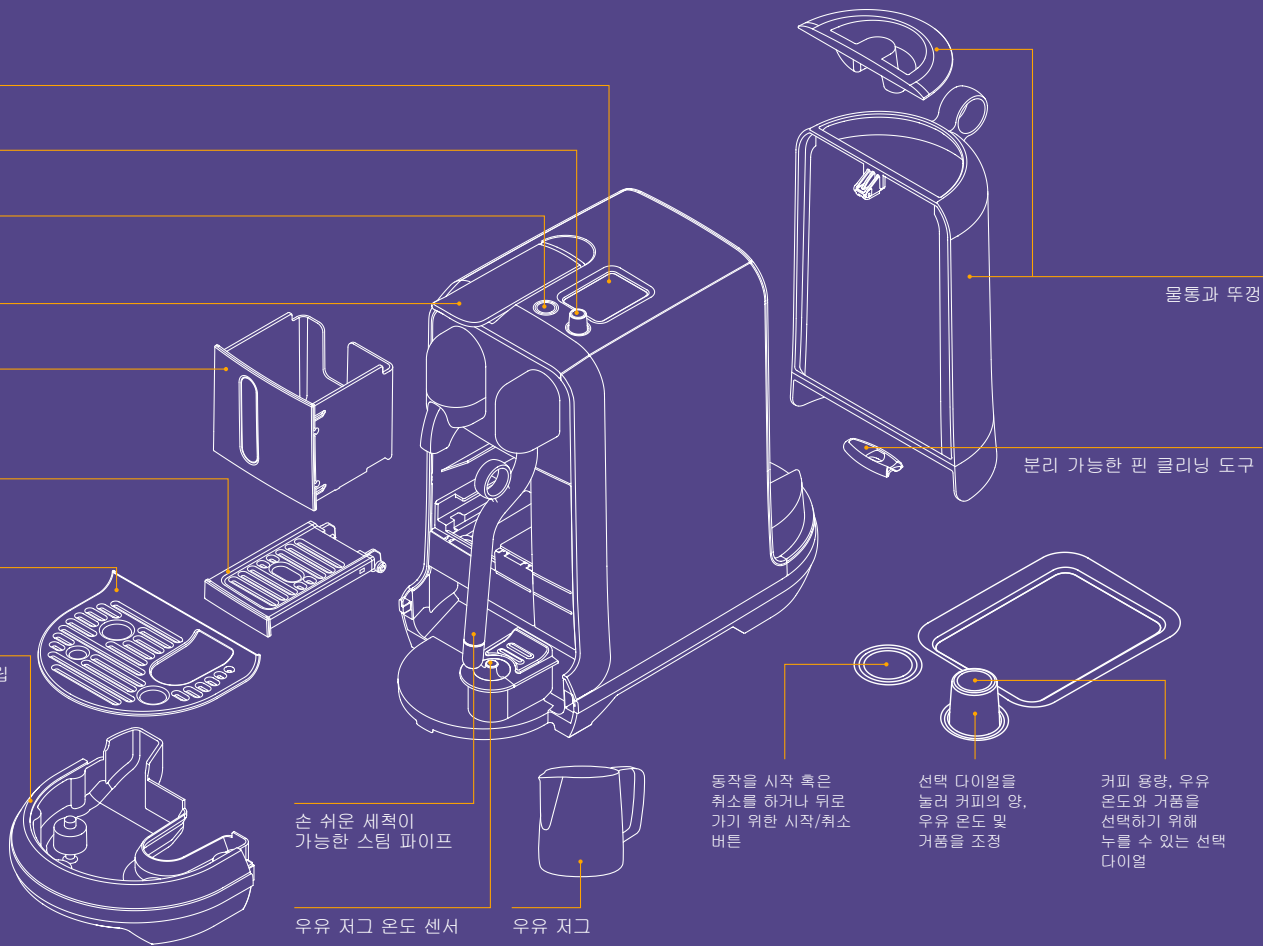

# 처음 사용 하기

**i** 우선 치명적인 감전 사고 및 화재를 막기 위하여 안전 수칙을 읽으십시오

- 1 깨끗한 물로**  
물통을 씻고,  
음용수를  
채웁니다.



- 2 물통을 장착하고**  
드립트레이와 캡슐  
컨테이너를 장착 합니다.  
안전을 위해 반드시  
드립 트레이와 캡슐  
컨테이너가 장착된  
상태에서만 머신을  
사용합니다.

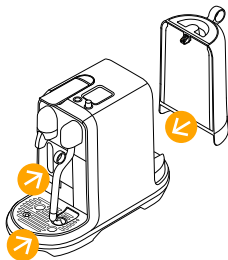

- 3 전원 코드를**  
연결합니다.

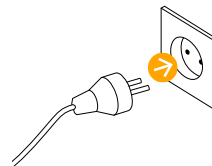

- 4 시작/취소** 버튼을 눌러  
머신의 전원을 켭니다.  
예열에 약 3초 가량 소요  
됩니다.

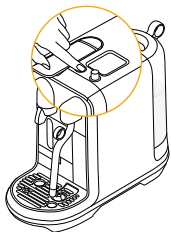

- 5 선택** 다이얼을 돌려  
언어를 선택합니다.  
확인을 위해 다이얼을  
누릅니다.

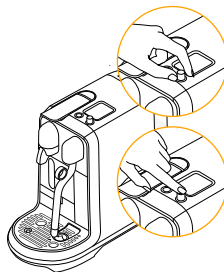

# 처음 사용 하기

- 6 물 경도는 공장 출하시 설정되어 있으며, 물 경도 변경을 원하실 경우, 사용 설명서의 '물 경도' 부분을 참고 하십시오

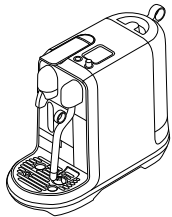

- 7 화면에 표시된 가이드에 따라 내부를 세척 한 후, 사용을 준비합니다.



**i** 처음 사용은 내부 세척 및 예열을 위해서입니다.

- 8 간단 사용 설명을 따릅니다

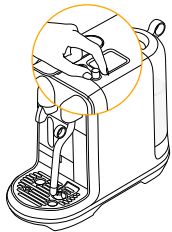

- 9 머신의 전원을 끄기 위해 시작/취소버튼을 누른후 2초간 기다려 전원이 꺼짐을 확인합니다.



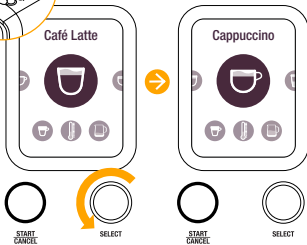

1 **선택** 다이얼을 돌려 커피 메뉴를 선택합니다

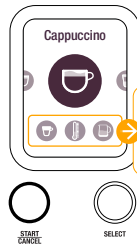

2 **화면**에 현재의 설정값을 나타냅니다. 커피용량, 우유 온도, 우유의 질감

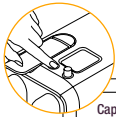

3 **현재**의 설정값으로 커피를 추출하려면 선택/취소 버튼을 누릅니다

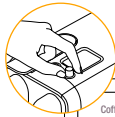
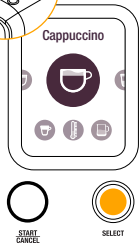

4 **현재** 설정값을 조정하려면 선택 다이얼을 누릅니다

# 커피 추출하기

- 1 신선한 음용수를 물통에 채웁니다



- 2 시작/취소 버튼을 눌러 머신의 전원을 켭니다. 예열에 3초 정도 소요 됩니다



- 3 커피 추출구 아래에 컵을 놓습니다. 필요한 경우 컵 지지대를 사용하십시오. 컵 지지대를 눌러 돌출시킵니다

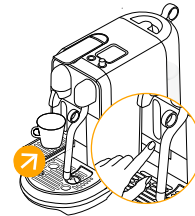

- 4 손잡이를 올린 후, 캡슐을 넣고 손잡이를 내립니다. 선택 다이얼을 돌려 원하는 커피 메뉴를 선택합니다

 Ristretto (25ml / 0.85 oz)

 Espresso (40 ml / 1.35 oz)

 Lungo (110 ml / 3.7 oz)

시작/취소 버튼을 눌러 추출 합니다

-  **한번** 사용하셨던 캡슐의 재사용은 위생상 문제가 있을 수 있으니 자제해주시기 바랍니다.

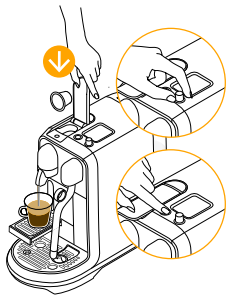

# 커피 추출하기



**5 커피** 추출이 완료 되면 자동으로 멈춥니다 손잡이를 올려 사용한 캡슐을 배출합니다.



**6 커피** 추출을 중단하려면 시작/취소 버튼을 누릅니다.

## 우유 레시피 만들기- 한잔 준비하기

**i** **제품에** 포함된 우유 저그만을 사용하세요

**i** **최상의** 밀크폼을 만들기 위해 냉장 상태의 살균 우유나 살균 저지방 우유를 사용합니다. (약 4-6 °C).



**1 신선한** 음용수를 물통에 채웁니다

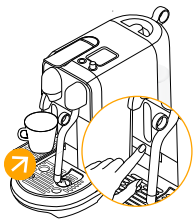

**2 작은** 용량의 컵을 사용시 컵 지지대를 사용합니다. 컵 지지대를 눌러 돌출시킵니다

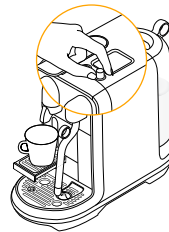

**3 선택** 다이얼을 돌려 원하는 메뉴를 선택합니다.

# 우유 레시피 만들기- 한잔 준비하기

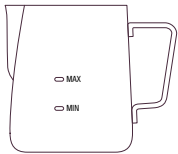

**4 우유 저그에** 차갑고 신선한 우유를 준비합니다. 우유의 최소/최대 레벨이 우유 저그의 안쪽과 바깥쪽에 표시되어 있습니다.

**!** 주의: 표시 되어 있는 최대 레벨 이상으로 우유를 넣지 마세요



**5 스팀 파이프를** 우유 저그의 가운데에 위치하세요

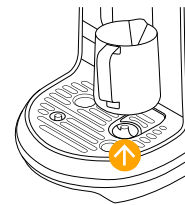

**6 드립트레이의** 우유 저그 센서 부위에 우유 저그가 위치할 수 있도록 확인하세요



**7 손잡이를** 올린 후, 캡슐을 넣고 손잡이를 내립니다

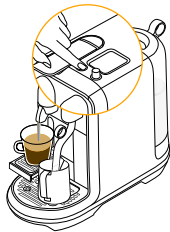

**8 시작/취소** 버튼을 눌러 에스프레소를 추출합니다.

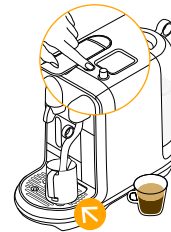

**9 에스프레소** 추출이 끝난 후, 시작/취소 버튼을 눌러 우유 거품 만들기를 시작합니다.

# 우유 레시피 만들기- 한잔 준비하기

10 **우유** 거품 만들기가 끝난 후, 스팀 파이프를 위로 올리고 깨끗한 젖은 수건으로 닦습니다.



11 **스팀** 파이프를 원래 위치로 내려 놓으면 자동으로 스팀이 배출되고 행굼이 진행 됩니다.



12 **준비해둔** 에스프레소에 우유를 부어 음료를 완성합니다.



# 우유 레시피 만들기- 두잔 준비하기

**i** **제품에** 포함된 우유 저그만을 사용하세요



1 **신선한** 음용수를 물통에 채웁니다

**i** **최상의 밀크폼을** 만들기 위해 냉장 상태의 살균 우유나 살균 저지방 우유를 사용합니다. (약 4-6 °C).

2 **작은** 용량의 컵을 사용시 컵 지지대를 사용합니다. 컵 지지대를 눌러 돌출 시킵니다

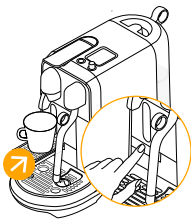

3 **선택** 다이얼을 돌려 원하는 메뉴를 선택합니다.

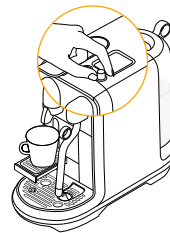



# 우유 레시피 만들기- 두잔 준비하기

- 4 손잡이를 올린 후, 캡슐을 넣고 손잡이를 내립니다

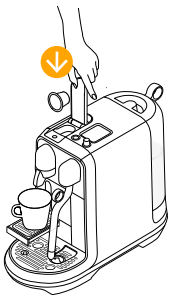

- 5 시작/취소 버튼을 눌러 에스프레소를 추출합니다.

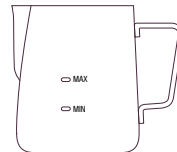
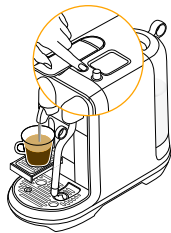

- 6 우유 저그에 차갑고 신선한 우유 2잔 분량을 준비합니다. 우유의 최소/최대 레벨이 우유 저그의 안쪽과 바깥쪽에 표시되어 있습니다. 최대 용량 이상으로 채우지 마세요



주의: 표시 되어 있는 최대 레벨 이상으로 우유를 넣지 마세요

- 7 스팀 파이프를 우유 저그의 가운데에 위치하고 시작/취소 버튼을 눌러 우유 거품 만들기를 시작합니다

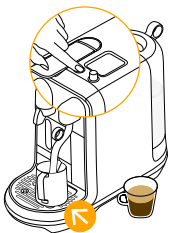

- 8 드립트레이의 우유 저그 센서 부위에 우유 저그가 위치할 수 있도록 확인하세요

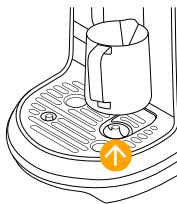

- 9 우유 거품 만들기가 끝난 후, 스팀 파이프를 위로 올리고 깨끗한 젖은 수건으로 닦습니다.



# 우유 레시피 만들기- 두잔 준비하기

- 10 스팀 파이프를 원래 위치로 내려 놓으면 자동으로 스팀이 배출되고 행궁이 진행됩니다.



- 11 두번째 잔을 커피 추출구 아래에 준비합니다.



- 12 손잡이를 올린 후, 캡슐을 넣고 손잡이를 내립니다.

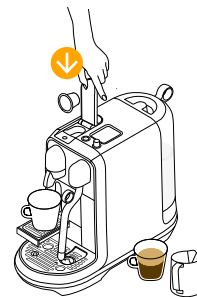

- 13 시작/취소 버튼을 눌러 에스프레소를 추출합니다.

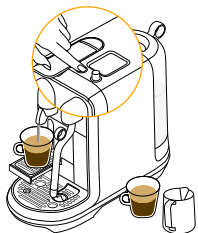

- 14 준비해둔 에스프레소에 우유를 부어 음료를 완성합니다.



# 라떼 마키아토 레시피 만들기

- 1 **신선한** 음용수를 물통에 채웁니다



- 2 **라떼** 마키아토 전용 글라스를 사용하기 위해 컵 지지대를 눌러 돌출 시킵니다

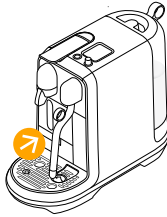

- 3 **선택** 다이얼을 돌려 원하는 메뉴를 선택합니다.



- 4 **우유** 저그에 차갑고 신선한 우유를 Max 레벨에 맞춰 준비합니다



주의: 우유 저그의 안쪽과 바깥쪽에 표시된 Max레벨 이상으로 채우지 마세요

- 5 **스팀** 파이프를 우유 저그의 가운데에 위치하고 시작/취소 버튼을 눌러 우유 거품 만들기를 시작합니다



- 6 **드립트레이**의 우유 저그 센서 부위에 우유 저그가 위치할 수 있도록 확인하세요



# KR 라떼 마키아토 레시피 만들기

- 7 **우유** 거품 만들기가 끝난 후, 스팀 파이프를 위로 올리고 깨끗한 젖은 수건으로 닦습니다.

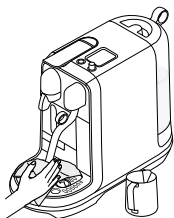

- 8 **스팀** 파이프를 원래 위치로 내려 놓으면 자동으로 스팀이 배출되고 행굼이 진행됩니다.



- 9 **라떼** 마키아토 글라스에 우유를 부은 후 커피 추출구 아래에 놓습니다.



- 10 **손잡이**를 올린 후, 캡슐을 넣고 손잡이를 내립니다



- 11 **시작/취소** 버튼을 눌러 에스프레소를 추출합니다.

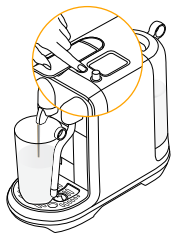

# 커피 설정 조정하기

- 1 **선택** 다이얼을 돌려 음료 메뉴를 찾습니다.

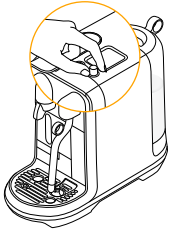

- 2 **커피** 용량을 조정하기 위해 선택 다이얼을 누릅니다

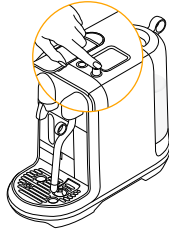

- 3 **선택** 다이얼을 돌려 커피 용량을 조정합니다. 권장 용량이 점선 아래에 표시됩니다



- 4 **선택** 다이얼을 눌러 확인하거나 시작/취소 버튼을 눌러 저장 없이 나갑니다

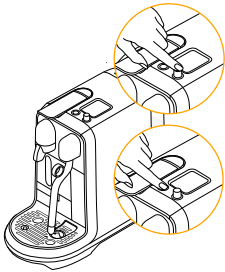

## 모든 커피 메뉴가 설정 가능합니다.

1. 리스트레토: 25 ~ 60 ml / 0.85-2 oz.
2. 에스프레소: 25 ~ 60 ml / 0.85-2 oz.
3. 롱고: 70 ~ 150 ml / 2.37 to 5 oz.

**i** 기본 커피 용량은 124 페이지에 표시되어 있습니다.

# KR 우유 레시피 설정 조정하기

**i** 이 머신은 냉장 상태의 멸균 우유나 멸균 저지방 우유를 사용하는데 최적화 되어 있습니다. 우유 온도와 우유 거품은 우유 종류에 따라 조절될 수 있습니다.

**1 선택** 다이얼을 돌려 음료 메뉴를 선택하고 선택 다이얼을 눌러 음료를 설정합니다.

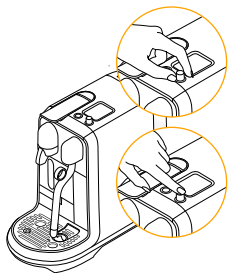

**2 선택** 다이얼을 돌려 에스프레소 용량, 우유 온도, 우유 거품 레벨 조정을 찾습니다.

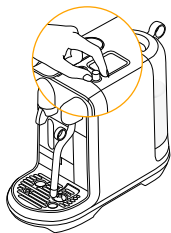

**3 선택** 다이얼을 눌러 해당 메뉴로 들어간 후, 다이얼을 돌려 조정할 수 값을 적용합니다. 거품 레벨과 우유 용량의 권장 설정값이 점선 아래에 표시됩니다

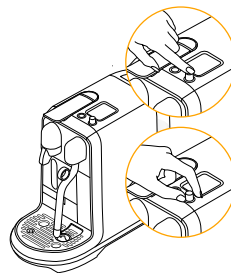

**4 선택** 다이얼을 눌러 확인하거나 시작/취소 버튼을 눌러 저장 없이 나갑니다

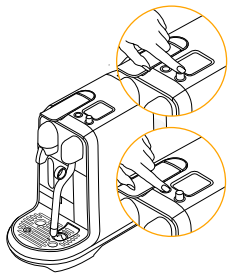

**5 시작/취소** 버튼을 눌러 조정 메뉴에서 나갑니다.

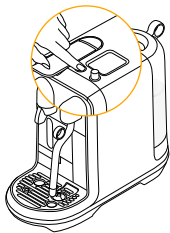

**모든 우유 레시피가 설정 가능합니다.**

1. 커피 용량: 25 ~ 60 ml / 0.85~2 oz.
2. 우유 온도: 56 ~ 76 °C / 133 ~ 169 °F.
3. 우유 거품: 2 ~ 30 mm / 0.08 ~ 1.2 in.

# 공장 출하 설정값으로 초기화 하기

## ① 음료 설정 메뉴는

커피 용량, 우유 온도, 우유 거품으로 구성되어 있습니다.

음료 설정을 초기화 하기 위해

1. 설정을 선택
2. 재설정을 선택
3. 커피 재설정을 선택
4. 확인을 위해  선택
5. 취소를 위해  선택

공장 출하 설정값으로 초기화 하기 위해

1. 설정을 선택
2. 재설정을 선택
3. 공장 출하 설정값으로 재설정을 선택
4. 확인을 위해  선택
5. 취소를 위해  선택
6. 머신의 전원이 꺼집니다
7. 다음 사용 시, 처음 사용하기 메뉴를 참고하세요

# 장시간 미사용 및 동파 방지를 위해 머신에 남아 있는 물 비우기

- ① **물통을** 제거합니다.  
비어 있는 우유 자그를  
커피 추출구 아래에  
위치합니다.

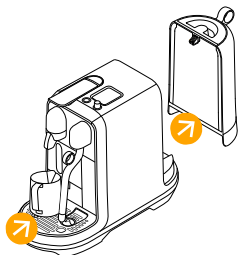

- ② **선택** 다이얼을 돌려 유지 보수 메뉴를 찾은 후, 선택 다이얼을 눌러 확인 합니다. 비우기를 찾은 후 선택 다이얼을 눌러 확인 합니다. 펌프의 작동이 멈추고 난 후, 캡슐 컨테이너와 드립 트레이를 비우고 닦습니다.

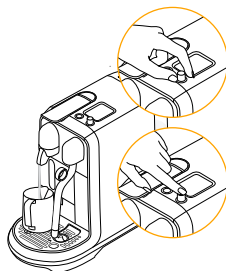

- ① **에너지 효율:** 음료를 만들지 않을 때는 전력 사용을 최소화 합니다. 디스플레이 화면은 사용 후, 2분이 지나면 어두워지고, 10분이 지난 후 꺼집니다. 시작/취소 버튼을 눌러 사용을 다시 시작합니다.

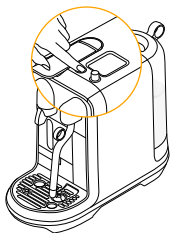

## 머신 청소하기

**i** **위생적인** 사용을 위해 매일 캡슐 컨테이너를 비우고 세척하기를 권장 합니다. 。

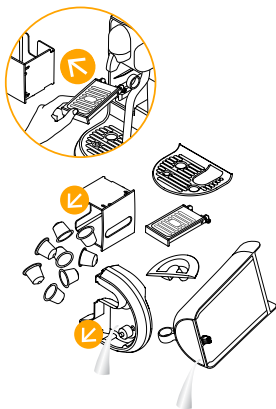

- ① **드립 트레이와 캡슐 컨테이너를 매일 비웁니다.** 캡슐 컨테이너를 분리한 후, 컵 지지대를 분리할 수 있습니다. 컵 지지대를 눌러 돌출시킨 후, 앞으로 당기면서 위로 들어 올려 머신으로 부터 분리합니다. 컵 지지대를 청소하고 머신 안쪽을 깨끗한 젖은 수건으로 닦은 후 재 결합합니다. 물통과 물통 뚜껑을 분리한 후, 향이 없는 세제를 사용하여 따뜻한 물로 세척합니다. 신선한 음용수를 물통에 다시 채웁니다

- ② **우유 저그는 매 사용 후 중성 세제를 이용하여 세척합니다.** 저그는 식기세척기 사용이 가능합니다.

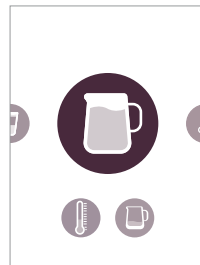

- ③ **우유 저그에 음용수**를 min와 max 표시 사이 수준으로 채웁니다. 우유 기능을 선택하고 우유 온도를 최대로 설정한 뒤 시작을 누릅니다. 작동이 멈춘 후 따뜻한 물을 비우고 젖은 수건으로 스팀 파이프를 닦아 줍니다.



# 머신 청소하기

4 어떤 종류의 강한 세제나 스폰지를 사용하지 마십시오 식기세척기에 넣지 마십시오

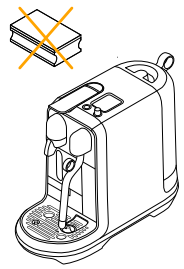

5 부드럽고 깨끗한 수건으로 모든 부속품을 닦아서 말린 후, 다시 조립합니다 커피 추출구와 머신 안쪽을 주기적으로 깨끗한 젖은 수건으로 닦아 줍니다.



6 절대 제품 또는 제품의 일부를 물이나 다른 액체에 담그지 마십시오



# 스팀파이프 청소하기

## 우유 시스템 청소 절차

스팀 추출구가 막히는 걸 예방하기 위해 매일 혹은 “스팀 추출구 청소” 경고가 뜰 때 청소하기를 권장합니다.

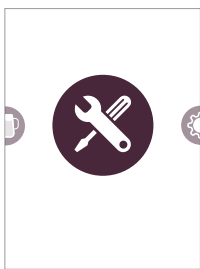

1 유지 보수 메뉴 선택

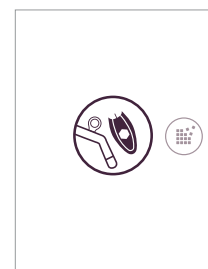

2 스팀 추출구 청소

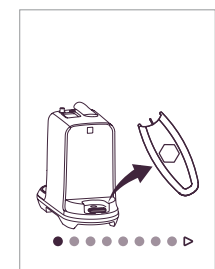

3 화면에 나타난 가이드를 따라하십시오



**소요 시간** 약 15분



**디스케일링** 용액 포장에 표시되어 있는 중요 안전 수칙을 읽고, 표를 통해 사용 주기를 확인합니다. 디스케일링 용액은 유해할 수 있습니다. 눈이나 피부에 닿지 않도록 주의하세요 머신의 손상을 방지하기 위하여 네스프레소 클럽에서 구입하실 수 있는 네스프레소 디스케일링 키트만을 사용하십시오 다음 표는 물의 경도에 따라 최적의 머신 사용을 위해 필요한 디스케일링 빈도 수를 나타냅니다. 추가적인 정보가 필요한 경우 네스프레소 클럽으로 문의하십시오

**디스케일링:** 머신 내부에 끼인 물때를 제거하여 커피 맛을 유지하고 머신의 고장을 예방합니다. 디스케일링 빈도는 사용하는 물의 경도와 사용량에 따라 달라집니다. 디스케일링 경도가 스크린에 보이면 디스케일링을 진행합니다. 디스케일링을 진행하지 않으면 10잔을 추출한 후 머신이 잠금 상태로 변경됩니다. (한국의 경우 깨끗한 물을 이용해서 디스케일링을 진행하여 잠금 상태를 해제할 수도 있습니다.) 잠금 상태로 변경되기 까지 추출 가능한 횟수가 화면에 표시됩니다.

## 1 선택 다이얼을 돌려 유지 보수 메뉴를 찾습니다

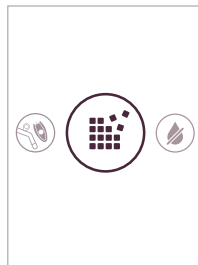

**2 디스케일링을 선택합니다.**

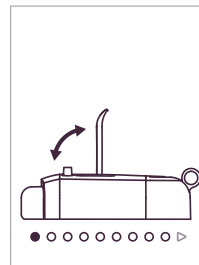

**3 화면에 나타난 가이드를 따라하십시오**

# 물 경도 측정

물 경도는 공장 출하시 사전 설정되어 있으나 다시 설정이 가능합니다. 물 경도 측정을 위해 동봉된 물 경도 측정지를 사용하세요.  
물 경도 설정을 바꾸려면:

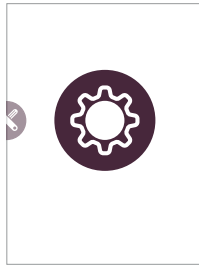

1 선택 다이얼을 돌려 설정 메뉴를 찾습니다

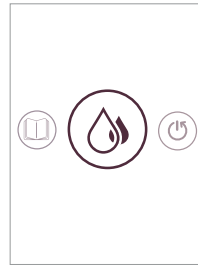

2 물 경도를 선택합니다.

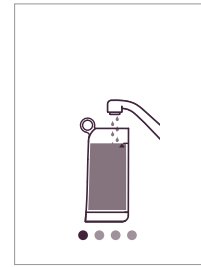

3 화면에 나타난 가이드를 따라하십시오

## 물 경도

## 디스케일링을 진행한 후

|  | App.    | fH  | dH  | CaCO <sub>3</sub> | ☕ (40 ml) |
|--|---------|-----|-----|-------------------|-----------|
|  | Level 0 | <5  | <3  | < 50 mg/l         | 2 200     |
|  | Level 1 | >7  | >4  | > 70 mg/l         | 1 800     |
|  | Level 2 | >13 | >7  | > 130 mg/l        | 1 400     |
|  | Level 3 | >25 | >14 | > 250 mg/l        | 1 000     |
|  | Level 4 | >38 | >21 | > 380 mg/l        | 600       |

fH 프랑스 등급  
dH 독일 등급  
CaCO<sub>3</sub> 탄산 칼슘

|   |   |   |
|---|---|---|
| 버튼에 불이 들어오지 않습니다.                       | <ul style="list-style-type: none"> <li>- 머신이 자동으로 꺼집니다. 절전 모드 부분을 참조하세요</li> <li>- 시작/취소 버튼을 누르거나 선택 다이얼을 돌려 머신의 전원을 끕니다</li> </ul>   | - 전원 플러그, 전압, 퓨즈를 확인합니다   |
| 스팀이나 뜨거운 물이 나오지 않습니다.                   | - 시작/취소 버튼을 누르거나 선택 다이얼을 돌려 머신을 끕니다   | - 전원 플러그, 전압, 퓨즈를 확인합니다   |
| 커피나 물이 나오지 않습니다. 커피 흐름이 이상합니다.          | - 물통이 제대로 장착 되어 있는지 확인 합니다. 비어 있다면 응용수를 채웁니다  | - 필요시 머신을 디스케일링을 합니다.   |
| 커피가 충분히 뜨겁지 않습니다.                       | - 컵을 미리 데워 놓습니다.  | - 필요시 머신을 디스케일링을 합니다.   |
| 손잡이가 꼭 닫히지 않습니다.                        | - 캡슐 컨테이너를 확인하고 비웁니다  | - 머신 안에 끼어 있는 캡슐이 있는지 확인 합니다 머신 안에 손가락을 넣지 마세요  |
| 누수 (머신 아래에 물이 썩니다)                      | <ul style="list-style-type: none"> <li>- 드립 트레이를 비웁니다</li> <li>- 드립 트레이가 정확히 장착되어 있는지 확인합니다.</li> </ul>   | - 문제가 계속 되는 경우, 네스프레소 클럽으로 연락 주십시오  |
| 커피가 추출되지 않고 물이 캡슐 컨테이너로 썩니다             | - 손잡이를 꼭 닫았는지 확인합니다.  | - 캡슐 컨테이너를 비우고 머신 안에 끼어 있는 캡슐이 있는지 확인합니다. 머신 안에 손가락을 넣지 마세요 문제가 계속 되는 경우, 네스프레소 클럽으로 연락 주십시오            |
| 컬러 디스플레이 화면이 어두워 읽기 어렵습니다.              | <ul style="list-style-type: none"> <li>- 머신을 2분간 사용하지 않으면 화면이 자동으로 어두워 집니다</li> <li>- 절전 모드 부분을 참조하세요</li> <li>- 시작/취소 버튼을 누르거나 선택 다이얼을 돌려 머신의 전원을 끕니다</li> </ul>   | - 화면 밝기 설정을 조정합니다 설정 메뉴를 탐색합니다 화면 밝기를 선택합니다. 다이얼을 돌려 밝음을 선택합니다  |
| 버튼들이 꺾입니다.                              | <ul style="list-style-type: none"> <li>- 화면에 나타난 가이드를 따라하십시오</li> <li>- 물통을 확인하세요 만약 비어 있으면 신선한 응용수를 채운 후 커피를 추출합니다.</li> <li>- 스팀 추출구가 막혀 있는지 확인 합니다 물통 아래에 보관되어 있는 핀 클리닝 도구를 사용하여 막혀 있는 부분을 뚫습니다</li> </ul> | <ul style="list-style-type: none"> <li>- 필요시 머신을 디스케일링을 합니다.</li> <li>- 필요시 스팀파이프 청소를 진행합니다.</li> </ul> |
| 물통을 보충하세요 경고가 화면에 나타납니다 (물통은 채워져 있는 상태) | - 물통이 제대로 장착 되어 있는지 확인 합니다.   | - 문제가 계속 되는 경우, 네스프레소 클럽으로 연락 주십시오  |
| 머신 에러 메시지가 화면에 나타납니다                    | - 머신에 문제가 발생하였습니다.  | - 네스프레소 클럽으로 연락 주십시오  |
| 머신의 전원은 켜져 있으나 작동이 중단 됩니다               | <ul style="list-style-type: none"> <li>- 시작/취소 버튼을 누른 상태로 머신의 전원을 끕니다</li> <li>- 60분을 기다린 후, 시작/취소 버튼을 누르거나 선택 다이얼을 돌려 머신의 전원을 끕니다</li> </ul>   | - 문제가 계속 되는 경우, 네스프레소 클럽으로 연락 주십시오  |
| 머신이 자동으로 꺼집니다                           | - 절전을 위해 10분간 사용이 없으면 전원이 꺼집니다 절전 모드 부분을 참조하세요  | - 시작/취소 버튼을 누르거나 선택 다이얼을 돌려 머신의 전원을 끕니다   |

# 우유 레시피 문제 해결

우유 스팀이 작동하지 않습니다.

- 물통이 제대로 장착되어 있는지 확인합니다. 만약 비어 있다면 음용수를 채웁니다
- 스팀 추출구가 막혀 있는지 확인하고 스팀 파이프가 아래로 내려온 상태인지 확인합니다.

거품이 제대로 생성되지 않습니다.

- 최상의 밀크폼을 만들기 위해 냉장 상태의 살균 우유나 살균 저지방 우유를 사용합니다. (약 4-6 °C). 최상의 우유 거품을 만들기 위해서 우유는 반드시 새로 개봉된 제품을 사용합니다.
- 우유 거품 설정을 확인합니다
- 제품에 포함된 우유 저그를 사용합니다
- 우유 저그와 스팀 파이프를 매 사용 후 청소합니다
- 스팀 파이프를 청소합니다 유지 보수 메뉴를 탐색합니다
- 스팀 파이프 청소 메뉴를 선택한 후, 화면에 표시된 가이드를 따라 하십시오

스팀이 제대로 작동하지 않습니다

- 차가운 음용수를 사용합니다 고도로 정수된 물이나 미네랄이 제거된 물, 증류수를 사용하지 않습니다

우유가 넘칩니다

- 우유 저그에 적당량의 우유를 담습니다
- 저그의 안쪽과 바깥쪽에 표시된 최소 용량을 확인합니다
- 저그의 안쪽과 바깥쪽에 표시된 최대 용량을 확인합니다
- 우유가 넘치는걸 막기 위해 우유량을 줄이거나 거품레벨을 낮춥니다 우유 종류에 따라 달라질 수 있습니다

우유가 너무 뜨겁습니다

- 제품에 포함된 우유 저그를 사용합니다
- 우유 저그가 온도 센서에 정확히 위치 되었는지 확인합니다
- 드립 트레이의 온도 센서의 표면이 깨끗한지 확인합니다
- 우유 온도 설정을 낮은 온도로 변경합니다

우유가 충분히 뜨겁지 않습니다.

- 컵을 미리 데워 놓습니다.
- 제품에 포함된 우유 저그를 사용합니다
- 우유 저그가 온도 센서에 정확히 위치 되었는지 확인합니다
- 우유 온도 설정을 높은 온도로 변경합니다
- 스팀 추출구가 막혀 있는지 확인합니다

스팀 파이프를 낮은 위치로 조정 메시지가 화면에 나타납니다

- 스팀 파이프를 낮은 위치로 조정합니다

스팀 파이프 청소 메시지가 화면에 나타납니다

- 스팀 파이프를 청소합니다
- 유지 보수 메뉴를 탐색합니다 스팀 파이프 청소 메뉴를 선택한 후, 화면에 표시된 가이드를 따라 하십시오

**제품 사용 중 문제가 있는 경우 또는** 단순 조연을 구하는 경우나 추가적인 정보가 필요한 경우 네스프레소 클럽으로 연락 주십시오. 네스프레소 클럽의 연락처는 제품에 포함된 'Welcome to Nespresso' 안내 책자 또는 [www.nespresso.com](http://www.nespresso.com)에서 확인하실 수 있습니다.

---

## 제품 폐기 및 환경 보호

**이 제품은 재활용 가능한 재료들로 만들어져 있습니다.** 사용하지 않는 머신을 종류별로 분류하면 재활용 가능한 상태로 만들 수 있습니다. 머신을 지정된 장소에 폐기 하십시오. 제품 폐기에 관한 정보는 거주지 관할 관청에서 얻으실 수 있습니다.

**네스프레소는** 1년\* 동안 머신의 결함에 대하여 보증합니다. 보증 기간은 제품 구입 당일로부터 유효하며, 구입일자를 확인하기 위해 구입 증빙 자료 원본을 요구할 수 있습니다. 보증 기간 동안, 네스프레소는 구매자의 비용 부담없이 자체 판단에 따라 제품을 수리 또는 교환해 드립니다. 교환 제품 또는 수리 부품은 원 보증 기간의 잔여일 또는 6개월 중 더 많이 남은 기간동안 보증됩니다. 이 제한적 보증에는 부주의, 사고, 오염 또는 정상적인 마모 및 균열, 제품 사용 지침을 따르지 않거나 무시해서 발생된 문제, 부적절하거나 적합하지 않은 유지 관리, 칼슘 침전물이나 디스케일링, 제품에 맞지 않은 전압 사용, 공인되지 않은 제품의 개조 또는 수리, 상업적인 목적의 사용, 화재, 번개, 홍수 또는 다른 외적인 요인에 따른 결과로 발생된 결함은 포함되지 않습니다. 이 보증은 제품을 구입한 국가 또는 네스프레소가 동일한 기술 사양으로 (제품 모델명, 전압, 전원 플러그 모양등이 다르면 보증이 적용되지 않습니다.) 판매 하고, 그에 대한 서비스를 제공하고 있는 국가에서만 유효 합니다. 구입한 국가가 아닌 타 국가에서의 보증 서비스는 서비스를 제공하는 국가에서의 보증과 동일한 조건으로 한정 됩니다. 이러한 경우 수리나 교환을 위해 발생하는 비용은 보증이 적용되지 않으며, 네스프레소는 해당 비용의 발생과 고객 부담임을 안내 합니다. 이 제한적 보증은 네스프레소의 법적 책임을 최대한으로 해석하나, 법적으로 허용되는 범위는 제외하며 이 제한적 보증의 조건은 제품 판매와 그에따른 부가적인 법적 권리를 배제, 제한 또는 수정하지 않습니다. 제품 사용 중 문제가 있다고 생각되면 네스프레소 클럽을 통해 문의하시기 바랍니다.

보다 자세한 사항은 [www.nespresso.com](http://www.nespresso.com)을 통해 확인 할 수 있습니다.

\* 2022년 8월 23일부터 구매한 머신에 한해 적용됩니다. 이전 버전의 보증서가 필요하시면 네스프레소 클럽(080-734-1111, 수신자 부담)으로 문의하십시오.

נספרסו תהיה אחראית לכל פגם בחומר ובטיב המכונה למשך שנה אחת מתאריך הרכישה. האחריות על מוצרים נספרסו תתקן או תחליף כל מוצר פגום על פי שיקול דעתה וללא תשלום הרוכש. שהחלפו או חלקים מתוקנים, תהיה למשך הזמן הנותר לתקופת האחריות המקורית או שישה חודשים, הזמן הארוך מביניהם. אחריות מוגבלת זו, אינה מכסה פגם הנוצר עקב תאונה, הונחה, שימוש שגוי, אי הקפדה על הוראות ההפעלה, בלאי שבר, שימוש מסחרי, שימוש במתח או בזרם החורג מהנקוב על המוצר, שינוי תוואי המוצר ללא אישור, שריפה, מכת ברק, שיטפון או סיבות היצוניות אחרות. פרט להיקף שמתיר החוק, התנאים לאחריות מוגבלת זו, אינם שוללים, אינם מגבילים או משנים את הזכויות החוקיות התקפות בעת מכירת מוצר זה והם נוספים לזכויות על מנת לעדכן את דרכי ההתקשרות לאיסוף ולהחזרת המכשיר אם הנך סבור שהמוצר פגום, צור קשר בהקדם עם מועדון נספרסו אחריות



קשר עם מועדון נספרסו בכל הלאש לכב, בקשת מידע ולכול נושא אחר, הבא לנספרסו תוכלו למצוא את פרטי יצירת הקשר עם. תע תוכלו ליצור " המצורפת למכונה, או באתר מועדון נספרסו בערכת " ברוך Nespresso.com

## פינוי פסולת והגנה על הסביבה

אריזת המכשיר והמכשיר עצמו עשויים מחומרים בעלי ערך היכולים לשמש למיחזור נוסף. הפרדה של חומרי פסולת הנותרים לסוגים שונים מקלה על מחזור חומרי הגלם בעלי ערך. אנא העבירו את המכונה לאתר פסולת ייעודי או לאנשי שירות הלקוחות המוסמכים במועדון Nespresso.

|  |  |
|--|--|
| <p>וודא כי מיכל המים מונח במקומו כראוי, במידה וריק מלא במי שתיה<br/>בדוק שקצה צינורית הקיטור אינו חסום, ודא כי צינורית הקיטור כלפי מטה</p>   | <p>תהליך הקצפת החלב אינו מתחיל</p>   |
| <p>השתמש בכד החלב שסופק עם המכונה.<br/>נקה את כד החלב ואת צינורית ההקצפה לאחר כל שימוש.<br/>נקה את צינורית ההקצפה נווט לתפריט תחזוקה.<br/>בחר בניקוי צינורית הקיטור ועקוב אחר ההנחיות על גבי המסך.</p> | <p>בדוק את הגדרות הקצפת החלב.<br/>איכות הקצפת החלב אינה טובה</p>   |
| <p>לעצירת גלישת החלב, הפחת את כמות החלב הראשונית או הפחת את מידת ההקצפה.<br/>תלוייה בסוג החלב</p>  | <p>השתמש במי שתיה קרים אין להשתמש במים מאוד מסוננים, מינרליים או מזוקקים<br/>מלא את כד החלב בכמות חלב מתאימה<br/>כמות המינימום מסומנת על גבי פנים וחוץ כד החלב<br/>כמות המקסימום מסומנת על גבי פנים וחוץ כד החלב</p> |
| <p>הנמך את הגדרות הטמפרטורה של החלב.</p>   | <p>השתמש אך ורק בכד החלב שסופק עם המכונה<br/>וודא כי כד החלב מונח על גבי חיישן הטמפרטורה<br/>וודא כי חיישן הטמפרטורה שבאגן הניקוח נקי.</p>   |
| <p>הגבר את הגדרות הטמפרטורה של החלב.<br/>בדוק שהחלב התחתון של צינורית ההקצפה אינו חסום</p>   | <p>חמם מראש את ספל הקפה<br/>השתמש אך ורק בכד החלב שסופק עם המכונה<br/>וודא כי כד החלב מונח על גבי חיישן הטמפרטורה</p>  |
| <p>נווט לתפריט תחזוקה. בחר בניקוי צינורית הקיטור ועקוב אחר ההנחיות על גבי המסך.</p>  | <p>וודא כי צינורית הקיטור פונה כלפי מטה</p>  |
| <p>נווט לתפריט תחזוקה. בחר בניקוי צינורית הקיטור ועקוב אחר ההנחיות על גבי המסך.</p>  | <p>נקה את צינורית הקיטור</p>   |

|   |   |  |
|---|---|--|
| כפתורים אינם מוארים.  | מכונה נכבתה אוטומטית ראה חלק על "חסכון באנרגיה"<br>לחץ על כפתור התחל / ביטול או על חוגת הבחירה להפעלת המכונה.   | בדוק את אספקת המתח: התקע, סיווג המתח והנתחך  |
| אין קיטור או מים חמים   | לחץ על כפתור התחל / ביטול או על חוגת הבחירה להפעלת המכונה.  | בדוק את אספקת המתח: התקע, סיווג המתח והנתחך  |
| אין קפה, אין מים, זרימת קפה חריגה.                                      | בדוק כי מיכל המים ממוקם בצורה תקינה, במידה וריק מלא במי שתייה.  | בצע ניקוי אבנית במידת הצורך.   |
| הקפה אינו חם דיו.   | חמם את ספל הקפה מראש.   | בצע ניקוי אבנית במידת הצורך.   |
| ידית ההרמה אינה נסגרת באופן מלא   | רוקן את מיכל הקפסולות המשומשות.   | וודא כי אין קפסולה תקועה במנגנון החליטה.<br>(שים לב: אין להכניס אצבעות לתוך המכונה)  |
| ניזלה (מים בתחתית המכונה).  | רוקן את אגן הניקוח במידה ומלא.<br>בדוק כי אגן הניקוח ממוקם בצורה תקינה.   | במידה והבעיה נמשכת, צור קשר עם מועדון נספרסו.  |
| אין זרימת קפה, מים זורמים ישירות למיכל הקפסולות (למרות שהקפסולה הוכנסה) | וודא כי ידית ההרמה סגורה.   | רוקן את מיכל הקפסולות המשומשות ובדוק כי אין קפסולה תקועה במכונה. (שים לב: אין להכניס אצבעות לתוך המכונה) במידה והבעיה נמשכת, צור קשר עם מועדון נספרסו. |
| תצוגת המסך חשוכה וקשה לראות / לקרוא                                     | מסך המגע מוחשך אוטומטית לאחר 2 דקות של חוסר שימוש.<br>ראה חלק על "חסכון באנרגיה"<br>לחץ על כפתור התחל / ביטול או על חוגת הבחירה להפעלת המכונה.  | כוון את הגדרות בהירות המסך. נווט לתפריט הגדרות בחר בהירות מסך. טובב את החוגה ובחר גבוה.  |
| כפתורים מהבהבים   | עקוב אחר ההנחיות המופיעות על הצג<br>בדוק את מיכל המים במידה וריק, מלא במי שתייה והחל בחליטת הקפה.<br>בדוק שקצה צינורית הקיטור אינו חסום השתמש בכלי ניקוי צינורית הקיטור הממוקם התחתית מיכל המים לפתיחת כל אחד מהחורים שבצינורית ההקצפה. | בצע ניקוי אבנית במידת הצורך.<br>במידת הצורך, השלם תהליך ניקוי צינורית קיטור.   |
| התראת מילוי מיכל המים נשארת על הצג (כאשר מיכל מים מלא)                  | בדוק האם מיכל המים מונח היטב במקומו   | במידה והבעיה נמשכת, צור קשר עם מועדון נספרסו.  |
| התראת ניקוי אבנית מוצגת   | בצע ניקוי אבנית במכונה. נווט לאפשרות לתפריט תחזוקה<br>בחר ניקוי אבנית ועקוב אחר ההנחיות שעל גבי המסך.   |  |
| הודעת שגיאה מוצגת על גבי המסך   | תקלה משמעותית התרחשה  | בקר באתר <a href="http://nespresso.com">nespresso.com</a> או צור קשר עם מועדון נספרסו.   |
| המכונה דולקת אך אינה פועלת  | כבה את המכונה על ידי לחיצה ארוכה על כפתור התחל / ביטול.<br>המתן 60 דקות ולחץ על כפתור התחל / ביטול או טובב את החוגה להפעלת המכונה.  | במידה והבעיה נמשכת, צור קשר עם מועדון נספרסו.  |
| המכונה נכבית.   | על מנת לחסוך באנרגיה המכונה נכבית אוטומטית לאחר 1.0 דקות ללא שימוש. ראה חלק על "חסכון באנרגיה"  | לחץ על כפתור התחל / ביטול או על חוגת הבחירה להפעלת המכונה.   |

ניתן לאבחן את רמת קשיות המים באמצעות  
מקלון בדיקת קשיות המים.  
לשינוי הגדרות קשיות המים:





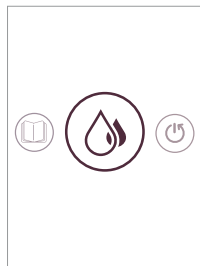

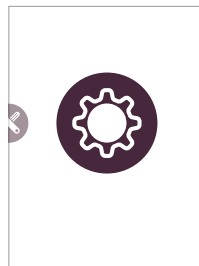

5 להשלמת הפעולות, עקוב אחר  
ההנחיות שעל גבי המסך



2 בחר קשיות מים



1 סובב את החוגה ובחר  
בהגדרות

|                              | קשיות מים: *  |                   |     |     | App.  | ניקוי אבנית לאחר  |
|------------------------------|---|-------------------|-----|-----|-------|---|
|                              |  (40 ml) | CaCO <sub>3</sub> | dH  | fH  |       |   |
| fH צרפתי                     | 2 200   | < 50 mg/l         | <3  | <5  | רמה 0 |  |
| dH גרמני                     | 1 800   | > 70 mg/l         | >4  | >7  | רמה 1 |  |
| CaCO <sub>3</sub> סידן פחמתי | 1 400   | > 130 mg/l        | >7  | >13 | רמה 2 |  |
|                              | 1 000   | > 250 mg/l        | >14 | >25 | רמה 3 |  |
|                              | 600   | > 380 mg/l        | >21 | >38 | רמה 4 |  |

**ניקוי אבנית:** הסרת אבנית שהצטברה, שומר על טעם הקפה ומונע נזק למכונה. תדירות ניקוי האבנית במכונת הנספרסו שברשותך תלוי בכמות המים בה וברמת הקשיות שלהם. בצע ניקוי אבנית כשהתראת ניקוי אבנית תופיע על המסך במידה ולא תבצע ניקוי אבנית המכונה תעצר לשימוש לאחר 10 כוסות קפה. ספירת הגבלת השימוש תופיע להתרעה על מספר השימושים שנותרו לפני עצירת השימוש במכונה.

**i** משך התהליך כ-15 דקות

**יש לקרוא את הוראות הבטיחות שעל גבי אריזת ערכת ניקוי האבנית ולבדוק בטבלה את תדירות השימוש המומלצת.** נוזל להסרת האבנית עלול לגרום נזק. יש להמנע ממגע בעיניים, בעור או במשטחים. אין להשתמש בערכת ניקוי שאינה של נספרסו, אשר נמכרת וזמינה דרך מועדון נספרסו, זאת כדי למנוע גרימת נזק למכונה. על בסיס רמת קשיות המים, הטבלה הבאה תורה על תדירות ניקוי האבנית הנדרשת על מנת לשמור על תקינות אופטימלית של מכונת הקפה שלך. לשאלות נוספות בנושא ניקוי אבנית, נא ליצור קשר עם מועדון נספרסו.

**1** סובב את החוגה לבחירה באפשרות תחוקה

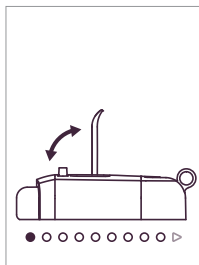

**3** ולהשלמת הפעולות, עקוב אחר ההנחיות שעל גבי המסך

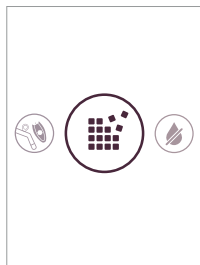

**2** ובחר ניקוי אבנית

4 אין להשתמש בחומר ניקוי חזק או בחומרים ממיסים. אין להכניס למדיח כלים.

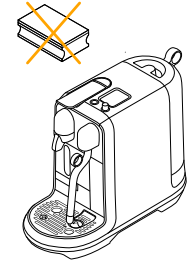

5 יבש את חלקי המכונה ומיכל המים עם ספוג או מטלית נקיה והחזר את כל החלקים. יש לנקות את פתח יציאת הקפה ואת פנים המכונה באופן קבוע, באמצעות מטלית לכה.



6 לעולם אין לטבול את המכשיר או חלק ממנו במים או כל נוזל אחר.



## תהליך ניקוי צינורית קיטור

התליך ניקוי מערכת החלב מומלץ לבצע פעולה זו מדי יום כדי למנוע חסימות בצינורית קיטור האדים או כאשר התצוגה מציגה "נקה את צינורית הקיטור"

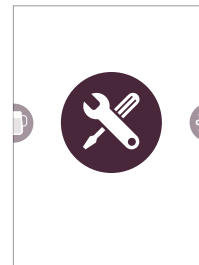

1 בחר תחזוקה

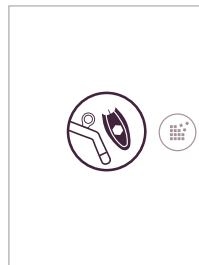

2 בחר ניקוי צינורית קיטור

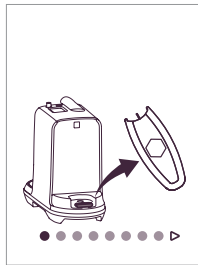

3 להשלמת הפעולות, עקוב אחר ההנחיות שעל גבי המסך

**i** על מנת להבטיח תנאים היגייניים, מומלץ לרוקן ולנקות את מיכל הקפסולות המשומשות בכל יום.

**1** רוקן את אגן הניקוז ואת מיכל הקפסולות בכל יום. הסר את תומך הכוסות על ידי הסרה תחילה של מיכל הקפסולות המשומשות, פתח את נעילת תומך מגש הכוסות, משוך חלק זה קדימה ולמעלה בכדי לנתקו מהמכונה. נקה את תומך הכוסות ואת החלק הפנימי במכונה במטלית לחה והרכב מחדש. הסר את מיכל המים והמכסה, נקה אותם היטב בסבון כלים ושטוף היטב במים חמים. מלא את מיכל המים במי שתיה טריים.

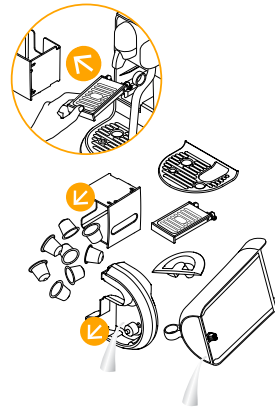

**3** מלאו את כד החלב במי שתייה טריים בין הקיטור במטלית לחה ונקייה החמים ולאחר מכן לנגב את צינורית לאחר השלמת התהליך שי לשפוך את המים החלב להגדרה המרבית ולחץ על התחל. בפונקציית החלב והגדר את טמפרטורת סימני המינימום והמקסימום. בחר

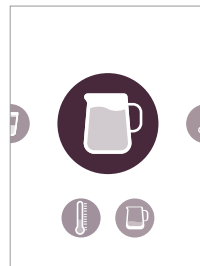

**2** שומיש לכ רחאל בלחה דכ תא ףוטשל שי ולנקות בעזרת חומר ניקוי עדין. הכד בטוח לשטיפה במדיח כלים.

**1** יעילות אנרגטית: המכונה ממוערת את צריכת החשמל כאשר אינה בתהליך הכנת קפה. תצוגת המסך מתעמעמת לאחר 2 דקות של חוסר שימוש, לאחר 10 דקות ללא שימוש תצוגת המסך תיכבה. להפעלה מחדש של מסך התצוגה לחץ על כפתור התחל / ביטול.

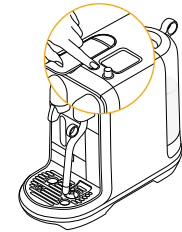

**1 הגדרות השתייה הן:**

גובה הקפה, טמפרטורת החלב ומידת הקצפת החלב

לאיפוס הגדרות השתייה הקיימות במכונת הקפה:

1. בחר בהגדרות
2. בחר איפוס
3. בחר איפוס קפה
4. בחר  לאישור
5. בחר  לביטול

לאיפוס הגדרות השתייה להגדרות היצרן:

1. בחר בהגדרות
2. בחר איפוס
3. בחר איפוס להגדרות יצרן
4. בחר  לאישור
5. בחר  לביטול
6. המכונה תיכבה
7. בשימוש הבא, יש לעיין בהנחיות לשימוש הראשון

## ריקון המערכת לפני תקופה ארוכה של חוסר שימוש או להגנה מפני כפור

**2**

כיוון את חוגת הבחירה לתחזוקה, לחץ בחר בחוגה, בחר בתהליך ריקון ולחץ על כפתור התחל להפעלה כשהמשאבה תפסיק לפעול, ורקן ויבש את מיכל הקפסולות ואת אגן הניקוז.

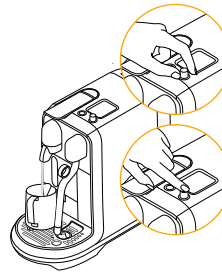
**1**

הסר את מיכל המים והנח את כד החלב הריק מתחת לפתח יציאת הקפה.







המכונה פועלת בצורה אוטומטית עם חלב מפוסטר 3% ניתן לכוון את טמפרטורת החלב ואת מידת ההקצפה בהתאם לסוגי חלב שונים.

**1 סובב את החוגה לבחירת מתכון הקפה הרצוי ולחץ על בחר בחוגה לכיוון המאפיינים.**

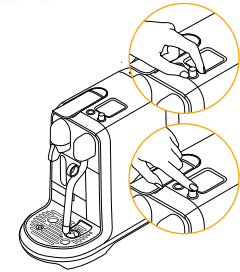

**2 סובב את החוגה לבחירת כמות הקפה, טמפרטורת החלב או מידת הקצפת החלב.**



**4 לחץ בחוגה על בחירה או לחץ על כפתור התחל / ביטול על מנת לצאת ללא שמירה.**

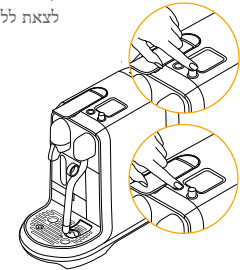

**5 לחץ על כפתור התחל / ביטול לצאת מתפריט ההגדרות.**

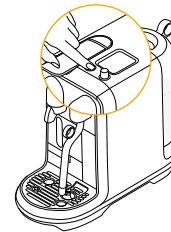

**3 בחר בחוגה את התכונה אותה תרצה לשנות וכוון את ההגדרות הרצויות לך כמות הקפה ומידת ההקצפה המומלצות מסומנות בקו מקוקו.**

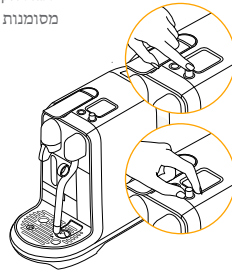

- ניתן לתכנת כל מתכון קפה עם חלב.
- 1. כמות הקפה: מ-25 ועד 60 מ"ל.
- 2. טמפרטורת החלב: מ-56 מעלות ועד 76 מעלות
- 3. קצף החלב: מ-2 מ"מ ועד 30 מ"מ.

**3 טובב** את החוגה לכיוון כמות הקפה הרצויה, כמות הקפה המומלצת מסומנת בקו מקוקו.



**2 לחץ** על כפתור הבחירה בחוגה לכיוון כמות הקפה.

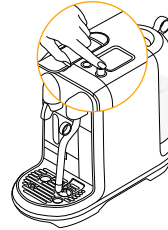

**1 טובב** את החוגה לבחירת מתכון הקפה הרצוי.

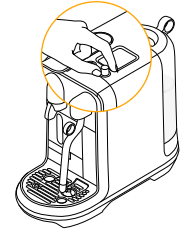

**ניתן להכנת כל מתכון קפה.**  
 1. ריסטרטו: מ-25 ועד 60 מ"ל  
 2. אספרסו: מ-25 מ"ל ועד 60 מ"ל  
 3. לונגו: מ-70 מ"ל ועד 150 מ"ל

**4 לחץ** בחוגה על בחירה או לחץ על כפתור התחל / ביטול על מנת לצאת ללא שמירה.

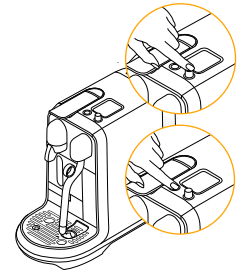

ברירות המחדל של כמויות הקפה מפורטות בעמוד 10.



**9** מזוג את החלב לתוך הכוס  
והנח תחת פתח יציאת הקפה.



**8** חזור את צינורית הקיטור  
חזרה כלפי מטה ותהליך הניקוי  
יחל באופן אוטומטי.



**7** כאשר הקצפת החלב  
הסתיימה, הרם את צינורית  
הקיטור, נקה עם מטלית לחה  
ונקויה.

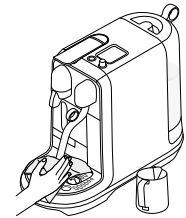

**11** לחץ על כפתור התחל / ביטול  
להתחלת חליטת האספרסו.



**10** הרם את ידית ההרמה  
והכנס את הקפסולה.

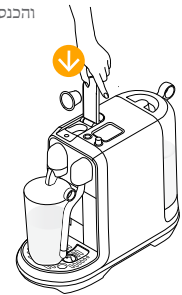

**3** סובב את החוגה כדי לבחור את המשקה שלך.

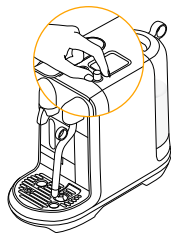

**2** לשימוש בכוס המתאימה ללאטה מקיאטו, הכנס את מעמד הכוסות עד לנעילתו.

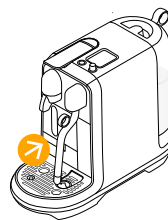

**1** מלא את מיכל המים במי שתייה טריים.



**6** דא כי כד החלב במגע עם חיישן הטמפרטורה הממוקם מתחתיו.

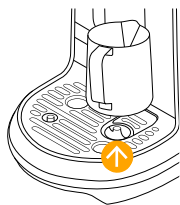

**5** הרס את צינורית הקיטור ומקם אותה במרכז כדי החלב ולהיץ על כפתור החלל / ביטול להתחלת הקצפת החלב.

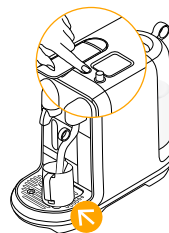

**4** מלא את כד החלב עד לקו המקסימום בחלב קר וטרי

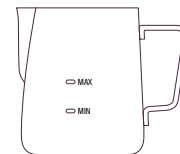

זהירות: אל תמלא כד חלב מעל הרמה המרבית המסומנת על החלק הפנימי והחיצוני של הכד.



**12** הרם את ידית ההרמה, הכנס קפסולה וסגור את ידית ההרמה.

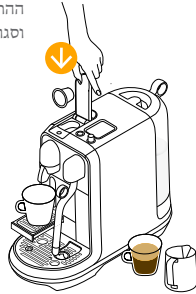

**11** הנח את ספל הקפה השני תחת פתח יציאת הקפה.



**10** חזור את צינורית הקיטור כלפי מטה ותהליך השטיפה יחל באופן אוטומטי.

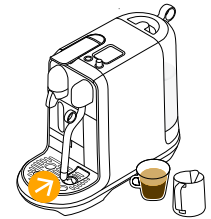

**14** מזוג חלב מוקצף לספל הקפה לסיים הכנת מתכוני הקפה.



**13** לחץ על כפתור התחל / ביטול להליטת הקפה

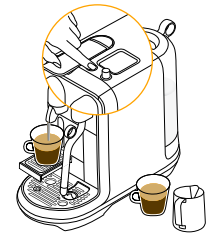

# הכנת משקאות קפה עם חלב - שני ספלים

**4** הרם את ידית ההרמה, הכנס קפסולה וסגור את ידית ההרמה.



**5** לחץ על כפתור התחל / ביטול לחילטת הקפה.



**6**

**מלא** את כד החלב בחלב קר בכמות המספקת לשני משקאות. כמות המקסימום מסומנת בחלקו הפנימי והחיצוני של כד החלב. אנא הקפידו לא למלא יותר על המידה את כד החלב.

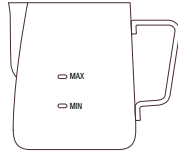

**זהירות:** אין למלא את כד החלב מעבר לכו המקסימום המסומן בחלקו הפנימי והחיצוני.



**7** הרם את צינורית הקיטור ומוקם אותו במרכז כד החלב, לחץ על כפתור התחל / ביטול להתחלת הקצפת החלב.



**8** וודא כי כד החלב בא במגע עם חיישן הטמפרטורה הנמצא על גבי אגן הניקוז.

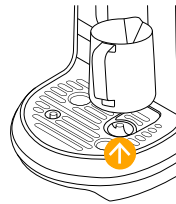

**9** כאשר הקצפת החלב הסתיימה, הרם את צינורית הקיטור ונקח אותה במטלית לחה.



**10** כאשר הקצפת החלב הסתיימה, הרים את צינורית הקיטור ונקה אותה במטלית לחה.

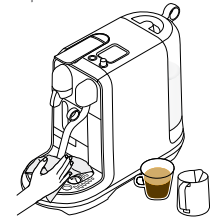

**11** חזרו את צינורית הקיטור כלפי מטה ותהליך השטיפה יחל באופן אוטומטי.



**12** מזוג את החלב המוקצף על גבי הקפה לסיום הכנת מתכון הקפה.



## הכנת משקאות קפה עם חלב - שני ספלים

**i** השתמש אך ורק בכד החלב שסופק עם המכונה.

**i** לקבלת קצף חלב אופטימלי, השתמש בחלב מפוסטר בטמפרטורה. ( בקירור ) בערך 6-4 מעלות צלזיוס

**1** מלא את מיכל המים במי שתייה טריים.

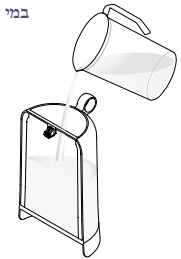

**2** להתאמה מירבית לכוסות קטנות יותר, השתמש במעמד הכוסות דהוף את מעמד הכוסות עד נעילתו.



**3** סובב את החוגה לבחירת מתכון הקפה הרצוי.

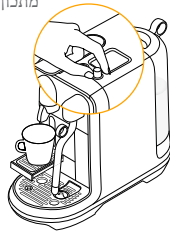

# הכנת משקאות קפה עם חלב - ספל אחד

**6** וודא כי כד החלב בא במגע עם חיישן הטמפרטורה הנמצא על גבי אגן הניקוח.

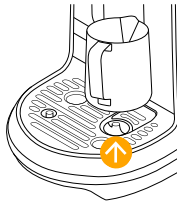

**5** הרם את צינורית הקיטור ומקם אותו במרכז כד החלב



**4** מלא את כד החלב בכמות מספקת של חלב קר כמות המינימום והמקסימום מסומנות בחלקו הפנימי והחיצוני של כד החלב

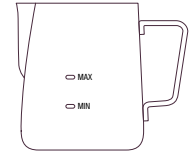

**!** זהירות: אין למלא את כד החלב מעבר לקו המקסימום המסומן בחלקו הפנימי והחיצוני.

**9** לאחר שחליטת הקפה הסתיימה, להץ על כפתור התחל / ביטול להתחלת הקצפת החלב.



**8** לחץ על כפתור התחל / ביטול לחליטת הקפה.



**7** הרם את ידית ההרמה, הכנס קפסולה וסגור את ידית ההרמה.





**6** לעצירת זרימת הקפה לחץ על כפתור התחל / ביטול.



**5** ההכנה תסתיים באופן אוטומטי הרם את ידית ההרמה לפליטת הקפסולה.



## הכנת משקאות קפה עם חלב - ספל אחד

**i** לקבלת קצף חלב אופטימלי, השתמש בחלב מפוסטר בטמפרטורה

**i** השתמש אך ורק בכד החלב שסופק עם המכונה

**3** סובב את החוגה לבחירת מתכון הקפה הרצוי.

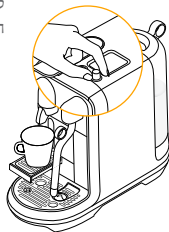

**2** להתאמה מירבית לכוסות קטנות יותר, השתמש במעמד הכוסות, דחוף את מעמד הכוסות עד נעילתו.



**1** מלא את מיכל המים במי שתיה טריים.



**3 הנח ספל תחת פתח**  
 יציאת הקפה השתמש במעמד  
 הכוסות במידת הצורך. דחוף  
 את מעמד הכוסות עד נעילתו.

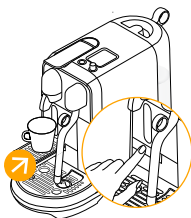

**2 הפעל את המכונה**  
 על ידי לחיצה על כפתור  
 התחל / ביטול חימום  
 המוכנה יקח כ-3 שניות.



**1 מלא את מיכל המים**  
 במי שתיה.



**4 הרם את ידית ההרמה**, הכנס קפסולה וסגור את ידית ההרמה. סובב  
 את התוגה לבחירת מתכון הקפה המועדף עליך

|                            |  |
|----------------------------|--|
| Ristretto (25ml / 0.85 oz) |  |
| Espresso (40 ml / 1.35 oz) |  |
| Lungo (110 ml / 3.7 oz)    |  |

לחץ על כפתור התחל / ביטול לחליטת הקפה

לעצירת זרימת הקפה לחץ על כפתור התחל / ביטול

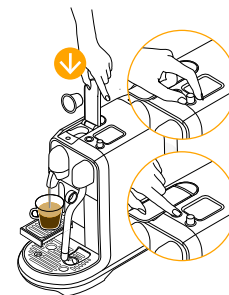

**2** התצוגה מראה את הגדרות המשקאות הנוכחיות, כמות הקפה, טמפרטורת החלב ומרקם קצף חלב.

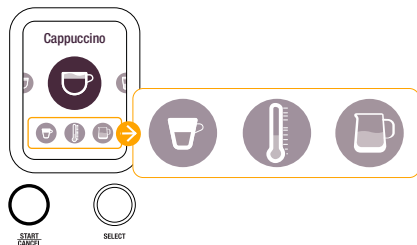

**1** סובב את החוגה לבחירת מתכון הקפה הרצוי

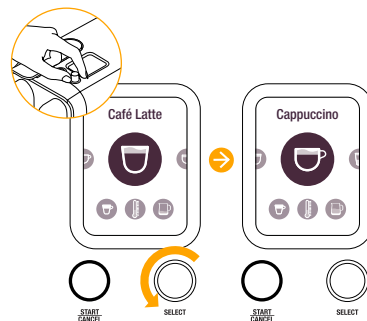

**4** לחץ על החוגה SELECT כדי לכוון ההגדרות הנוכחיות.

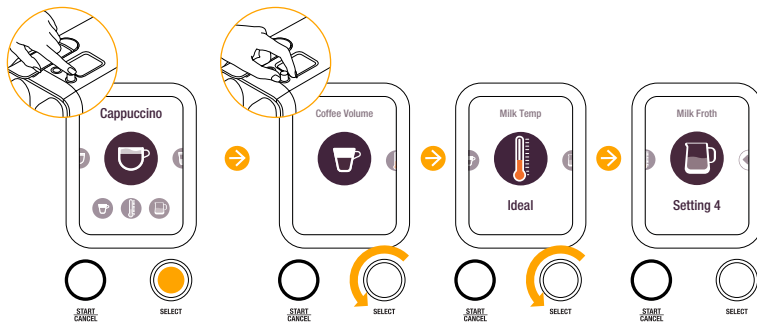

**3** לחץ על התחל / ביטול להכנת קפה עם ההגדרות הנוכחיות.



7 **עקוב** אחר ההנחיות שעל גבי המסך שטיפה והכנת המכונה לשימוש ראשון.



בשימוש הראשון מתבצעת שטיפה של המכונה והפעלה של מערכת החימום.



6 **רמת קשיות המים** הוגדרה באופן אוטומטי. כדי לשנות הגדרה זו, יש לעיין בסעיף «קשיות המים» במדריך זה.

דקה אחת <



9 **לכיבוי המכונה**, לחץ והחזק על כפתור התחל / ביטול למשך שתי שניות עד לכיבוי המכונה.



8 **פעל לפי ההנחיות** להתחלה המחירה.

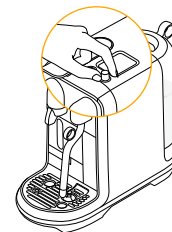

**i** קרא ומלא אחר הוראות הבטיחות במלואן כדי למנוע פגיעה ונזק אפשריים.

**1** שטוף את מיכל המים טרם מילוי במי שתייה.



**2** חזור את מיכל המים, הכנס את אגן הניקו ומיכל הקפסולות המשומשות למקומם. למען בטיחותכם, יש להפעיל את המכונה אך ורק עם אגן הניקו ומיכל הקפסולות המשומשות במקומם.

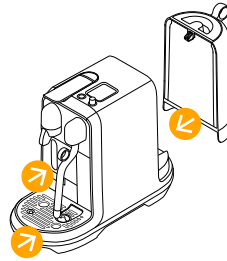

**3** חבר את המכונה לשקע החשמל

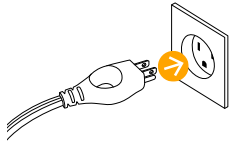

**4** הפעל את המכונה על ידי לחיצה על כפתור התהל / ביטול. חימום המוכנה יקח כ-3 שניות.

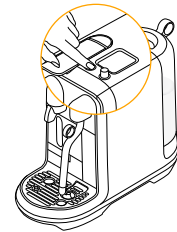

**5** סובב את החוגה לבחירת השפה הרצויה לחץ על בחר לאישור

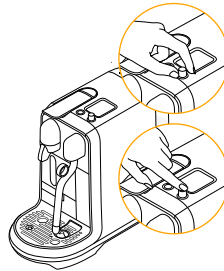

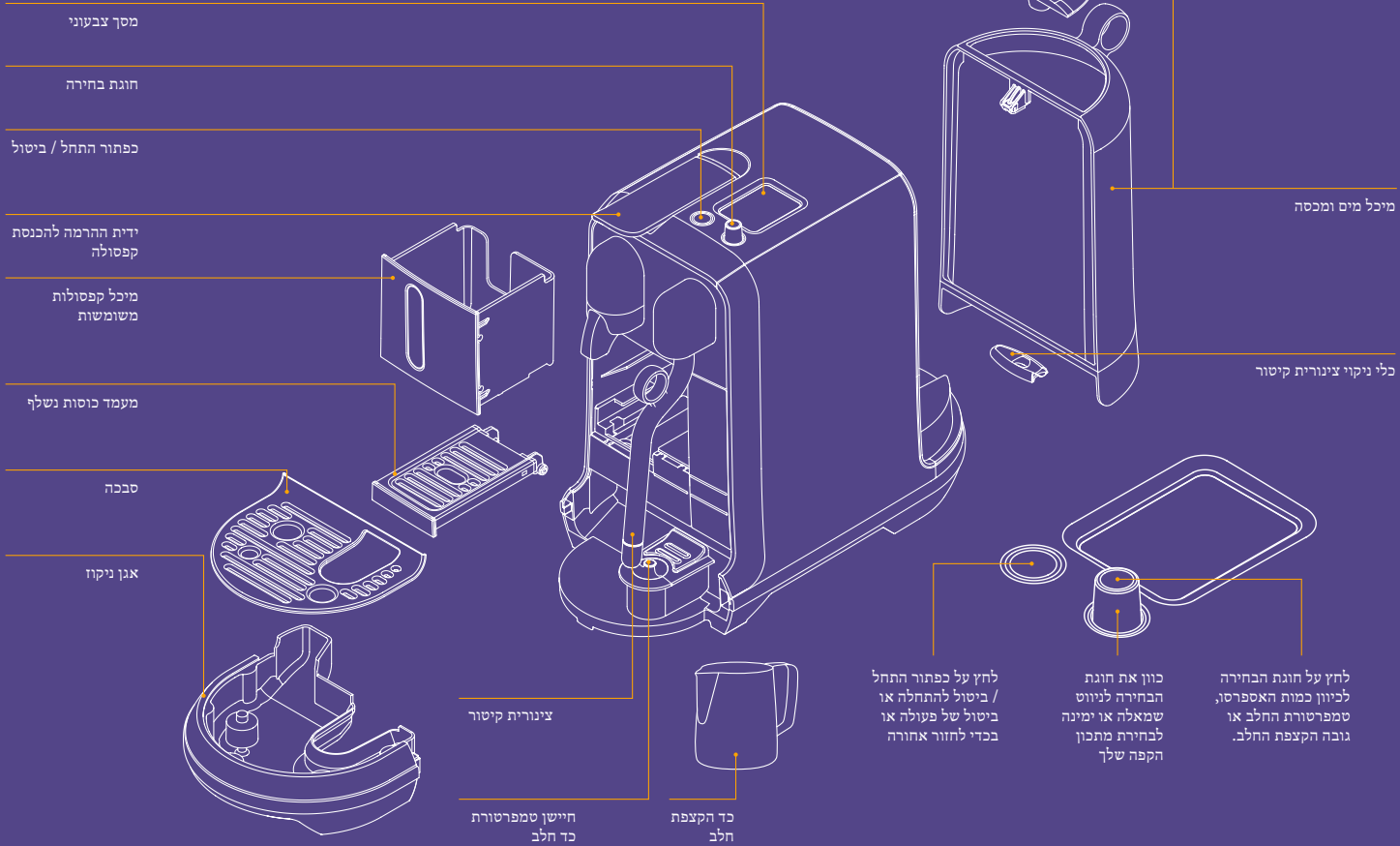

בקובץ PDF באתר [nespresso.com](https://www.nespresso.com)

- מכונה זו כוללת מגנטים
- שימוש בערכת ניקוי אבנית של Nespresso, יסייע לכם בתחזוקה נכונה של המכונה שבידכם ובכך להאריך את חיי המכונה וליהנות מקפה מושלם כמו ביום הראשון.

שמור הוראות הפעלה אלו

העבר את הוראות ההפעלה לכל

משתמש אפשרי.

הוראות ההפעלה זמינות גם

- למקם את המכשיר על גבי משטחים חמים כגון רדיאטורים, כיריים, מבערי גז, להבה פתוחה וכדומה, או בקרבתם.
- יש להניח את המכשיר על משטח יציב ומאוזן. המשטח חייב להיות חסין אש ונוזלים, כגון: מים, קפה, מסיר אבנית וכדומה.
- נתק את המכשיר מהחשמל כאשר אינו בשימוש לפרק זמן ממושך. נתק באמצעות הוצאת תקע החשמל ולא ע"י משיכת כבל החשמל עצמו, פעולה זו עלולה לגרום נזק לכבל החשמל.
- טרם ניקוי המכונה יש לנתק מהחשמל ולהניח לה להתקרר אין לנתק ע"י משיכה בכבל החשמל.
- לעולם אין לגעת בכבל החשמל בידיים רטובות.
- לעולם אין לטבול את המכשיר או חלק ממנו במים או כל נוזל אחר.
- לעולם אין להכניס את המכשיר לתוך מדיח כלים.
- הצירוף של חשמל ומים

הינו מסוכן ועלול לגרום להתחשמלות.

- אין לפתוח את גוף המכשיר מתח חשמלי מסוכן!
- אין להכניס חפצים לתוך פתחי המכשיר. פעולה זו עלולה לגרום לדליקה או התחשמלות!

הימנע מנזק אפשרי במהלך

הפעלת המכשיר.

- אין להשאיר את המכשיר ללא השגחה כאשר פועל.
- אין להשתמש במכשיר במידה וניזוק או אינו פועל כראוי. הוצא את תקע החשמל מיידית. צור קשר עם מועדון נספרסו או עם נציגו המורשים כדי לבחון את התקלה או לתקנה.
- מכשיר פגום עלול לגרום לדליקה, כוויות או התחשמלות.
- יש לסגור את ידית ההרמה תמיד ואין להרימה בזמן פעולת המכונה הדבר עלול לגרום לכוויות.
- אין להניח את האצבעות מתחת לפתח יציאת הקפה או

המים החמים, סכנת כוויה.  
 • אין להניח את האצבעות בפתח הכנסת הקפסולה. סכנת פציעה!

• מים עשויים לזרום סביב הקפסולה כאשר אינה מתנקבת ע"י הלהבים ולגרום נזק למכשיר.

• אין להשתמש בקפסולה פגומה או עקומה. במידה וקפסולה נתקעה בבית הקפסולות, יש לכבות את המכונה ולהוציא את תקע החשמל טרם יבוצע כל שימוש נוסף במכונה. צור קשר עם מועדון נספרסו או עם נציגו המורשים.

• מלא את מיכל המים במים טריים וראויים לשתיה בלבד.  
 • רוקן את מיכל המים במידה ולא ייעשה שימוש במכשיר לפרק זמן ממושך (חופשות וכו').

• יש להחליף את המים במיכל המים כאשר לא בוצע שימוש במכונה לפרק זמן ארוך, למשל בסופי שבוע.

• אין להשתמש במכשיר ללא אגן הניקיו והסבכה כדי להמנע

משפיכת נוזלים על המשטחים מסביב.

• אין להשתמש בחומר ניקוי חזק או בחומרים ממיסים. השתמש במטלית לחה וחומר ניקוי עדין כדי לנקות את משטח המכונה.





• כדי לנקות את המכונה השתמש רק באביזרי ניקיון נקיים.

• בעת הוצאת המכונה מארזית, הסר את הניילון והשלך לפח.

• מכשיר זה תוכנן לשימוש עם קפסולות קפה של נספרסו הזמינות דרך מועדון נספרסו בלבד.

- כל מכונות Nespresso עוברות בדיקות מחמירות. בדיקות אמינות בתנאים מעשיים מבוצעות באופן אקראי על מכונות שנבחרו. על כן יתכן ובחלק מהמכונות ייראו סימנים של שימוש, הנובעים מאותן בדיקות.
- נספרסו שומרת לעצמה הזכות לשנות הוראות ללא התראה מוקדמת.



|  |  |
|--|--|
|  <b>זהירות</b>        |  <b>נתק כבל חשמל פגום</b> |
|  <b>סכנת התחשמלות</b> |  <b>זהירות משטח חם</b>    |

**⚠ זהירות:** הוראות הבטיחות הן חלק מהמכשיר. קרא אותן במלואן טרם שימוש במכשיר בפעם הראשונה. שמור אותן במקום נגיש לקריאה בעת הצורך.

**⚠ זהירות -** כאשר סימון זה מופיע יש לפנות יש להוראות הבטיחות כדי למנוע פגיעה ונזק אפשריים.

**i מידע -** כשמופיע סימן זה, יש לקרוא את העצות לשימוש בטוח וטוב יותר במכונת הקפה.

- המכשיר נועד להכנת משקאות לפי הוראות אלה.
- אין להשתמש במכשיר לכל שימוש לו אינו מיועד.
- מכשיר זה נועד לשימוש ביתי ובטמפרטורות שאינן קיצוניות בלבד.
- הגן על המכשיר מאור שמש ישיר, חשיפה ממושכת לנתזי

- מים ולחות .
- אל תפעיל את המכשיר אם הוא נמצא בחלל סגור או בתוך ארון .
- המכשיר נועד לשימוש ביתי בלבד. המכשיר אינו נועד לשימוש במטבחי משרדים וסביבות עבודה אחרות;
- המכשיר ניתן לשימוש על ידי ילדים מגיל 8 ומעלה בהשגחה בלבד ולאחר קבלת הדרכה תפעולית ובטיחותית מתאימה ותוך יידוע סכנות השימוש האפשריות. ניקוי ותחזוקת המכונה לא יעשו על ידי ילדים אלמלא גילם 8 ומעלה והם מפוקחים על ידי מבוגר.
- יש לשמור את המכשיר הרחק מהישג ידם של ילדים מתחת לגיל 8.
- המכשיר אינו מיועד לשימוש על ידי אנשים בעלי מוגבלויות או על ידי אנשים שאינם בעלי ניסיון וידע ללא השגחה או

- הדרכה מתאימה ולאחר וידוא הבנתם לגבי נזקים אפשריים.
- אין לאפשר לילדים לשחק עם המכשיר.
- נספרסו אינה אחראית במידה ונגרם נזק בעקבות שימוש לא ראוי במכשיר.
- פעולה זו עלולה לגרום לדליקה או התחשמלות.**
- במקרה חרום יש לנתק באופן מיידי את הכבל מהחשמל.
- יש לחבר את המכשיר לשקע חשמל מתאים עם הארקה בלבד. בדוק כי מתח החשמל המצוין בטבלת הדירוג תואם למתח החשמל שברשותך. שימוש בחיבורים לא מתאימים מבטל את האחריות.
- אין למשוך את כבל החשמל מעל קצוות חדים, ליצור לחץ או לאפשר לו להשתלשל מטה
- הרחק את הכבל מחום או

- לחות.
- במידה ופתיל ההזנה ניזוק, אין להשתמש במכונה. החזר את המכשיר למועדון נספרסו או לאחד מהגורמים המורשים על ידו.
- במידה וכבל החשמל או התקע ניזוקו, אין להשתמש במכונה. פנה למועדון נספרסו או למועדון נספרסו או לאחד מהגורמים המורשים על ידו
- במידה ונדרש כבל מאריך, השתמש בכבל עם הארקה בלבד בעל חוטי הולכה בעובי 5.1 מ"מ לפחות, או בתקע תואם. כדי למנוע נזק וסכנה, אין

## Creatista Plus

J520

## הוראות הפעלה

Nespresso, מכונה קפה אקסלוסיבית להכנת אספרסו מושלם פעם אחר פעם. כל פרמטר במערכת תוכנן בוהירות רבה ובדיוק נרחב על מנת להבטיח כי כל הארומות, בכל תערובות הקפה, יתבטאו במלוא עוצמתן ויעניקו גוף, מרקם סמיך וקרמה קטיפחית.

**⚠ זהירות - יש לקרוא ולמלא אחר הוראות הבטיחות במלואן**

**i** מידע - כשמופיע סימן זה, יש לקרוא את העצות לשימוש בטוח וטוב יותר במכונת הקפה.

220-240 V ~, 50-60 Hz, 1300-1600 W



19 bar Pmax

5.2 ק"ג

1.5 ליטר

ס"מ 40.9 ס"מ 30.9 ס"מ 17

## תוכן האריזה

**1** מכונת קפה Creatista Plus



**2** ערכת טעימות של קפסולות Nespresso



**3** כד להקצפת חלב



**4** ברושור ברוך הבא ל Nespresso



**5** הוראות הפעלה

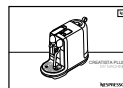

**6** מקלון לבדיקת קשיות המים בתוך חוברת זו



**7** מדבקות בשפה מקומית, במדריך למשתמש

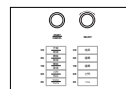

ברכות ואיחולים על רכישת מכונת Creatista Plus, המאפשר לך להכין משקאות קפה איכותיים.

## תוכן

|       |                             |       |                             |
|-------|-----------------------------|-------|-----------------------------|
| 20    | שחזור הגדרות יצרן           | 2     | תכולת האריזה                |
| 20    | ריקון המערכת                | 2     | Creatista Plus              |
| 21    | חיסכון באנרגיה              | 3-5   | הוראות בטיחות               |
| 21-22 | ניקיון יום יומי             | 6     | סקירת מכונה                 |
| 22    | תהליך ניקוי צינורית קיטור   | 7-8   | שימוש ראשוני                |
| 23    | ניקוי אבנית                 | 9     | ניווט                       |
| 24    | קשיות מים                   | 10-11 | הכנת קפה                    |
| 25    | תפעול תקלות                 | 11-13 | הכנת קפה עם חלב - ספל אחד   |
| 26    | תפעול תקלות הקצפת חלב       | 13-15 | הכנת קפה עם חלב - שני ספלים |
| 27    | יצירת קשר עם מועדון נספרסו  | 16-17 | הכנת לאטה מקיאטו            |
| 27    | פינוי פסולת והגנה על הסביבה | 18    | כיוון משקאות קפה            |
| 28    | אחריות מוגבלת               | 19    | כיוון משקאות קפה עם חלב     |



CREATISTA PLUS  
by *Nespresso*